

Instrucciones de uso y descripción técnica

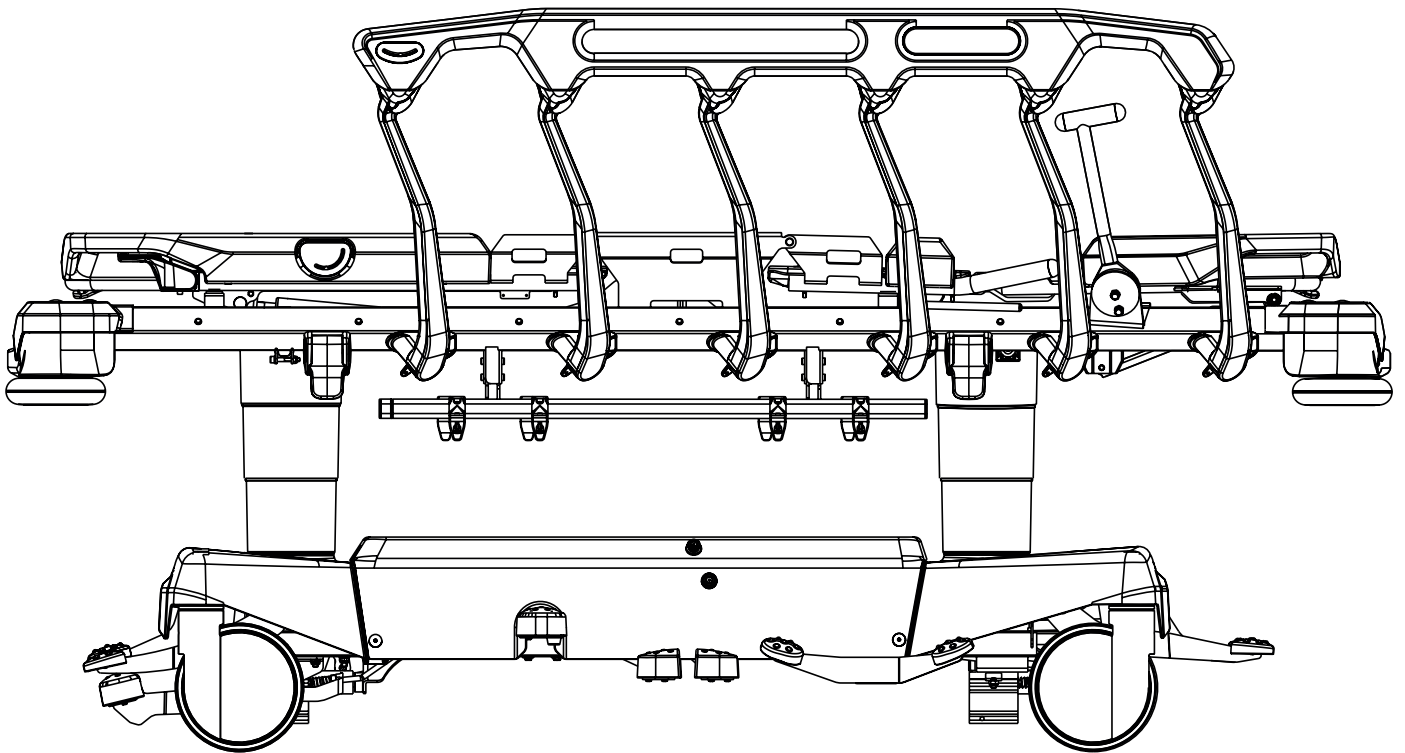

Sprint[®] 200

Camilla de emergencia

con báscula y sin báscula
con i-Drive Power y sin i-Drive Power

CE
0123

CE

D9U001ES2-0105

Versión: 03

Fecha de publicación: 2023-09

Fabricante:

L I N E T spol. s r.o.
Želevčice 5
274 01 Slaný (República Checa)

Tel.: +420 312 576 111
Fax: +420 312 522 668

Correo electrónico: info@linet.cz
<http://www.linet.com>
Departamento de servicio técnico: service@linetgroup.com

Sprint 200

Camilla de emergencia

Autor: L I N E T, s.r.o.
Enlaces relacionados: www.linet.com

D9U001ES2-0105

Versión: 03
Fecha de publicación: 2023-09

Copyright © L I N E T, s.r.o., 2023
Traducción © L I N E T, s.r.o., 2023
Todos los derechos reservados.

Todas las marcas comerciales y registradas son propiedad de sus respectivos dueños. El fabricante se reserva el derecho a efectuar cambios en el contenido de las instrucciones de uso relacionadas con la normativa técnica del producto. Por este motivo, el contenido de estas instrucciones de uso puede mostrar diferencias con respecto a la fabricación actual del producto. Solo está permitida la reproducción, incluso de fragmentos, previa autorización del editor. Contenido sujeto a cambios debido a mejoras técnicas. Todos los datos técnicos son datos nominales y están sujetos a tolerancias de construcción y fabricación.

Índice

1 Símbolos y definiciones	7
1.1 Advertencias	7
1.1.1 Tipos de advertencias	7
1.1.2 Estructura de avisos de advertencia	7
1.2 Instrucciones	7
1.3 Listas.....	7
1.4 Símbolos en el embalaje.....	8
1.5 Símbolos en la camilla	9
1.5.1 Etiqueta de identificación de la báscula (solo Sprint 200 con báscula)	13
1.6 Símbolos en el colchón	14
1.7 Etiquetas de serie con UDI	16
1.7.1 Sprint 200.....	16
1.8 Señalización acústica (solo Sprint 200 con báscula o i-Drive Power)	17
1.9 Definiciones	17
1.10 Abreviaturas	18
2 Instrucciones de seguridad	19
3 Uso previsto (Sprint 200 sin báscula)	22
3.1 Usuarios	22
3.2 Contraindicaciones	22
3.3 Operador	22
4 Uso previsto de Sprint 200 con báscula	23
4.1 Población de usuarios.....	23
4.2 Contraindicaciones	23
4.3 Usuario.....	23
5 Uso previsto (colchones Sprint 200)	24
5.1 Usuarios	24
5.2 Contraindicaciones	24
5.3 Operador	24
6 Descripción del producto	25
6.1 Jerarquía de variantes del producto	25
6.2 Sprint 200 CON PLATAFORMA DE APOYO DEL COLCHÓN DE CUATRO MÓDULOS	26
6.3 Sprint 200 CON PLATAFORMA DE APOYO DEL COLCHÓN DE DOS MÓDULOS	27
7 Especificación técnica	28
7.1 Identificación de componentes aplicados (tipo B).....	28
7.2 Especificaciones mecánicas (Sprint 200)	28
7.3 Especificaciones eléctricas (solo Sprint 200 con báscula o i-Drive Power).....	30
7.4 Condiciones ambientales (Sprint 200)	31
7.5 Compatibilidad electromagnética (solo Sprint 200 con báscula o i-Drive Power)	32
7.5.1 Instrucciones del fabricante: emisiones electromagnéticas	32
7.5.2 Instrucciones del fabricante: susceptibilidad electromagnética	33
8 Condiciones de uso y almacenamiento	34
9 Entrega del paquete y variantes del producto	34
9.1 Entrega	34
9.2 Contenido del paquete	34
9.3 Variantes de la Sprint 200	35
10 Puesta en servicio	36
10.1 Plataforma de apoyo del colchón.....	37
10.1.1 Retirada de las cubiertas de plástico de la plataforma de apoyo del colchón.....	38
10.1.2 Colocación de las cubiertas de plástico de la plataforma de apoyo del colchón.....	39
10.1.3 Puntos de sujeción del paciente	40
10.2 Interconexión potencial (opcional)	41
10.3 Antes del uso	41
10.4 Transporte	42
10.4.1 Posición de transporte	42
10.5 Firmware (solo Sprint 200 con báscula o i-Drive Power)	43
11 Cable de alimentación eléctrica (solo Sprint 200 con báscula o i-Drive Power)	43
11.1 Conexión del cable de alimentación.....	45
11.2 Indicación de la camilla conectada a la red (solo Sprint 200 con báscula)	46
12 Batería (solo Sprint 200 con báscula o i-Drive Power)	47
12.1 Pilas del sistema de la báscula	47
12.2 Activación de la batería	48
12.2.1 Indicadores de estado de capacidad de la batería	49
12.2.2 Ventanas emergentes relacionadas con el estado de la capacidad de la batería	49
12.3 Cambio de las 4 pilas de la caja de las pilas	50
13 Baterías (solo Sprint 200 con i-Drive Power)	52
14 Manipulación	52
14.1 Barandillas laterales plegables	53
14.1.1 DESCRIPCIÓN DE LA BARANDILLA.....	54
14.2 Control de las ruedas	57
14.2.1 Camilla frenada	58
14.2.2 Movimiento de avance (dirección)	58
14.2.3 Movimiento sin restricciones	59
14.3 Posicionamiento de la camilla.....	59
14.3.1 Respaldo	59
14.3.2 Reposapiernas (plataforma de apoyo del colchón de cuatro módulos).....	61
14.3.3 Reposapiés (plataforma de apoyo del colchón de cuatro módulos).....	63
14.3.4 Elevación	65
14.3.5 Bajada.....	66
14.3.6 Posición de Trendelenburg	67
14.3.7 Inclinación Trendelenburg inversa	69
14.3.8 Posición de silla cardíaca (solo plataforma de apoyo del colchón de 4 módulos)	70
14.4 Liberación del respaldo para emergencias	71
14.4.1 Plataforma de apoyo del colchón de dos módulos.....	71
14.4.2 Plataforma de apoyo del colchón de cuatro módulos	72
14.5 Ergoframe	72
15 Control de la báscula (solo Sprint 200 con báscula)	73
15.1 Preparación	73
15.2 Visualización	74
15.2.1 Modo discreto	74
15.3 Puesta a cero	75
15.4 Sobrecarga de camillas	76
15.5 Subcarga de la camilla.....	76
15.6 Inclinación del peso	76
15.7 Calibración del cero	76
15.8 Ventanas emergentes relacionadas con el mando de la báscula	77
15.9 Parámetros técnicos básicos del sistema de la báscula LW20	78
16 Monitorización de salida de la cama (solo Sprint 200 con báscula)	79
16.1 Preparación.....	80
16.2 Visualización	80
16.3 Activación	81
16.4 Zona vigilada.....	81
16.5 PAUSA	81
16.6 Alarma de salida de la cama	82
16.7 Desactivación.....	82
16.8 Ventanas emergentes conectadas con la monitorización de salida de la cama.....	83
16.9 Menú Ajustes	84
16.9.1 Ajustes de fecha y hora.....	85
16.9.2 Configuración del formato de fecha y hora	86
16.10 Parámetros técnicos básicos de la monitorización de salida de la cama.....	87
17 Equipo	88

17.1	Rail para accesorios con ganchos de plástico.....	88	25 Eliminación (Sprint 200 sin báscula y sin i-Drive Power)	133	
17.2	Rail DIN	89	25.1	Protección del medio ambiente.....	133
17.3	Soportes para bolsa de orina	89	25.2	Eliminación.....	133
17.4	Cubierta del chasis inferior	90	25.2.1	En Europa	133
17.4.1	Correas para las bombonas de oxígeno.....	91	25.2.2	Fuera de Europa	133
17.5	FlexiDrive (quinta rueda retráctil con muelle)	92	26 Eliminación (Sprint 200 con báscula o i-Drive Power)	134	
17.6	Sprint 200 con Solido 3.....	92	26.1	Protección del medio ambiente.....	134
17.7	IV&Drive (portasueros/asas de empuje).....	93	26.2	Eliminación.....	134
17.8	Asas	95	26.2.1	En Europa	134
17.8.1	Asas plegables	95	26.2.2	Fuera de Europa	134
17.8.2	Asas fijas	96	27 Garantía	135	
17.9	Indicadores de ángulo.....	97	28 Normas y regulaciones	135	
17.10	Asa Mobi-Lift	98	28.1	Sprint 200.....	135
17.11	i-Drive Power.....	99	28.2	Fabricante	135
17.11.1	Instrucciones de seguridad para i-Drive Power... ..	99			
17.11.2	Especificaciones de uso.....	99			
17.11.3	Manipulación	100			
17.11.4	Activación/desactivación de i-Drive Power.....	102			
17.11.5	Conducción asistida	103			
17.11.6	Freno.....	103			
17.11.7	Conducción libre.....	104			
17.11.8	Baterías	104			
17.11.9	Señalización de fallos.....	104			
17.11.10	Indicadores luminosos.....	105			
17.11.11	Especificaciones técnicas.....	105			
17.11.12	Especificaciones eléctricas	105			
17.11.13	Mantenimiento de i-Drive Power	105			
18 Colchón.....	106				
18.1	Revestimiento antideslizante	106			
18.2	Instalación de un colchón pasivo	107			
18.2.1	Correa con hebillas de liberación laterales	107			
18.3	Especificaciones de los colchones	109			
18.3.1	Sprint 200 con plataforma de apoyo del colchón estándar	109			
18.4	Limpieza de un colchón pasivo	111			
18.4.1	Directrices generales	111			
18.4.2	Limpieza y desinfección rutinarias	112			
18.4.3	Limpieza y desinfección completas	112			
18.4.4	Núcleo del colchón.....	112			
19 Accesorios.....	113				
19.1	Portasueros.....	114			
19.2	Portasueros telescópico.....	115			
19.3	Soporte para historias clínicas.....	116			
19.4	Tablero para monitor	117			
19.5	Soporte para rollo de papel.....	118			
19.6	Caja de almacenamiento	120			
19.7	Soporte para bombonas de oxígeno.....	121			
20 Limpieza/desinfección.....	124				
20.1	Limpieza (Sprint 200).....	126			
20.1.1	Limpieza antes de cambiar a otro paciente	126			
20.1.2	Limpieza diaria.....	126			
20.1.3	Limpieza y desinfección completas	127			
21 Solución de problemas (Sprint 200 sin báscula y sin i-Drive Power)	127				
22 Solución de problemas (Sprint 200 con báscula o i-Drive Power).....	128				
22.1	Ventanas emergentes	129			
22.2	Códigos de error	130			
23 Mantenimiento (Sprint 200 sin báscula y sin i-Drive Power)	131				
23.1	Mantenimiento periódico.....	131			
23.2	Piezas de repuesto	131			
23.3	Comprobaciones técnicas de seguridad	131			
24 Mantenimiento (Sprint 200 con báscula o i-Drive Power)	132				
24.1	Mantenimiento periódico.....	132			
24.2	Piezas de repuesto	132			
24.3	Comprobaciones técnicas de seguridad.....	133			

Lista de figuras

Fig. Advertencia: Lea las instrucciones de uso.....	12
Fig. Ejemplo de etiqueta de las básculas LW20.....	13
Fig. Instrucciones para activar el acumulador.....	13
Fig. Posición de la etiqueta de serie en Sprint 200	16
Fig. Descripción general de la camilla (Sprint 200 con <i>plataforma de apoyo del colchón de cuatro módulos</i>)	26
Fig. Descripción general de la camilla (Sprint 200 con <i>plataforma de apoyo del colchón de 2 módulos</i>)	27
Fig. Plataforma de apoyo del colchón de cuatro módulos	37
Fig. Plataforma de apoyo del colchón de dos módulos.....	37
Fig. Instrucciones para retirar las cubiertas de plástico de la plataforma de apoyo del colchón	38
Fig. Instrucciones para colocar las cubiertas de plástico de la plataforma de apoyo del colchón.....	39
Fig. Ocho puntos de sujeción del paciente (lecho de la cama de 4 partes).....	40
Fig. Ecuilibración de potencial - conector macho (cabecero - vista inferior).....	41
Fig. Conector de ecualización de potencial, conector hembra	41
Fig. Cable de alimentación eléctrica del extremo superior de Sprint 200 con báscula o i-Drive Power	44
Fig. Gancho para colgar el cable de alimentación	44
Fig. Cable de alimentación que va desde la cubierta del chasis inferior y se enrolla alrededor del raíl para accesorios..	45
Fig. Posición de la caja de las pilas debajo de la sección de asiento de Sprint 200 con báscula.....	47
Fig. Caja de las pilas con cinta aislante de la batería bajo la sección de asiento (vista inferior).....	48
Fig. Retirar el soporte de la caja de las pilas (vista inferior)	50
Fig. Fijación de la caja de las pilas debajo de la sección de asiento (vista desde el extremo inferior)	50
Fig. Caja de las pilas con tapa fijada con 4 tornillos	51
Fig. Caja de pilas abierta con 4 pilas	51
Fig. Manipulación con barandilla plegable.....	54
Fig. Posiciones de ambas palancas de apertura de la barandilla cuando está bloqueada.....	55
Fig. Posiciones de ambas palancas de apertura de la barandilla cuando está desbloqueada.....	55
Fig. Apertura de la barandilla en los extremos superior e inferior	56
Fig. Tres posiciones de pedal (pedal verde de dirección)	57
Fig. Posiciones de los pedales de freno.....	58
Fig. Posiciones de los pedales de conducción	58
Fig. Manipulación con asa de liberación del respaldo	60
Fig. Posiciones de las asas de liberación del respaldo	60
Fig. Posición del pasador del reposapiernas.....	62
Fig. Posicionamiento del reposapiés.....	64
Fig. Enganche en la barra dentada	64
Fig. Posiciones de los pedales de elevación	65
Fig. Posiciones de los pedales para bajar el cabecero y el pie de cama	66
Fig. Posiciones de los pedales para bajar el cabecero.....	68
Fig. Posición del pedal de Trendelenburg del cabecero (opcional).....	68
Fig. Posiciones de los pedales para bajar el pie de cama	69
Fig. Preparación para la reanimación cardiopulmonar (plataforma de apoyo del colchón de dos módulos).....	71
Fig. Preparación para la reanimación cardiopulmonar (plataforma de apoyo del colchón de cuatro módulos).....	72
Fig. Báscula y mando de monitorización de salida de la cama (teclado y pantalla).....	73
Fig. Descripción de la pantalla (báscula)	74
Fig. Modo discreto	74
Fig. Sprint 200 con báscula está sobrecargada (ventana emergente)	76
Fig. Báscula y mando de monitorización de salida de la cama (teclado y pantalla).....	79
Fig. Descripción de la pantalla (Monitorización de salida de la cama).....	80
Fig. Botón de monitorización de salida de la cama con 2 indicadores verdes arriba	81
Fig. Señalización visual de la alarma de salida de la cama en la pantalla (campo amarillo y símbolos negros).....	82
Fig. Dos imágenes se alternan durante la activación de la alarma de salida de la cama.....	82
Fig. Menú Ajustes	84
Fig. Pantalla de verificación.....	84
Fig. Pantalla de versiones de software y hardware	84
Fig. Menú Ajustes (HORA Y FECHA).....	85
Fig. Menú HORA Y FECHA	85
Fig. Menú Ajustes (AJUSTE HORA FECHA).....	86
Fig. Menú AJUSTE HORA FECHA.....	86
Fig. Raíl para accesorios con ganchos de plástico (lateral).....	88
Fig. Raíl para accesorios con ganchos de plástico (cabecero)	88
Fig. Raíl DIN (lateral).....	89
Fig. Soporte para bolsa de orina (en el lateral).....	89
Fig. Espacio de almacenamiento (cubierta del chasis inferior de la Sprint 200 con i-Drive Power)	90
Fig. Espacio de almacenamiento (cubierta del chasis inferior de la Sprint 200 sin i-Drive Power)	90
Fig. Fijación de una bombona de oxígeno en la cubierta del chasis inferior con las correas para las bombonas de oxígeno	91

Fig. Activación de la quinta rueda.....	92
Fig. Par de portasueros plegables (cabecero).....	93
Fig. Anillo de control y ganchos.....	94
Fig. Asas plegables (pie de cama).....	95
Fig. Asas fijas (en el cabecero y el pie de cama).....	96
Fig. Asas fijas (en el cabecero).....	96
Fig. Indicadores de ángulo.....	97
Fig. Asa Mobi-Lift.....	98
Fig. Control de asa Mobi-Lift.....	98
Fig. Posición del panel de control principal de i-Drive Power en IV&Drive.....	100
Fig. Panel de control de i-Drive Power.....	101
Fig. Posición del interruptor de alimentación de i-Drive Power.....	102
Fig. Interruptor de alimentación de i-Drive Power con etiqueta.....	102
Fig. Estado de carga del acumulador.....	104
Fig. Posiciones del portasueros.....	114
Fig. Portasueros (en cabecero y pie de cama y en esquinas).....	114
Fig. Posiciones del portasueros telescópico.....	115
Fig. Portasueros telescópico (en cabecero y pie de cama y en esquinas).....	115
Fig. Posición para el soporte para historias clínicas.....	116
Fig. Tablero para monitor (en pie de cama).....	117
Fig. Instrucciones para colocar el tablero para monitor en el cabecero, el pie de cama y las esquinas.....	117
Fig. Soporte para rollo de papel con dos extremos.....	118
Fig. Dos soportes opcionales del soporte para rollo de papel.....	118
Fig. Soporte para rollo de papel (pie de cama).....	119
Fig. Caja de almacenamiento (debajo del respaldo).....	120
Fig. Dos posiciones del soporte para bombonas de oxígeno en el cabecero.....	122
Fig. Dos posiciones del soporte para bombonas de oxígeno (en el cabecero, a la izquierda).....	123

1 Símbolos y definiciones

1.1 Advertencias

1.1.1 Tipos de advertencias

Las advertencias se diferencian en función del tipo de peligro mediante los siguientes signos.

- ▶ **PRECAUCIÓN** advierte sobre el riesgo de daños materiales.
- ▶ **ADVERTENCIA** advierte sobre el riesgo de daños físicos.
- ▶ **PELIGRO** advierte sobre el riesgo de daños mortales.

1.1.2 Estructura de avisos de advertencia



TÉRMINO DE ADVERTENCIA

Tipo y fuente del peligro.

- ▶ Medidas para evitar el peligro, si es necesario.

1.2 Instrucciones

Estructura de las instrucciones:

- ▶ Realice este paso.
Resultados, si son necesarios.

1.3 Listas











Estructura de las listas con viñetas:









- Nivel 1 de la lista
 - Nivel 2 de la lista
 - Nivel 3 de la lista











1.4 Símbolos en el embalaje

	FRÁGIL, MANEJAR CON CUIDADO
	ESTE LADO ARRIBA
	MANTENER SECO (PROTEGER DE LA HUMEDAD)
	SÍMBOLO DE RECICLAJE DE PAPEL
	NO USAR CARRETILLA DE CARGA
	NO APILAR DURANTE EL ALMACENAMIENTO

1.5 Símbolos en la camilla

	<p>LEER LAS INSTRUCCIONES DE USO</p>
	<p>CARGA DE FUNCIONAMIENTO SEGURO</p>
	<p>ADVERTENCIA CONTRA APLASTAMIENTO O ATRAPAMIENTO</p>
	<p>CONECTOR DEL CONDUCTOR PARA ECUALIZACIÓN DE POTENCIAL</p>
	<p>ADVERTENCIA</p>
	<p>COMPONENTE APLICADO DE TIPO B</p>
	<p>APTO ÚNICAMENTE PARA USO INTERIOR</p>
	<p>PESO MÁXIMO DEL PACIENTE</p>
	<p>PESO DE LA CAMILLA (dependiendo de la configuración)</p>
	<p>SÍMBOLOS DE RECICLAJE</p>
	<p>NO CONTAMINE EL MEDIO AMBIENTE</p>

	<p>CARGA MÁXIMA DEL TABLERO PARA MONITOR DE 15 KG COLOQUE EL MONITOR EN ESTE LADO DEL TABLERO PARA MONITOR</p>
	<p>CARGA MÁXIMA DEL TABLERO PARA MONITOR DE 15 KG NO COLOQUE EL MONITOR EN ESTE LADO DEL TABLERO PARA MONITOR</p>
	<p>INSTRUCCIONES PARA COLOCAR EL TABLERO PARA MONITOR (L= IZQUIERDA, R= DERECHA)</p>
	<p>CARGA MÁXIMA DE UN GANCHO DE 5 KG. BAJE EL PORTASUEROS PLEGABLE MARCADO COMO EL PRIMERO</p>
	<p>CARGA MÁXIMA DE UN GANCHO DE 5 KG. BAJE EL PORTASUEROS PLEGABLE MARCADO COMO EL SEGUNDO</p>
	<p>FABRICANTE</p>
	<p>FECHA DE FABRICACIÓN</p>
	<p>NÚMERO DE REFERENCIA (TIPO DE PRODUCTO SEGÚN LA CONFIGURACIÓN)</p>
	<p>NÚMERO DE SERIE</p>

	<p>PRODUCTO SANITARIO (DE CONFORMIDAD CON EL REGLAMENTO SOBRE PRODUCTOS SANITARIOS)</p>
	<p>SÍMBOLO DE WEEE (RESIDUOS DE APARATOS ELÉCTRICOS Y ELECTRÓNICOS) (RECIKLAR COMO RESIDUO ELECTRÓNICO, NO DESECHAR CON LOS RESIDUOS DOMÉSTICOS)</p>
	<p>NÚMERO DE LOTE (ACCESORIOS)</p>
	<p>IDENTIFICACIÓN ÚNICA DE DISPOSITIVOS (PARA PRODUCTOS SANITARIOS)</p>
	<p>PESO MÁXIMO DE LA CAMA DE HOSPITAL MÓVIL (PESO MÁXIMO DE LA CAMILLA VACÍA + CARGA DE FUNCIONAMIENTO SEGURO)</p>
	<p>APAGADO (i-DRIVE POWER)</p>
	<p>ENCENDIDO (i-DRIVE POWER)</p>
	<p>MARCADO CE PARA SPRINT 200 SIN BÁSCULA (PRODUCTO QUE CUMPLE LAS NORMATIVAS DEL ESPACIO ECONÓMICO EUROPEO)</p>
	<p>MARCADO CE PARA SPRINT 200 CON BÁSCULA (PRODUCTO ARMONIZADO CON NORMATIVA PARA EL ESPACIO ECONÓMICO EUROPEO)</p>
	<p>TOMA DE TIERRA</p>



	<p>ETIQUETA DE LA BARANDILLA DESBLOQUEADA Y BLOQUEADA (LAS PARTES LATERALES ROJAS DE AMBAS PALANCAS DE DESBLOQUEO DE LA BARANDILLA NO SON VISIBLES CUANDO LA BARANDILLA ESTÁ BLOQUEADA EN LA POSICIÓN ALTA).</p>
	<p>ETIQUETA DE PRECAUCIÓN: CONFIRME QUE LA BARANDILLA ESTÉ BLOQUEADA (EMPÚJELA HACIA EL EXTREMO SUPERIOR Y EL INFERIOR PARA ASEGURARSE DE QUE ESTÉ BLOQUEADA EN LA POSICIÓN ALTA).</p>
	<p>ALARMA ON/OFF</p>
	<p>ALARMA INTERRUMPIDA (PAUSA)</p>



Fig. Advertencia: Lea las instrucciones de uso.

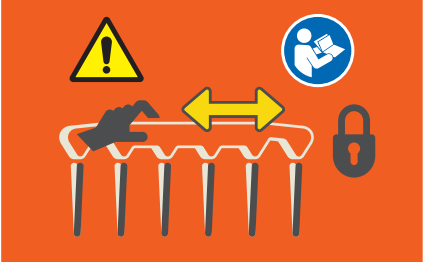
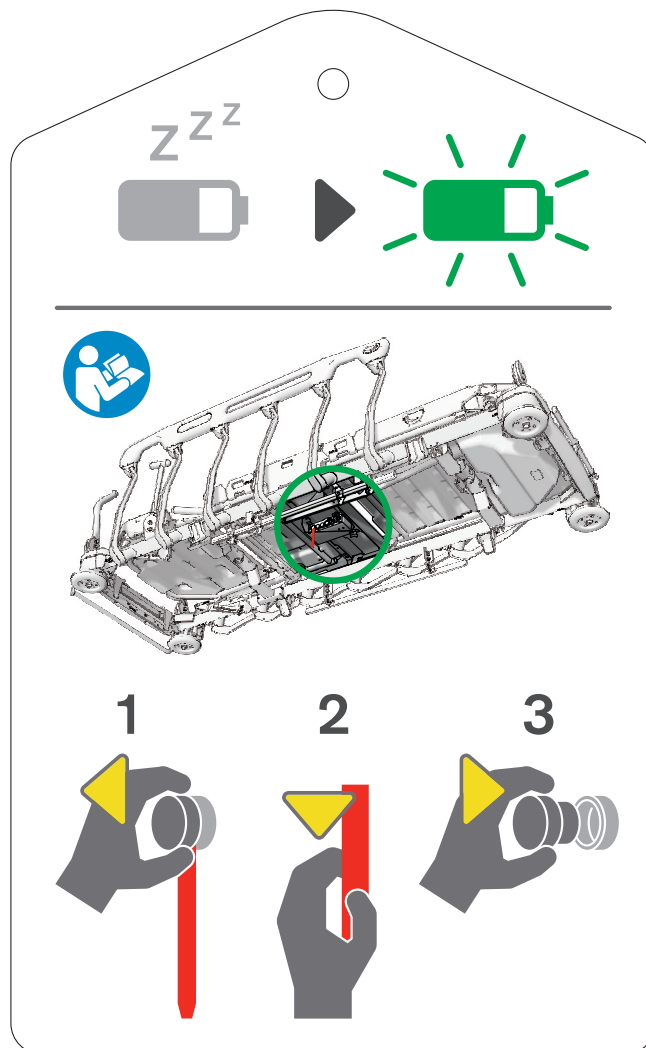

Fig. Instrucciones para activar el acumulador

1.5.1 Etiqueta de identificación de la báscula (solo Sprint 200 con báscula)

Las versiones de hardware y software dependen del estado del diseño en la fecha de fabricación.

















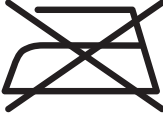

LW20		 LINET spol. s r.o. Želečnice 5, 274 01 Slaný Czech Republic Tel.: +420 312 576 111 e-mail: info@linet.cz http://www.linet.com Made in Czech Republic
REF	S6018936	
 Version: HW:00.41 / SW:02.03		
SN	001163_173500269	
LOT	999999	
	2021-01	IP54
    		

Fig. Ejemplo de etiqueta de las básculas LW20

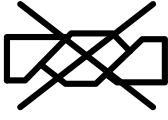
1.6 Símbolos en el colchón

	<p>LEER LAS INSTRUCCIONES DE USO</p>
	<p>MARCADO CE (PRODUCTO QUE CUMPLE LAS NORMATIVAS DEL ESPACIO ECONÓMICO EUROPEO)</p>
<p>BS 7175</p>  <p>5 MEDIUM HAZARD</p>	<p>LOS MATERIALES DE LA FUNDA SON RESISTENTES AL FUEGO SEGÚN LA NORMA BS7175, FUENTES 0, 1 Y 5</p>
	<p>NO PLANCHAR</p>
	<p>NO USAR FENOL</p>
	<p>NO ESCURRIR</p>
	<p>EXAMINAR REGULARMENTE EL INTERIOR DE LA FUNDA PARA EVITAR LA CONTAMINACIÓN</p>
	<p>LAVADO A MÁQUINA MÁX. A 71 °C DURANTE 3 MINUTOS</p>
	<p>DESINFECTAR USANDO UNA SOLUCIÓN QUE CONTENGA MENOS DE 1000 ppm DE CLORO (CONSULTE LAS INSTRUCCIONES DE USO)</p>
	<p>ACLARAR CON AGUA</p>

	SECAR EN SECADORA A BAJA TEMPERATURA (MÁX. 60 °C)
	SECCIÓN DEL PIE DE CAMA
	LAVAR A MANO CON DETERGENTE (LA TEMPERATURA INICIAL DEL AGUA NO DEBE SUPERAR LOS 50 °C)

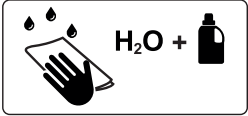
1.7 Etiquetas de serie con UDI

1.7.1 Sprint 200

Hay una etiqueta de serie de la camilla debajo del respaldo.

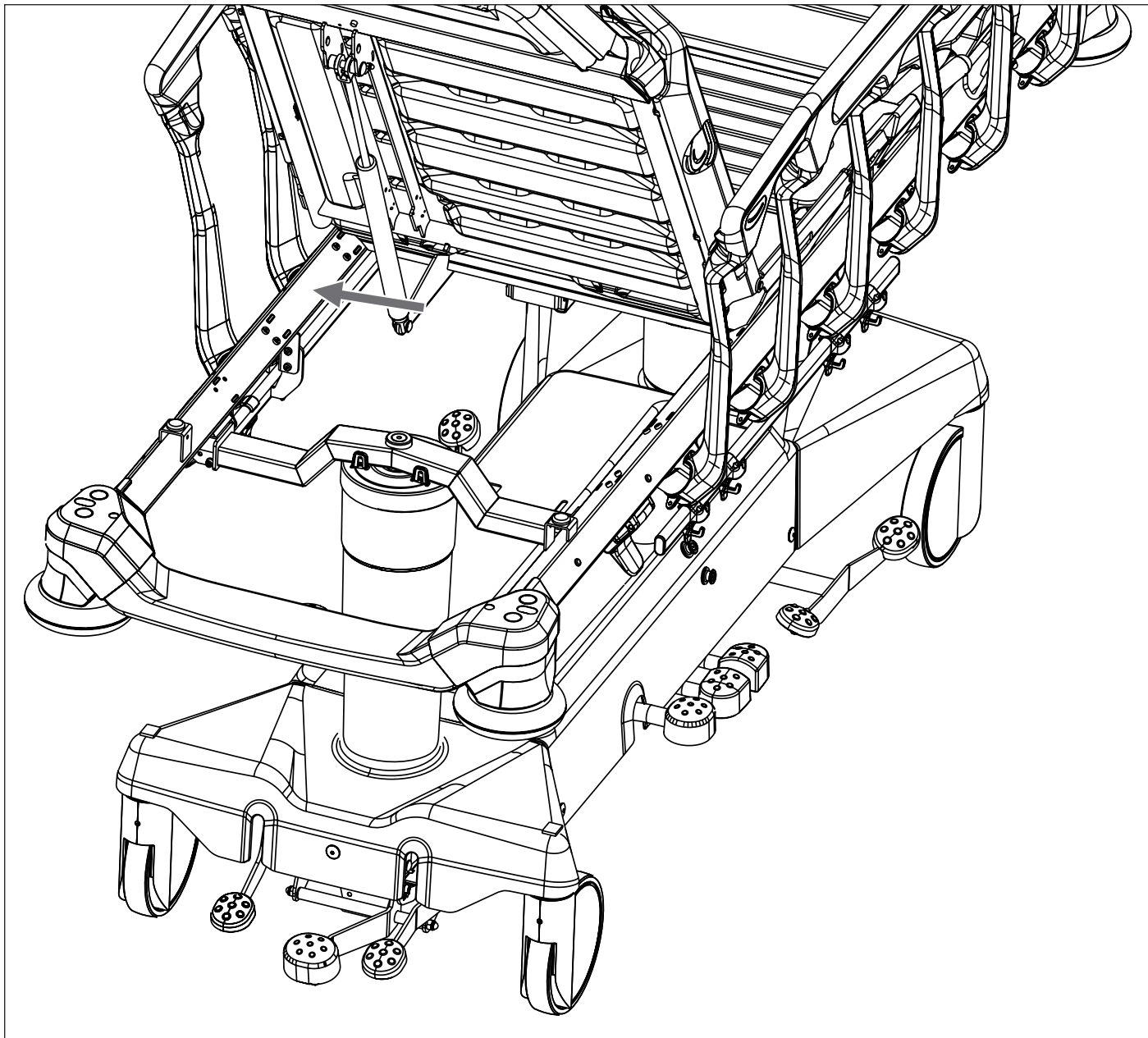

Fig. Posición de la etiqueta de serie en Sprint 200

1.8 Señalización acústica (solo Sprint 200 con báscula o i-Drive Power)

SONIDO	SIGNIFICADO
MELODÍA REPETIDA: pitido (0,15 s), pausa (0,14 s), bip (0,15 s), pausa (0,14 s), bip (0,15 s), pausa más larga (2,5 s)	Alarma de salida de la cama
PITIDO de 0,1 s de duración	Confirmación de que la monitorización de salida de la cama se ha activado correctamente
PITIDO de 0,1 s de duración	Confirmación de que la monitorización de salida de la cama se ha desactivado
PITIDO de 0,15 s de duración	Confirmación de las básculas estabilizadas durante la puesta a cero
PITIDO de 0,4 s de duración	Confirmación de las básculas estabilizadas durante la calibración del cero
PITIDO REPETIDO: 0,125 s de sonido/0,125 s de silencio	Notificación de errores (sobrecarga, BEA con batería, batería baja, pérdida de batería, BEA con batería baja, activación de BEA sin alimentación de CA, puesta a cero con subcarga o sobrecarga)

1.9 Definiciones

Configuración básica de la camilla	Configuración del modelo de la lista de precios, sin incluir el colchón.
Peso de la camilla	El valor depende de la configuración del producto, los accesorios o los ajustes del cliente.
Espacio de la parte inferior del chasis	La altura desde el suelo hasta el punto más bajo de la parte inferior del chasis entre las ruedas, área donde se pueden manipular accesorios debajo de una camilla frenada en la posición estándar.
Número de referencia	El número de referencia depende de la configuración.
Carga de funcionamiento seguro	La mayor carga permitida de la camilla (paciente, colchón, accesorios y carga soportada por esos accesorios).
Altura de la barandilla lateral	Altura del travesaño superior o los bordes de las barandillas laterales (no el punto más alto de los controles de las barandillas laterales) desde la superficie del paciente.
Posición estándar de la camilla	<ul style="list-style-type: none"> - El lecho de la cama con respecto al suelo está en posición intermedia. - La plataforma de apoyo del colchón, incluyendo las partes individuales, debe estar en posición horizontal (nivel - 0°). - Las barandillas están siempre bloqueadas en la posición elevada.
Adulto	Paciente de talla igual o superior a 146 cm, peso igual o superior a 40 kg y BMI (Índice de masa corporal) igual o superior a 17 (de acuerdo con IEC 60601-2-52).
Masa máxima de la cama de hospital móvil	Suma de la masa máxima de la cama vacía y la carga de trabajo segura.
Componentes aplicados de tipo B	El grado de protección contra descargas eléctricas de las piezas del producto que están en contacto con el paciente.

1.10 Abreviaturas

AC (~)	Corriente alterna
CPR	Reanimación cardiopulmonar
dBA	Unidad para medir la intensidad del sonido
DC (---)	Corriente continua
CUC	Número de configuración
EMC	Compatibilidad electromagnética
HF	Alta frecuencia
HPL	Laminado a alta presión
HW	Hardware
IP	Índice de protección
IV	Intravenoso
LED	Diodo emisor de luz
ME	Electromédico (equipamiento)
ON	Activación
OFF	Desactivación
ppm	Partes por millón, millonésima (1000 ppm = 0,1 %)
REF	Número de referencia (tipo de producto dependiendo de la configuración)
SN	Número de serie
SW	Software
SWL	Carga de funcionamiento seguro
UDI	Identificación única de dispositivos (para productos sanitarios)
WEEE	Residuos de aparatos eléctricos y electrónicos

2 Instrucciones de seguridad



ADVERTENCIA

► Riesgo de daños debido al uso incorrecto.

Se necesita la valoración experta del personal para considerar todos los casos individuales de contraindicaciones.



ADVERTENCIA

Puede producirse un riesgo de atrapamiento si la constitución corporal del paciente es desproporcionada con respecto al tamaño de la plataforma de apoyo del colchón.



ADVERTENCIA

Riesgo de daños debido al uso incorrecto.

► Algunas posiciones de la camilla no son adecuadas para enfermedades/diagnósticos específicos. La posición de Fowler no es adecuada en caso de lesiones de la médula espinal. La posición de Trendelenburg no es adecuada para pacientes con presión intracraneal elevada.



ADVERTENCIA

Todas las incidencias graves que se produzcan en relación con este producto deben notificarse al fabricante y a la autoridad competente del Estado miembro en el que se encuentre el usuario o el paciente.



ADVERTENCIA

Este producto sanitario no está indicado para entornos enriquecidos con oxígeno.



ADVERTENCIA

Este producto sanitario no está indicado para su uso con sustancias inflamables.



ADVERTENCIA

Este producto sanitario no es un equipamiento electromédico portátil.



ADVERTENCIA

El paciente solo puede utilizar ciertos elementos de control si el personal del hospital determina que el estado físico y psicológico del paciente es acorde al uso de estos, y solo si el personal del hospital ha formado al paciente de acuerdo con las instrucciones de uso.



ADVERTENCIA

El personal del hospital solo puede utilizar el sistema de pesado (báscula) para pesar a los pacientes si ha recibido formación conforme a las instrucciones de uso



ADVERTENCIA

Riesgo de dañar el producto debido al mantenimiento incorrecto.

► El cambio de fusibles en la caja de las pilas del sistema de la básculas solo está permitido a personal autorizado y formado, equipado con la herramienta adecuada.

**ADVERTENCIA**

Para evitar el riesgo de descarga eléctrica, este equipo solo debe conectarse a una red eléctrica con toma a tierra.

**PRECAUCIÓN**

Riesgo de daños materiales debido a un uso incorrecto

- ▶ Evite manipular en exceso los elementos de control cuando no sea necesario por una urgencia. Las sobrecargas excesivas dañan los elementos de mando de Sprint 200.

**ADVERTENCIA**

No se conectará ninguna toma de corriente múltiple adicional ni ningún cable alargador al sistema eléctrico médico de Sprint 200 con báscula o i-Drive Power.

**ADVERTENCIA**

No se conectará ninguna toma de corriente múltiple adicional ni ningún cable alargador al sistema eléctrico médico de Sprint 200 con báscula o i-Drive Power.

**ADVERTENCIA**

Es peligroso manipular el cable de alimentación eléctrica de Sprint 200 con báscula o i-Drive Power de forma inadecuada, por ejemplo, doblándolo, cortándolo u ocasionando otros daños mecánicos.

**ADVERTENCIA**

Durante investigaciones o tratamientos específicos, pueden producirse riesgos significativos de interferencia recíproca por parte de Sprint 200 con báscula o i-Drive Power (equipo EM).

Instrucciones adicionales para un uso correcto:

- ▶ Siga con detenimiento las instrucciones de uso.
- ▶ Utilice la camilla únicamente si está en perfecto estado de funcionamiento.
- ▶ Si es necesario, compruebe las funciones de la camilla diariamente o en cada cambio de turno.
- ▶ Asegúrese de que el usuario ha leído y entendido este manual completamente antes de usar el producto.
- ▶ Asegúrese de que solo personal cualificado y formado según las instrucciones de uso está a cargo del funcionamiento de la camilla.
- ▶ Asegúrese de informar al paciente (si su salud lo permite) sobre el control de la camilla y todas las medidas de seguridad aplicables.
- ▶ Desplace la camilla exclusivamente sobre suelos de superficie dura y uniforme.
- ▶ Sustituya cualquier parte dañada con partes de repuesto originales. Póngase en contacto con el servicio técnico del fabricante para obtener las piezas de repuesto adecuadas y recibir la asistencia necesaria.
- ▶ Asegúrese de que el mantenimiento y la instalación se realizan exclusivamente por parte de personal cualificado, formado por el fabricante.
- ▶ Antes de que la carga sea máxima o cuando haya un exceso de carga inevitable (CPR), coloque la plataforma de apoyo del colchón en la posición más baja.
- ▶ Asegúrese de que la camilla se use por un solo paciente adulto a la vez.
- ▶ Tenga cuidado cuando controle las partes móviles para evitar lesiones o accidentes.
- ▶ Cuando use portasueros, asegúrese de que no se producen daños al mover o ajustar la camilla.
- ▶ Frene las ruedas cuando la camilla esté ocupada.
- ▶ Mantenga la plataforma de apoyo del colchón en la posición más baja cuando el personal sanitario no vigile al paciente para minimizar el riesgo de caídas del paciente.
- ▶ Asegúrese de que las barandillas laterales las controla exclusivamente el personal sanitario.
- ▶ No utilice nunca la camilla en zonas en las que exista riesgo de explosión.
- ▶ Asegúrese de que las piezas de la camilla diseñadas para permitir el movimiento no estén bloqueadas.
- ▶ Para evitar fallos, utilice exclusivamente los accesorios y colchones originales del fabricante.
- ▶ Asegúrese de que no se supera la carga de funcionamiento seguro.
- ▶ Si la condición del paciente puede suponer riesgo de atrapamiento, deje la plataforma de apoyo del colchón en posición horizontal cuando esté sin vigilancia.
- ▶ Ajuste la altura de la camilla cuando la transporte para facilitar el paso por posibles obstáculos.
- ▶ No modifique la camilla ni sus componentes sin la autorización del fabricante.
- ▶ Utilice el colchón exclusivamente como se especifica en este manual y en perfecto estado de funcionamiento.
- ▶ Utilice el colchón exclusivamente en su estado original sin modificarlo de ninguna forma.
- ▶ El colchón debe utilizarse exclusivamente por o bajo la supervisión de personal de enfermería preparado y cualificado.
- ▶ El colchón debe entregarse e instalarse exclusivamente por personal cualificado, preparado y autorizado por el fabricante.
- ▶ No supere el límite de peso máximo del paciente (ver Especificaciones mecánicas).
- ▶ No utilice la camilla si se han retirado sus partes, a menos que estas hayan sido diseñadas para ser retiradas.
- ▶ Para evitar lesiones o aplastamiento, tenga especial precaución al controlar las partes móviles de la camilla.
- ▶ Las unidades hidráulicas y los muelles de gas contienen un aceite mineral. El aceite mineral es tóxico para los organismos acuáticos, por lo que no debe verterse en la red de saneamiento.

3 Uso previsto (Sprint 200 sin báscula)

El uso previsto es la hospitalización de corta duración del paciente en urgencias, cuidados ambulatorios y otras unidades pertinentes e incluye, entre otros, los aspectos siguientes:

- ▶ Traslado en interiores del paciente en la camilla. Se aplican las precauciones específicas para el exterior indicadas en las instrucciones de uso.
- ▶ Ajuste de las posiciones necesarias para las exploraciones, los tratamientos, la fisioterapia, el sueño, la relajación, las medidas de prevención, la movilización y los procedimientos de cuidado rutinarios. Dichas posiciones se especifican y describen con más detalle en la evaluación clínica de este producto, junto con sus posibles beneficios y resultados clínicos.
- ▶ Proporcionar al paciente un entorno seguro durante todos los procedimientos oportunos. Durante la evaluación clínica se examinan los requisitos específicos en materia de seguridad del paciente, incluida la evaluación de la relación riesgo/beneficio. El archivo de gestión de riesgos incluye los problemas de seguridad relevantes.
- ▶ Proporcionar las condiciones de trabajo adecuadas para que los cuidadores puedan llevar a cabo las tareas rutinarias y específicas durante la hospitalización del paciente.

3.1 Usuarios

- ▶ Pacientes adultos (peso ≥ 40 kg, altura ≥ 146 cm, BMI ≥ 17) en las unidades de urgencias y de cuidados ambulatorios (Entornos de aplicación 1, 2 y 5 de conformidad con la norma IEC 60601-2-52).
- ▶ Profesionales sanitarios (personal de enfermería, médicos, personal técnico, personal de transporte, personal de limpieza).

3.2 Contraindicaciones

- ▶ El producto sanitario no está indicado para su uso en pacientes pediátricos.
- ▶ El producto sanitario no está previsto para su uso con pacientes que exceden el peso máximo del paciente y cuya constitución corporal es desproporcionada al tamaño de la plataforma de apoyo del colchón.
- ▶ El producto sanitario no está indicado para la hospitalización de larga duración en lo que respecta a los parámetros dimensionales del producto y del colchón que se utiliza.
- ▶ Algunas posiciones no son adecuadas para enfermedades o diagnósticos específicos (por ejemplo, en caso de lesión de la médula espinal no se recomienda la posición de Fowler o los pacientes con presión intracraneal alta no deben colocarse en posición de Trendelenburg). Se necesita la valoración experta del personal sanitario para considerar las contraindicaciones en cada individuo.

3.3 Operador

- ▶ Profesional sanitario.
- ▶ Paciente (en función de la evaluación individual del estado del paciente por parte del profesional sanitario, el paciente puede utilizar funciones específicas del producto).

4 Uso previsto de Sprint 200 con báscula

El uso previsto es la hospitalización de corta duración del paciente en los servicios de urgencias y de atención de un día, u otros servicios aplicables, lo que incluye sobre todo los siguientes aspectos:

- ▶ Transporte de pacientes en camilla en interiores. Para el exterior son válidas las precauciones específicas de las instrucciones de uso.
- ▶ Ajuste de las posiciones necesarias para exploraciones, tratamientos, fisioterapia, dormir, relajarse, razones preventivas y de movilización, cuidados de enfermería habituales. Estas posiciones se especifican y describen con más detalle en la evaluación clínica de este equipo, junto con sus posibles resultados y beneficios clínicos.
- ▶ Proporcionar al paciente un entorno seguro durante todos los procedimientos pertinentes. Los requisitos particulares sobre la seguridad del paciente son objeto de la evaluación clínica, incluida la evaluación de la relación riesgo/beneficio. Las cuestiones de seguridad pertinentes forman parte del informe de gestión de riesgos.
- ▶ Proporcionar las condiciones de trabajo adecuadas para que los cuidadores realicen las tareas habituales y específicas durante la hospitalización del paciente.
- ▶ Medida indicativa del peso del paciente, utilizada como característica de apoyo sin efecto diagnóstico directo. Ayuda al personal a evaluar el estado general del paciente y a administrarle la nutrición y los medicamentos necesarios.

4.1 Población de usuarios

- ▶ Pacientes adultos (peso \geq 40 kg, altura \geq 146 cm, IMC \geq 17) en urgencias y las unidades de cuidados intensivos de un día (Entorno de aplicación 1, 2 y 5, como en IEC 60601-2-52)
- ▶ Cuidadores (personal de enfermería, personal médico, técnicos, personal de desplazamiento, personal de limpieza)

4.2 Contraindicaciones

- ▶ El producto sanitario no está previsto para su uso en pacientes pediátricos.
- ▶ El producto sanitario no está previsto para su uso en pacientes que superen el peso máximo del paciente y cuya constitución corporal sea desproporcionada con respecto al tamaño del lecho de la cama.
- ▶ El producto sanitario no está previsto para la hospitalización de larga duración con respecto a los parámetros dimensionales del aparato y del colchón utilizado.
- ▶ Algunas posiciones no son adecuadas para diagnósticos/afecciones médicas específicas (por ejemplo, lesiones medulares frente a la posición de Fowler, pacientes con PIC más alta frente a Trendelenburg). En todos los casos concretos de contraindicación es necesaria la evaluación de especialistas del personal de enfermería.

4.3 Usuario

- ▶ Cuidador
- ▶ Paciente (en función de la evaluación del estado de cada paciente por parte del cuidador, el paciente puede utilizar funciones específicas del equipo)

5 Uso previsto (colchones Sprint 200)

El uso previsto del colchón Sprint 200 Standard, Sprint 200 Comfort, Sprint 200 Advanced y Sprint 200 Reactive es proporcionar una superficie de apoyo básica para el paciente que recibe tratamiento solo en la gama de camillas Sprint 200 de LINET. Los colchones están previstos para todos los pacientes adultos. Los cuidadores son responsables de la evaluación del colchón adecuado para los pacientes con riesgo de sufrir lesiones por presión de acuerdo con las normas del hospital/país/EPUAP/NPIAP para la prevención de lesiones por presión. El uso de estos colchones no hace innecesario el reposicionamiento periódico de acuerdo con las mejores prácticas clínicas (ref: NPIAP, EPUAP).

5.1 Usuarios

- ▶ Pacientes adultos (peso ≥ 40 kg, altura ≥ 146 cm, BMI ≥ 17) en las unidades de urgencias y de cuidados ambulatorios (Entornos de aplicación 1, 2 y 5 de conformidad con la norma IEC 60601-2-52).
- ▶ Profesionales sanitarios (personal de enfermería, médicos, personal técnico, personal de transporte, personal de limpieza).

5.2 Contraindicaciones

- ▶ Pacientes que mayor riesgo de úlceras por presión.
- ▶ Pacientes con un peso superior al límite de peso del colchón.
- ▶ Los pacientes que muestren signos de daño tisular provocado por la presión deben trasladarse a una superficie de apoyo adicional en función de la evaluación de riesgos, el razonamiento clínico y las prácticas clínicas recomendadas (directrices de EPUAP, NPUAP).

5.3 Operador

- ▶ Profesional sanitario.

6 Descripción del producto

6.1 Jerarquía de variantes del producto

1. nivel	Sprint 200							
2. nivel	Sprint 200 sin báscula				Sprint 200 con báscula			
	Sprint 200 sin i-Drive Power		Sprint 200 con i-Drive Power		Sprint 200 sin i-Drive Power		Sprint 200 con i-Drive Power	
3. nivel	Sprint 200 con lecho de la cama de 2 piezas	Sprint 200 con lecho de la cama de 4 piezas	Sprint 200 con lecho de la cama de 2 piezas	Sprint 200 con lecho de la cama de 4 piezas	Sprint 200 con lecho de la cama de 2 piezas	Sprint 200 con lecho de la cama de 4 piezas	Sprint 200 con lecho de la cama de 2 piezas	Sprint 200 con lecho de la cama de 4 piezas

En las imágenes siguientes, se muestran algunas de las características comunes de las variantes del producto del tercer nivel (plataforma de apoyo del colchón de dos módulos y plataforma de apoyo del colchón de cuatro módulos).

6.2 Sprint 200 CON PLATAFORMA DE APOYO DEL COLCHÓN DE CUATRO MÓDULOS

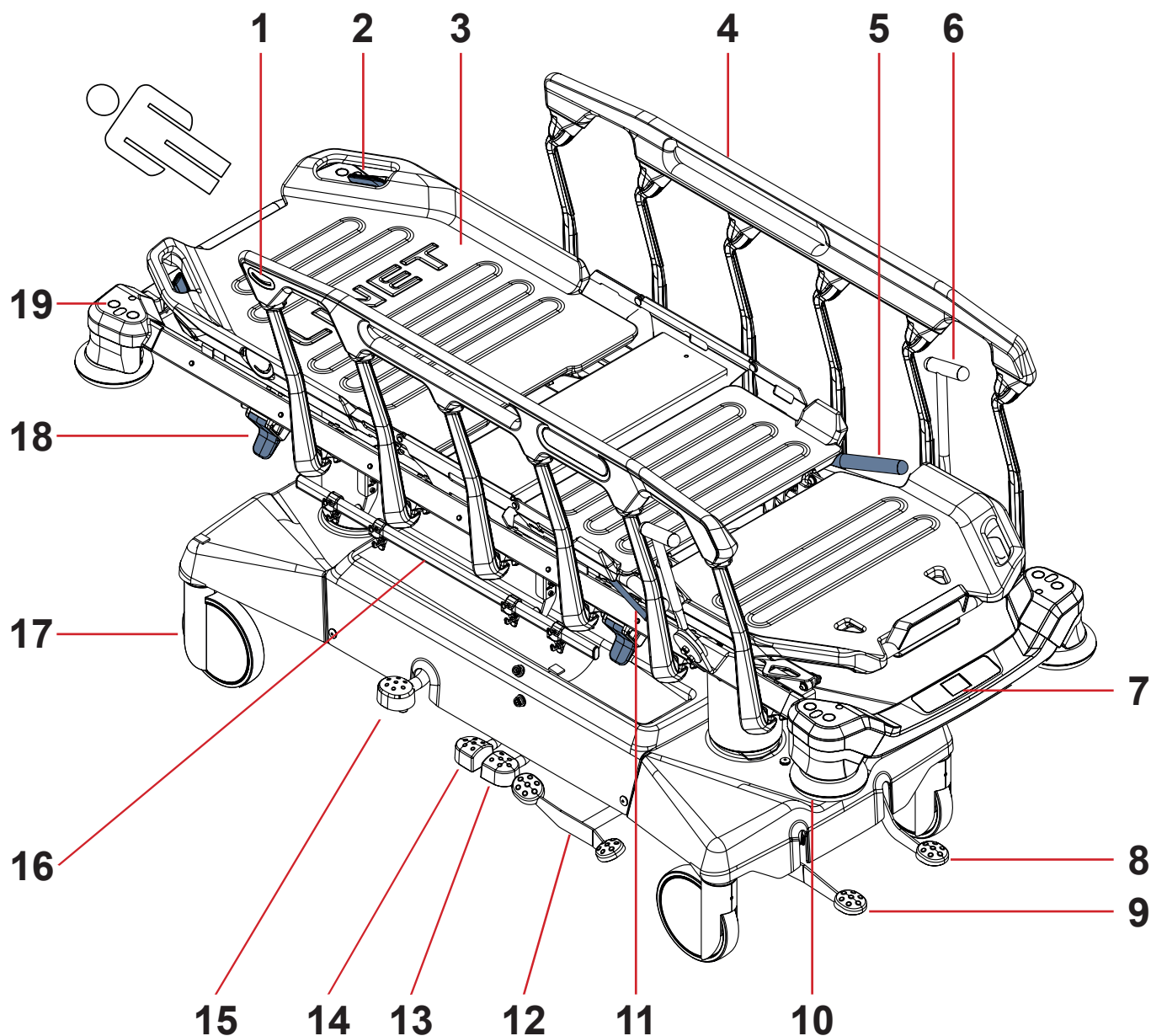

Fig. Descripción general de la camilla (Sprint 200 con **plataforma de apoyo del colchón de cuatro módulos**)

1. Indicador de ángulo
2. Asa de desbloqueo del respaldo
3. Lecho de la cama
4. Barandilla abatible
5. Asa del reposapiernas.
6. Asa Mobi-Lift®
7. Báscula y mando de alarma de salida de la cama
8. Pedal de accionamiento
9. Pedal de freno
10. Protección de cantos
11. Cierre del reposapiernas
12. Pedal de accionamiento y pedal de freno (opcionales)
13. Pedal de descenso del extremo inferior
14. Pedal de descenso del extremo superior
15. Pedal elevador
16. Barra para accesorios con ganchos
17. Ruedas
18. Palanca de desbloqueo de la barandilla
19. Pasadores para accesorios

6.3 Sprint 200 CON PLATAFORMA DE APOYO DEL COLCHÓN DE DOS MÓDULOS

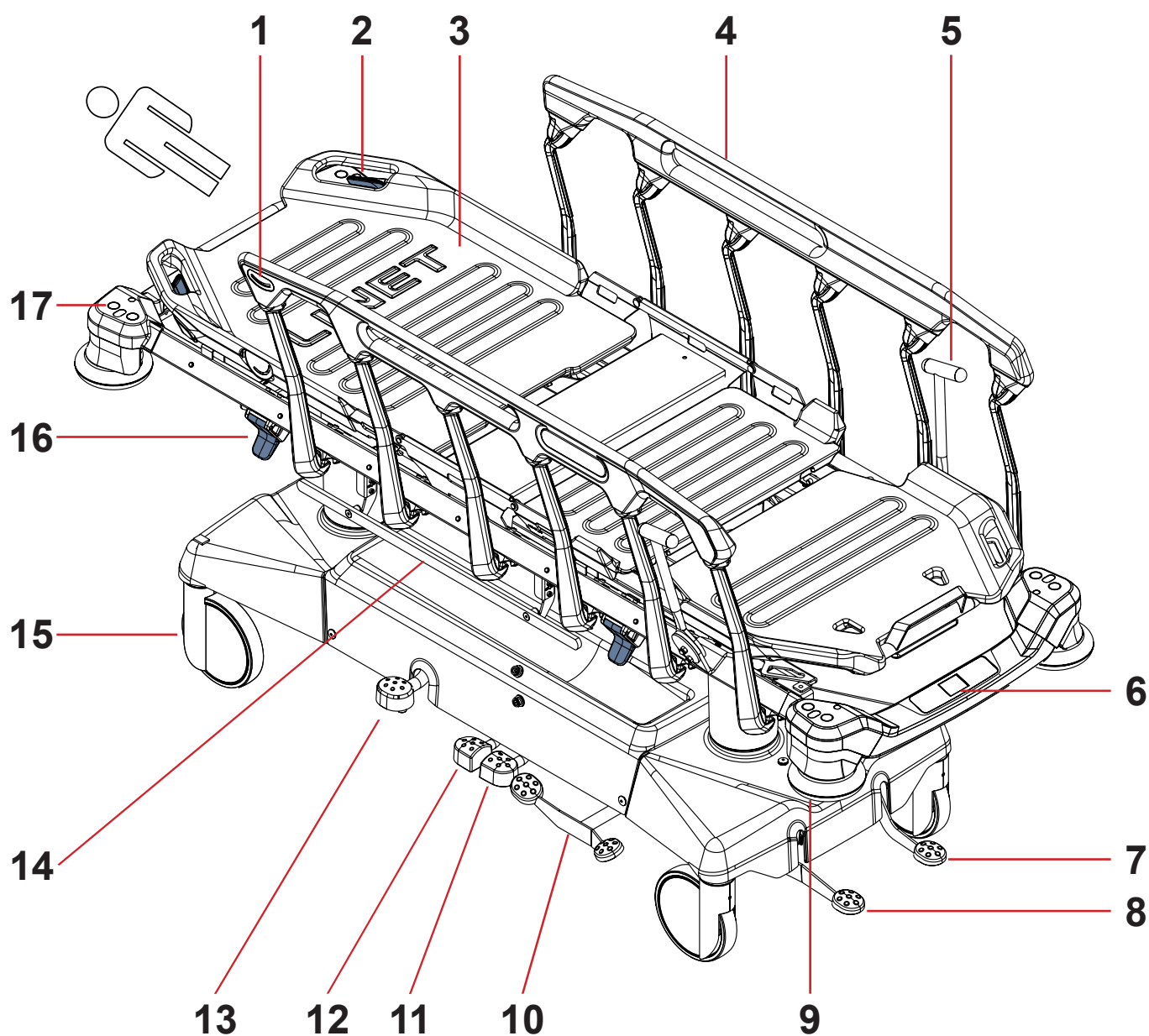

Fig. Descripción general de la camilla (Sprint 200 con **plataforma de apoyo del colchón de 2 módulos**)

1. Indicador de ángulo
2. Asa de desbloqueo del respaldo
3. Lecho de la cama
4. Barandilla abatible
5. Asa Mobi-Lift®
6. Báscula y mando de alarma de salida de la cama
7. Pedal de accionamiento
8. Pedal de freno
9. Protección de cantos
10. Pedal de accionamiento y pedal de freno (opcionales)
11. Pedal de descenso del extremo inferior
12. Pedal de descenso del extremo superior
13. Pedal elevador
14. Raíl de acero inoxidable para accesorios
15. Ruedas
16. Palanca de desbloqueo de la barandilla
17. Pasadores para accesorios

7 Especificación técnica

Todos los datos técnicos son datos nominales y están sujetos a tolerancias de construcción y fabricación.

7.1 Identificación de componentes aplicados (tipo B)

Todas las partes de la camilla (y los accesorios) a las que puede llegar el paciente son componentes aplicados de tipo B.

- Bastidor de la plataforma de apoyo del colchón, módulos de la plataforma de apoyo del colchón.
- Barandillas
- Cabecero y pie de cama
- Colchón

7.2 Especificaciones mecánicas (Sprint 200)

Sprint 200 CON PLATAFORMA DE APOYO DEL COLCHÓN DE CUATRO MÓDULOS

Parámetro	Valor
Dimensiones externas en posición de camilla estándar (longitud x anchura)	216 cm x 89 cm
Altura máxima de la barandilla por encima de la plataforma de soporte del colchón	40 cm
Longitud de la barandilla (zona de protección lateral para el paciente)	137 cm
Distancia entre los barrotes de la barandilla	20,6 cm
Dimensiones del colchón (longitud x anchura)	203 cm x 76 cm
Diámetro de las ruedas	20 cm
Diámetro de la rueda FlexiDrive	16 cm
Diámetro de la rueda i-Drive Power	21 cm
Espacio bajo el bastidor en posición estándar	10,7 cm
Altura máxima y mínima de la plataforma de apoyo del colchón sobre el suelo (sin colchón)	53 cm — 86 cm
Ángulo máximo del respaldo	90°
Ángulo máximo del reposapiernas	40°
Ángulo máximo del reposapiés	25°
Ángulo Trendelenburg/Ángulo Anti-Trendelenburg	+17° / -17°
Ángulo máximo entre el reposapiés y el reposapiernas	115°
Peso medio de la camilla del Sprint 200 sin i-Drive Power	143 kg / 315 lb
Peso medio de la camilla del Sprint 200 con i-Drive Power	154 kg / 340 lb
Peso medio de la camilla de Sprint 200 sin i-Drive Power y con báscula	150 kg
Peso medio de la camilla de Sprint 200 con i-Drive Power y báscula	161 kg
SWL (Carga de funcionamiento seguro de la camilla)	320 kg / 705 lb
Peso máximo del paciente	280 kg / 617 lb
Masa máxima de la cama de hospital móvil (masa máxima de la camilla vacía sin i-Drive Power + carga de trabajo segura)	486 kg / 1071 lb
Masa máxima de la cama de hospital móvil (masa máxima de la camilla vacía con i-Drive Power + carga de trabajo segura)	497 kg / 1096 lb
Masa máxima de la cama de hospital móvil (masa máxima de la camilla vacía sin i-Drive Power y con báscula + carga de trabajo segura)	493 kg
Masa máxima de la cama de hospital móvil (masa máxima de la camilla vacía con i-Drive Power y báscula + carga de trabajo segura)	504 kg
Distancias de Ergoframe (distancia del respaldo/distancia del reposapiernas)	7,5 cm / 3 cm
Nivel de presión sonora máximo	71 dBA

Sprint 200 CON PLATAFORMA DE APOYO DEL COLCHÓN DE DOS MÓDULOS

Parámetro	Valor
Dimensiones externas en posición de camilla estándar (longitud x anchura)	216 cm x 89 cm
Altura máxima de la barandilla por encima de la plataforma de soporte del colchón	40 cm
Longitud de la barandilla (zona de protección lateral para el paciente)	137 cm
Distancia entre los barrotes de la barandilla	20,6 cm
Dimensiones del colchón (longitud x anchura)	203 cm x 76 cm
Diámetro de las ruedas	20 cm
Diámetro de la rueda FlexiDrive	16 cm
Diámetro de la rueda i-Drive Power	21 cm
Espacio bajo el bastidor en posición estándar	10,7 cm
Altura máxima y mínima de la plataforma de apoyo del colchón sobre el suelo (sin colchón)	53 cm — 86 cm
Ángulo máximo del respaldo	90°
Ángulo Trendelenburg/Ángulo Anti-Trendelenburg	+17° / -17°
Ángulo máximo entre el reposapiés y el reposapiernas	115°
Peso medio de la camilla del Sprint 200 sin i-Drive Power	143 kg / 315 lb
Peso medio de la camilla del Sprint 200 con i-Drive Power	154 kg / 340 lb
Peso medio de la camilla de Sprint 200 sin i-Drive Power y con báscula	150 kg
Peso medio de la camilla de Sprint 200 con i-Drive Power y báscula	161 kg
SWL (Carga de funcionamiento seguro de la camilla)	320 kg / 705 lb
Peso máximo del paciente	280 kg / 617 lb
Masa máxima de la cama de hospital móvil (masa máxima de la camilla vacía sin i-Drive Power + carga de trabajo segura)	486 kg / 1071 lb
Masa máxima de la cama de hospital móvil (masa máxima de la camilla vacía con i-Drive Power + carga de trabajo segura)	497 kg / 1096 lb
Masa máxima de la cama de hospital móvil (masa máxima de la camilla vacía sin i-Drive Power y con báscula + carga de trabajo segura)	493 kg
Masa máxima de la cama de hospital móvil (masa máxima de la camilla vacía con i-Drive Power y báscula + carga de trabajo segura)	504 kg
Distancias de Ergoframe (distancia del respaldo/distancia del reposapiernas)	7,5 cm / 3 cm
Nivel de presión sonora máximo	71 dBA

7.3 Especificaciones eléctricas (solo Sprint 200 con báscula o i-Drive Power)

Parámetro	Valor
Tensión de entrada, frecuencia (Sprint 200 solo con báscula)	100 - 240 V CA, 50/60 Hz
Tensión de entrada, frecuencia (Sprint 200 solo con i-Drive Power)	100 V CA, 50/60 Hz 110 V CA, 50/60 Hz 120 V CA, 50/60 Hz 127 V CA, 50/60 Hz 230 V CA, 50/60 Hz
Tensión de entrada, frecuencia (Sprint 200 con báscula e i-Drive Power)	100 V CA, 50/60 Hz 110 V CA, 50/60 Hz 120 V CA, 50/60 Hz 127 V CA, 50/60 Hz 230 V CA, 50/60 Hz
Potencia máxima de entrada (Sprint 200 solo con báscula)	24 VA
Potencia máxima de entrada (Sprint 200 solo con i-Drive Power)	400 VA
Potencia máxima de entrada (Sprint 200 con báscula e i-Drive Power)	400 VA
Protección contra la infiltración según EN 60529 (Sprint 200 con báscula o i-Drive Power)	IPX4
Pilas del sistema de la báscula	4 x AA LR6 1,5V (6 V CC)
Pilas del sistema i-Drive Power	3 x 12 V 9 Ah VRLA
Fusibles de la caja de las pilas para el sistema de la báscula	T1A
Fusibles en la fuente de alimentación eléctrica del sistema de la báscula	2x T1A L 250 V
Fusibles del sistema i-Drive Power Versión 100 V CA Versión 110 V CA Versión 120 V CA Versión 127 V CA Versión 230 V CA	2 x T3,15A L 250 V 2 x T3,15A L 250 V 2 x T3,15A L 250 V 2 x T3,15A L 250 V 2 x T1,6A L 250 V
Clase de protección eléctrica (Sprint 200 con báscula o i-Drive Power)	Clase I

7.4 Condiciones ambientales (Sprint 200)



ADVERTENCIA

Riesgo de daños en el producto debido a una condiciones ambientales inadecuadas.

- ▶ No utilice la camilla Sprint 200 en condiciones ambientales fuera de las especificadas en el capítulo Condiciones ambientales (Sprint 200).



PRECAUCIÓN

Riesgo de dañar el producto si su embalaje está expuesto a condiciones ambientales fuera de las especificadas en el capítulo Condiciones ambientales (Sprint 200).

Parámetro	Valor
Condiciones de uso	
Temperatura ambiente	De 10 °C a 40 °C
Humedad relativa	Del 30 al 75 %
Presión atmosférica	De 795 a 1060 hPa
Condiciones de almacenamiento y transporte	
Temperatura ambiente	De -20°C a 50°C
Humedad relativa	Del 20 al 90 %
Presión atmosférica	De 795 a 1060 hPa

7.5 Compatibilidad electromagnética (solo Sprint 200 con báscula o i-Drive Power)

Esta camilla está destinada a hospitales, excepto donde haya cerca material quirúrgico de alta frecuencia activo y en la sala apantallada de RF de un sistema médico para obtener imágenes de resonancia magnética, donde la intensidad de las perturbaciones EM es alta.

La camilla no tiene un rendimiento esencial definido.



ADVERTENCIA

Se recomienda evitar el uso de este equipamiento cerca de otro dispositivo o en conjunto con él, ya que puede provocar un funcionamiento inadecuado. Si un uso de este tipo fuera necesario, tanto este equipamiento como el otro dispositivo deben supervisarse para comprobar que funcionan correctamente

Lista de cables usados:

- ▶ Cable de red eléctrica, longitud máxima de 5 m.



ADVERTENCIA

El uso de accesorios, convertidores y otros cables distintos de los especificados y suministrados por el fabricante de esta camilla podría dar lugar al aumento de emisiones electromagnéticas o a una menor inmunidad electromagnética de la camilla, lo que conlleva un funcionamiento inadecuado.



ADVERTENCIA

El dispositivo móvil de comunicación por RF (incluidos los dispositivos de uso final como cables de antena y antena externa) no debe utilizarse a menos de 30 cm (12 pulgadas) de cualquier parte de esta camilla Sprint 200 con báscula o i-Drive Power, incluidos los cables indicados por el fabricante. De lo contrario, podría deteriorarse la funcionalidad de esta camilla.



ADVERTENCIA

No sobrecargue la camilla (SWL, Carga de funcionamiento seguro) y consulte el capítulo 20 sobre Mantenimiento para garantizar la seguridad básica en lo que respecta a las perturbaciones electromagnéticas durante la vida útil prevista.

7.5.1 Instrucciones del fabricante: emisiones electromagnéticas

Ensayo de emisiones	Cumplimiento
Emisiones de RF CISPR 11	Grupo 1
Emisiones de RF CISPR 11	Clase A
Emisiones de armónicos IEC 61000-3-2	Clase A
Fluctuaciones de tensión/Emisiones de parpadeo IEC 61000-3-3	Conforme

NOTA Las características de las EMISIONES de este equipo lo hacen adecuado para su uso en zonas industriales y hospitales (CISPR 11 clase A). Si se utiliza en entornos domésticos (para los que normalmente se exige CISPR 11 clase B), este equipo puede no ofrecer la protección adecuada para servicios de comunicación por radiofrecuencia. El usuario deberá tomar medidas de mitigación, como reubicar o reorientar el equipo.

7.5.2 Instrucciones del fabricante: susceptibilidad electromagnética

Ensayos de inmunidad	Nivel de cumplimiento
Descarga electrostática (DES) IEC 61000-4-2	±8 kV para descargas por contacto ±15 kV para descargas por aire
RF irradiada IEC 61000-4-3 Campos próximos procedentes de equipamiento de comunicación inalámbrico por RF IEC 61000-4-3	3 V/m 80 MHz-2,7 GHz 80 % AM a 1 kHz Véase la Tabla 1
Ráfaga/transitorios eléctricos rápidos IEC 61000-4-4	±2 kV para la línea de energía Frecuencia de repetición 100 kHz
Sobretensión IEC 61000-4-5	±1 kV de línea a línea ±2 kV de línea a tierra
RF conducida IEC 61000-4-6	3 V (0,15 MHz-80 MHz) 6 V en bandas ISM entre 0,15 MHz y 80 MHz 80 % AM a 1 kHz
Campo magnético a frecuencia industrial (50/60 Hz) IEC 61000-4-8	30 A/m
Huecos de tensión, interrupciones breves en líneas de entrada de suministro energético IEC 61000-4-11	0 % UT; 0,5 ciclos A 0°, 45°, 90°, 135°, 180°, 225°, 270° y 315° 0 % UT; 1 ciclo y 70 % UT; 25/30 ciclos Fase única: a 0° 0 % UT; 250/300 ciclos

Tabla 1. INMUNIDAD para equipos de comunicación inalámbricos por RF

Frecuencia del ensayo (MHz)	Banda (MHz)	Servicio	Modulación	Nivel del ensayo de inmunidad V/m
385	380-390	TETRA 400	Modulación por impulsos 18 Hz	27
450	430-470	GMRS 460, FRS 460	FM ± 5 kHz desviación 1 kHz senoidal	28
710 745 780	704-787	Banda LTE 13, 17	Modulación por impulsos 217 Hz	9
810 870 930	800-960	GSM 800/900, TETRA 800, iDEN 820, CDMA 850, Banda LTE 5	Modulación por impulsos 18 Hz	28
1720 1845 1970	1700-1990	GSM 1800; CDMA 1900; GSM 1900; DECT; banda LTE 1, 3, 4, 25; UMTS	Modulación por impulsos 217 Hz	28
2450	2400-2570	Bluetooth, WLAN, 802,11 b/g/n, RFID 2450, Banda LTE 7	Modulación por impulsos 217 Hz	28
5240 5500 5785	5100-5800	WLAN 802.11 a/n	Modulación por impulsos 217 Hz	9

NOTA No se ha aplicado ninguna desviación a los requisitos de la IEC 60601-1-2 ed. 4

NOTA No se conocen otras medidas para mantener la seguridad básica con los fenómenos de EMC.

8 Condiciones de uso y almacenamiento



PELIGRO

Peligro de muerte por descarga eléctrica.

Para garantizar la protección de clase I de la camilla contra descargas eléctricas:

- ▶ Conecte la cama a la red eléctrica.
- ▶ Utilice solamente enchufes de nivel hospitalario o exclusivos de hospital para la conexión a tierra.



ADVERTENCIA

Riesgo de dañar el producto debido a la conservación incorrecta.

- ▶ **Retire las 4 pilas la caja de las pilas antes de guardar Sprint 200 con báscula**

La camilla Sprint 200 está diseñada para su uso en salas con fines médicos. Por lo tanto, las instalaciones eléctricas conectadas a Sprint 200 con báscula o i-Drive Power deben cumplir las normas locales que establecen las condiciones necesarias para las instalaciones eléctricas.

Aumentar la seguridad de los equipos eléctricos:

- ▶ Desconecte Sprint 200 con báscula o i-Drive Power de la red eléctrica en casos excepcionales (p. ej., rayos, terremoto).

Debe respetar los valores de los parámetros relacionados con las condiciones ambientales que se indican en el capítulo Especificaciones técnicas durante el uso y almacenamiento del producto.

Sprint 200 no es apto para entornos de interior que contengan gases inflamables (excepto bombonas de oxígeno).

Sprint 200 con i-Drive Power es adecuado para el funcionamiento continuo.

9 Entrega del paquete y variantes del producto

9.1 Entrega

- ▶ En el momento de la recepción, compruebe que el paquete está completo tal y como se especifica en el resguardo de entrega.
- ▶ Notifique al repartidor y al proveedor de cualquier deficiencia o daño inmediatamente, por escrito o añadiendo una nota en el resguardo de entrega.

9.2 Contenido del paquete

- Camilla de emergencia Sprint 200
- Instrucciones de uso

9.3 Variantes de la Sprint 200

Configuración básica:

- Plataforma de apoyo del colchón de dos módulos
- Barandillas
 - Mecanismo de liberación de la barandilla de pie de cama y cabecero
- 4 ruedas Tente de 200 mm
 - Rueda de dirección en el cabecero
 - Rueda de dirección en el pie de cama
- Frenos de cabecero y de pie de cama
- Cubierta del chasis inferior
- Indicadores de ángulo
 - Respaldo y barandilla (a los lados)

Características opcionales de la camilla:

- Plataforma de apoyo del colchón
 - Plataforma de apoyo del colchón de cuatro módulos
- Asas
 - 1 par de asas plegables (cabecero)
 - 1 par de asas plegables (pie de cama)
 - 1 par de portasueros/asas de empuje plegables (IV&Drive) (cabecero o pie de cama)
 - 1 par de portasueros/asas de empuje plegables con panel de control de i-Drive Power (cabecero o pie de cama)
 - 1 par de asas extraíbles
 - 1 par de asas fijas
 - Un par de asas Mobi-Lift
- Chasis inferior
 - Frenos en lateral
 - Quinta rueda (FlexiDrive)
 - Pedal para Trendelenburg en el cabecero
- Raíles para accesorios con ganchos de plástico
 - En el lateral
 - En el cabecero
 - En el pie de cama
- Raíles DIN
 - En el lateral
- Soportes para accesorios
 - Un soporte para botella de oxígeno (en el extremo superior)
 - Dos soportes para el rollo de papel (en el extremo superior)
 - Dos soportes para el rollo de papel (en el extremo inferior)
- Interconexión potencial
 - Con interconexión potencial
- Báscula
 - Con báscula y monitorización de salida de la cama
- i-Drive Power
 - Con i-Drive Power

10 Puesta en servicio



ADVERTENCIA

Riesgo de lesiones al manipular la camilla.

- ▶ Asegúrese de que las ruedas estén bloqueadas antes de la puesta en servicio y el mantenimiento.



PRECAUCIÓN

Daños materiales debidos a una puesta en servicio incorrecta.

- ▶ Asegúrese de que la puesta en servicio la realiza exclusivamente el servicio de atención al cliente del fabricante o personal hospitalario cualificado.



PRECAUCIÓN

Daños materiales debidos a un uso incorrecto.

- ▶ No utilice los pedales para levantar o bajar la camilla si el chasis inferior no está en posición horizontal.

NOTA Para una manipulación más segura y cómoda, LINET® recomienda que dos técnicos se encarguen de la puesta en servicio.

Configure la camilla de la siguiente manera:

- ▶ Retire el embalaje de la camilla.
- ▶ Compruebe la entrega (consulte Entrega del paquete y variantes del producto).
- ▶ Asegúrese de que todos los mecanismos están disponibles en el lugar.
- ▶ Suba las barandillas.
- ▶ Instale los accesorios.
- ▶ Instale la camilla exclusivamente sobre una superficie de suelo adecuada (consulte Transporte).

GANCHOS EN EL RAÍL PARA ACCESORIOS (opcional)

Si la camilla está equipada con raíl para accesorios en el cabecero/pie de cama, los ganchos del raíl de accesorios se entregan en la posición de seguridad. Para utilizar los ganchos, extráigalos y colóquelos en el raíl para accesorios desde el lado exterior (en orden inverso).

10.1 Plataforma de apoyo del colchón

El modelo Sprint 200 tiene una plataforma de apoyo del colchón con 2 o 4 secciones.

PLATAFORMA DE APOYO DEL COLCHÓN DE CUATRO MÓDULOS

LADO IZQUIERDO

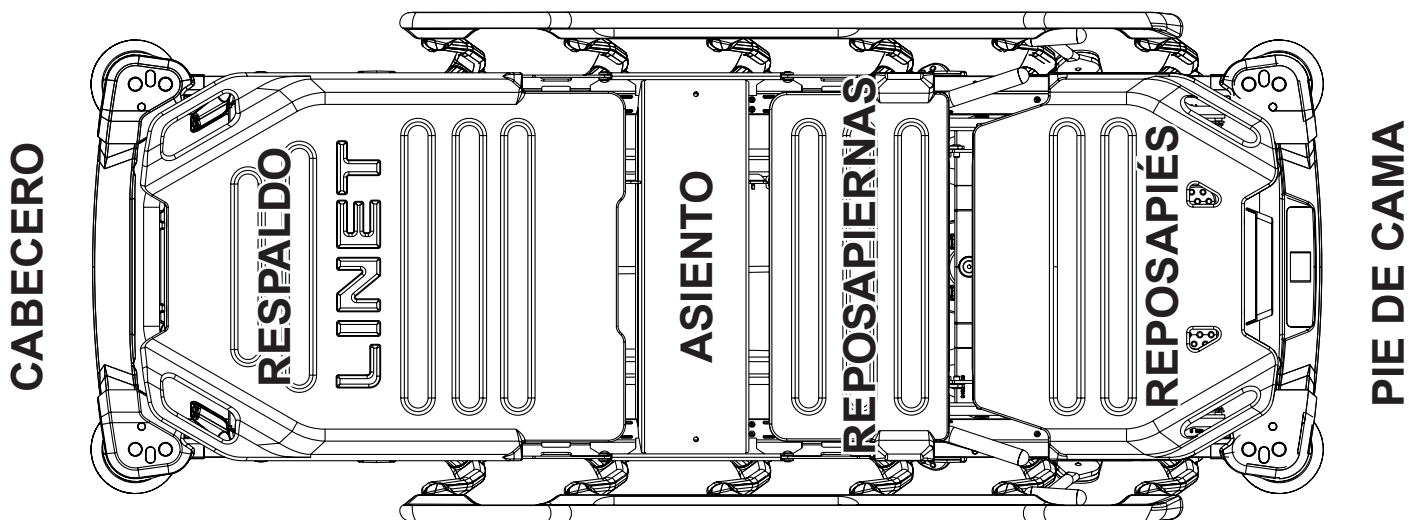

LADO DERECHO

Fig. Plataforma de apoyo del colchón de cuatro módulos

PLATAFORMA DE APOYO DEL COLCHÓN DE DOS MÓDULOS

LADO IZQUIERDO

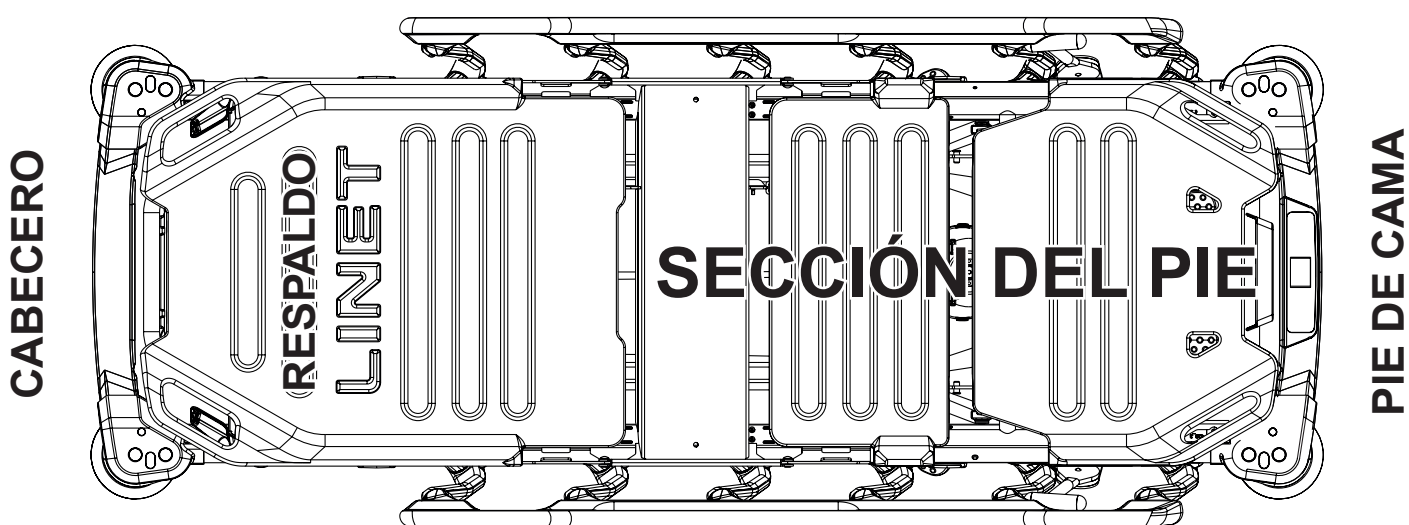

LADO DERECHO

Fig. Plataforma de apoyo del colchón de dos módulos

La sección del pie de la plataforma de apoyo del colchón de dos módulos consta del asiento, la cubierta del reposapiernas y la cubierta del reposapiés. En este caso, el asiento, el reposapiernas y el reposapiés no se pueden mover entre sí.

10.1.1 Retirada de las cubiertas de plástico de la plataforma de apoyo del colchón

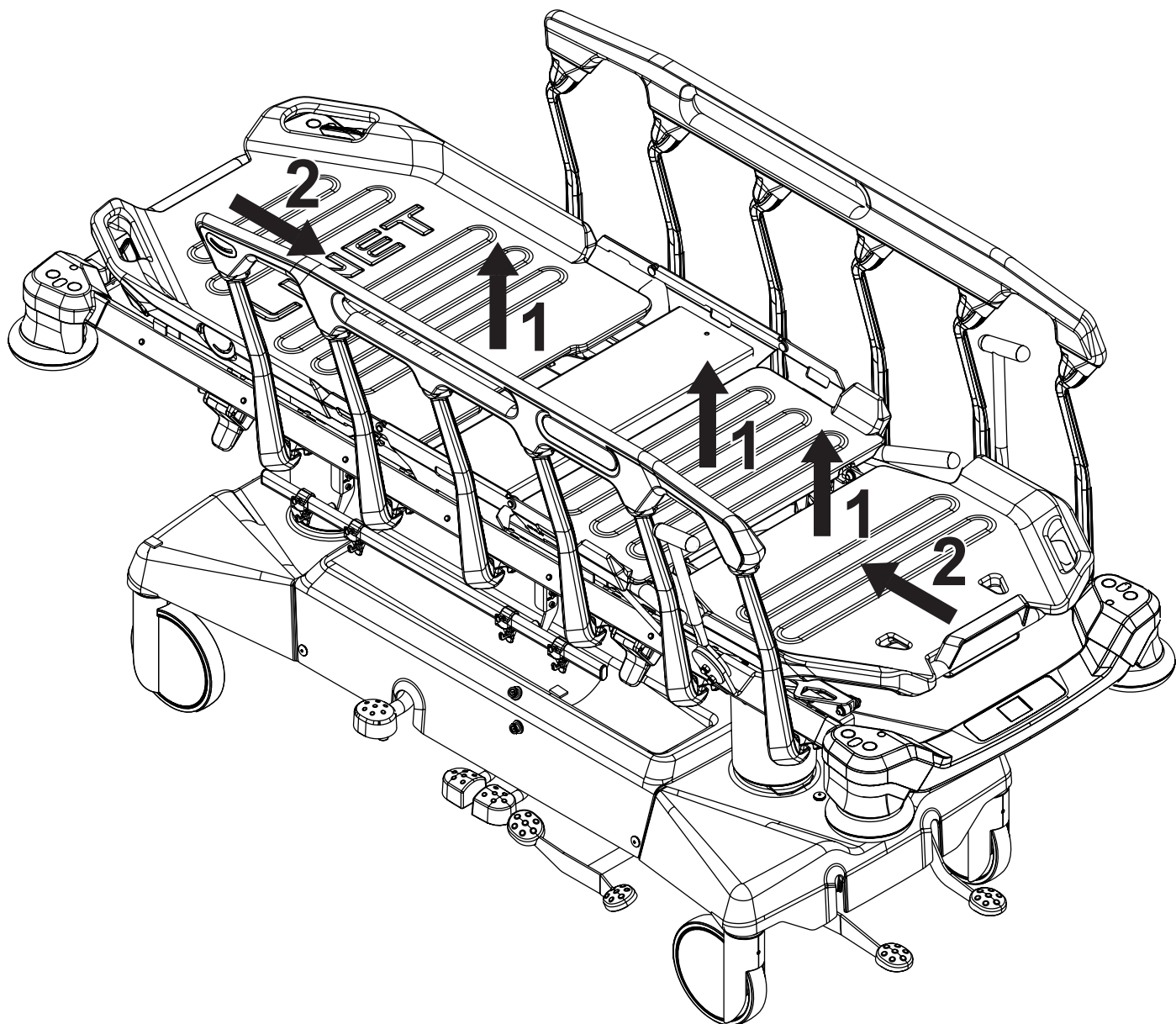

Fig. Instrucciones para retirar las cubiertas de plástico de la plataforma de apoyo del colchón

Para retirar la cubierta de plástico del respaldo:

- ▶ Tome el extremo de la cubierta de plástico del respaldo situado junto al asiento y levante la cubierta de plástico del respaldo.
- ▶ Tire de la cubierta de plástico del respaldo hacia el asiento.

Para retirar la cubierta de plástico del reposapiernas:

- ▶ Levante la cubierta de plástico del reposapiernas.

Para retirar la cubierta de plástico del reposapiés:

- ▶ Tome el extremo de la cubierta de plástico del reposapiés situado junto a la cubierta de plástico del reposapiernas y levante la cubierta de plástico del reposapiés.
- ▶ Tire de la cubierta de plástico del reposapiés hacia la cubierta de plástico del reposapiernas.

10.1.2 Colocación de las cubiertas de plástico de la plataforma de apoyo del colchón

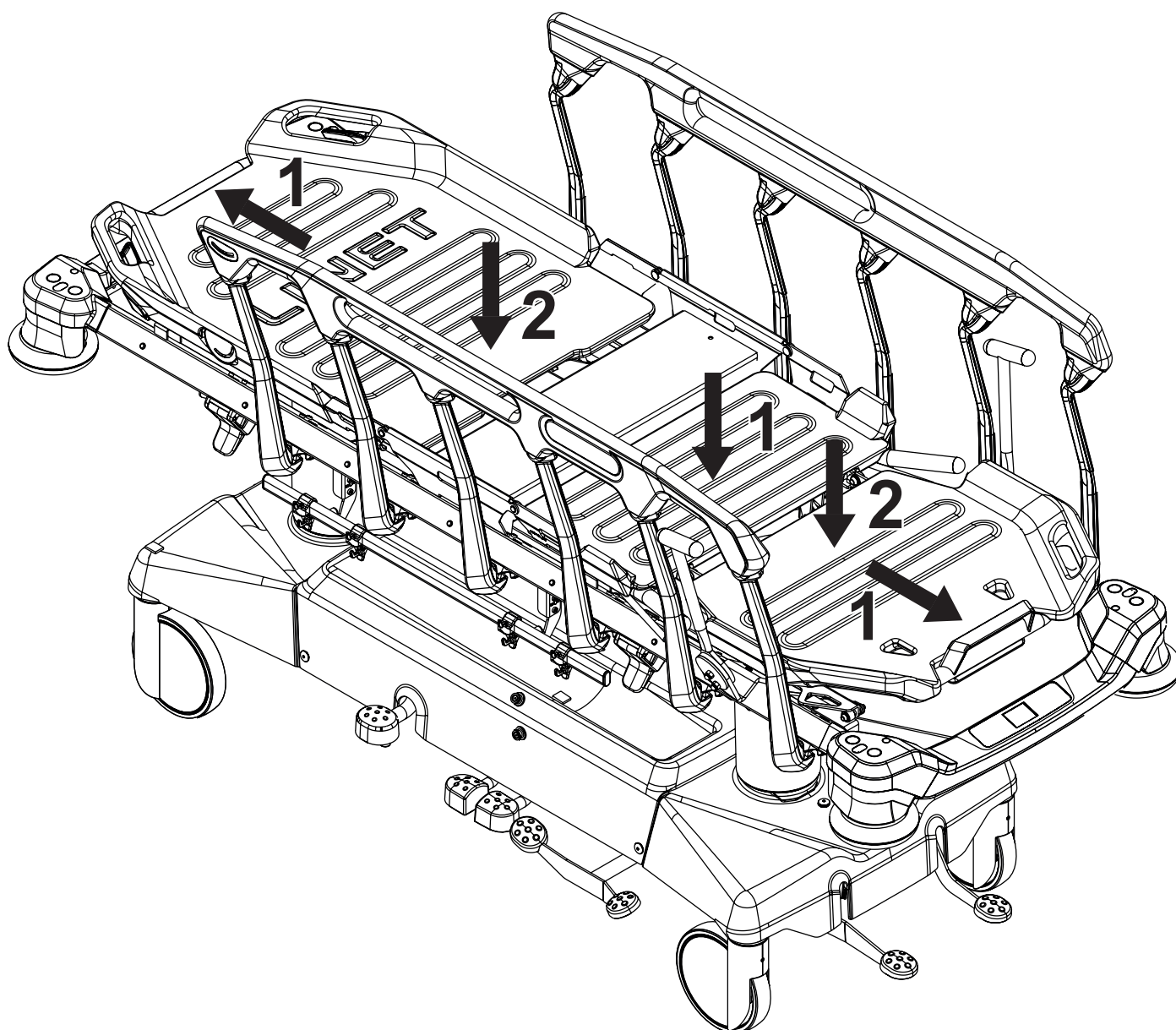

Fig. Instrucciones para colocar las cubiertas de plástico de la plataforma de apoyo del colchón

Para colocar la cubierta de plástico del respaldo en la plataforma de apoyo del colchón:

- ▶ Inserte el extremo superior de la cubierta de plástico del respaldo en la parte superior del respaldo.
- ▶ Empuje la cubierta de plástico del respaldo hacia abajo para fijarla en el respaldo.

Para colocar la cubierta de plástico del reposapiernas en la plataforma de apoyo del colchón:

- ▶ Empuje la cubierta de plástico del reposapiernas hacia abajo para fijarla en el reposapiernas.

Para colocar la cubierta de plástico del reposapiés en la plataforma de apoyo del colchón:

- ▶ Inserte el extremo inferior de la cubierta de plástico del reposapiés en la parte inferior del reposapiés.
- ▶ Empuje la cubierta de plástico del reposapiés hacia abajo para fijarla en el reposapiés.

10.1.3 Puntos de sujeción del paciente

Los ocho puntos de sujeción del paciente están situados en las partes del lecho de la cama de 4 partes o del lecho de la cama de 2 partes.

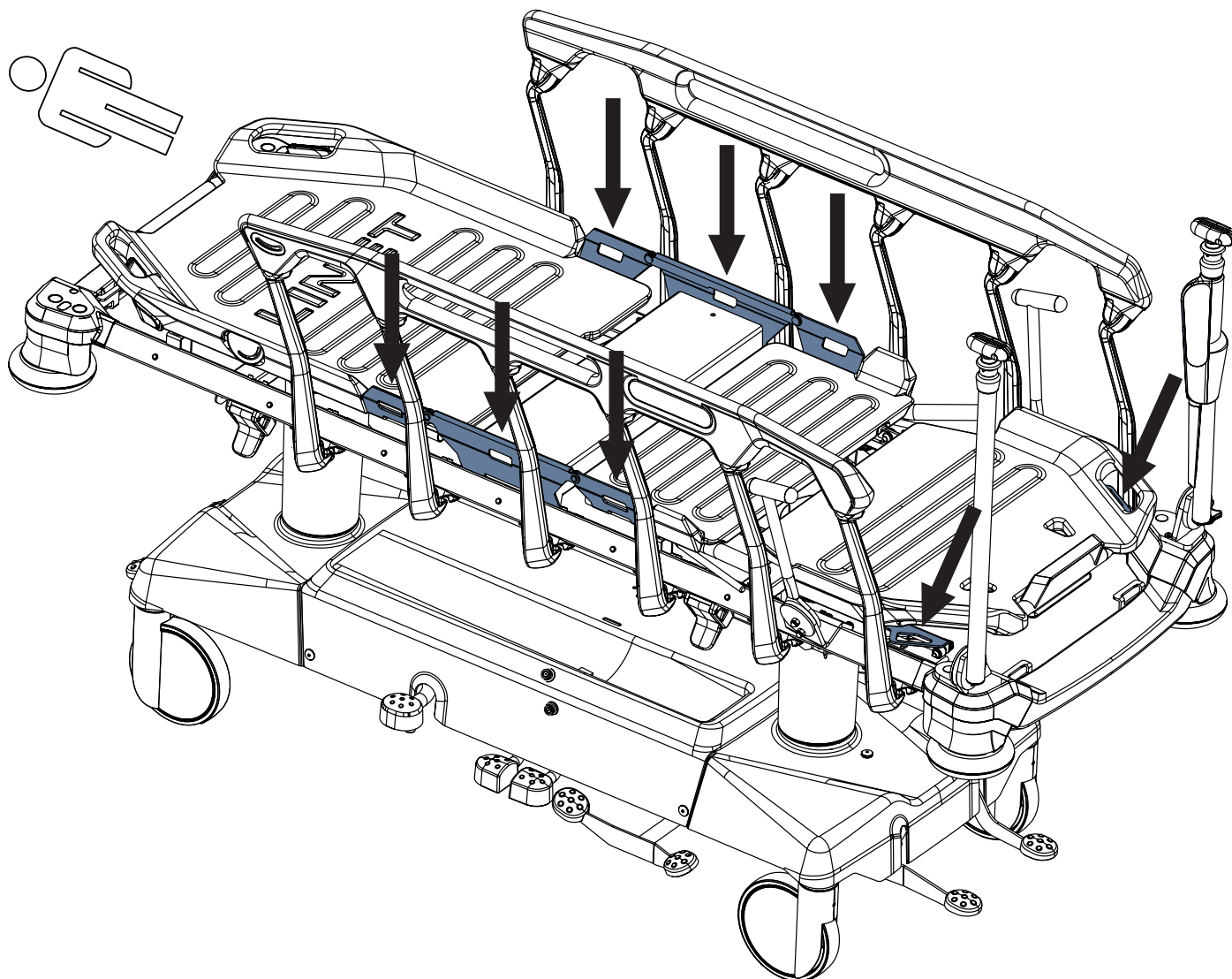

Fig. Ocho puntos de sujeción del paciente (lecho de la cama de 4 partes)

10.2 Interconexión potencial (opcional)

La camilla está equipada con un conector de protección estándar. Este conector se utiliza para la equalización del potencial entre la camilla y cualquier dispositivo intravascular o intracardíaco conectado al paciente para protegerle de descargas eléctricas estáticas.

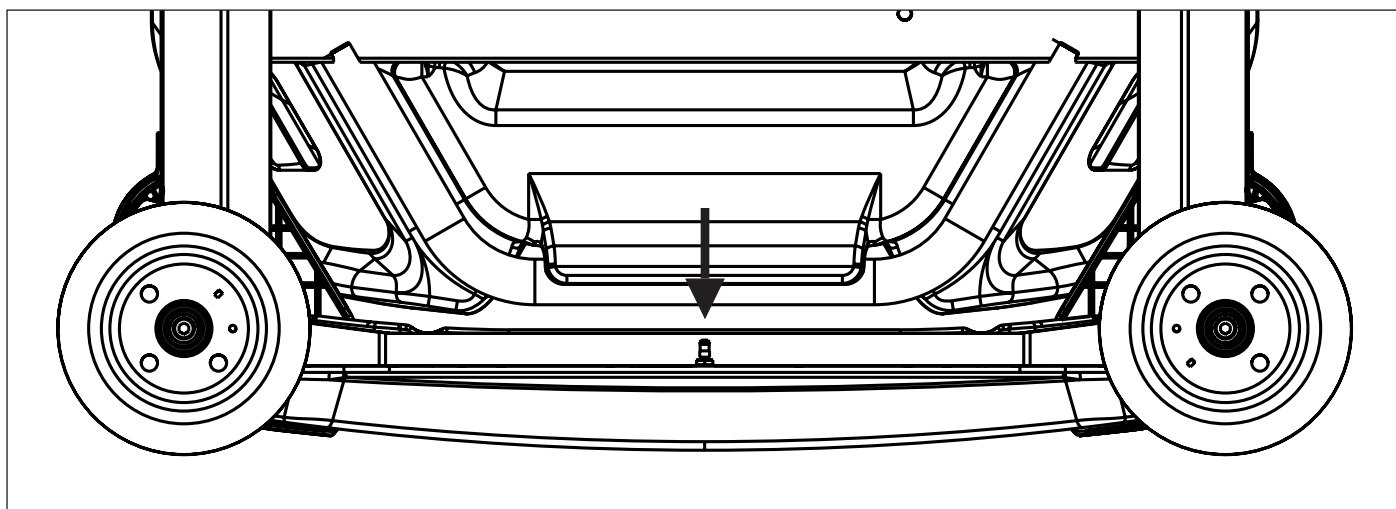

Fig. Equalización de potencial - conector macho (cabecero - vista inferior)

Utilice el conector de equalización si:

- El paciente está conectado a cualquier dispositivo intravascular o intracardíaco.

Antes de conectar al paciente a un dispositivo intravascular/intracardíaco:

- ▶ Conecte el cable de toma de tierra del dispositivo al conector de equalización de potencial de la camilla en la que se encuentre el paciente.
- ▶ Utilice un conector hospitalario estándar.
- ▶ Asegúrese de que los conectores coincidan.
- ▶ Asegúrese de que no haya posibilidad de desconexión accidental.

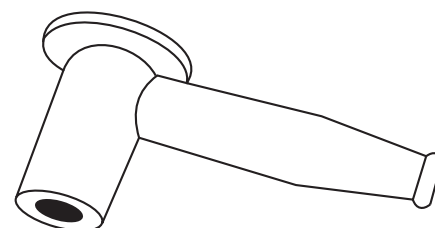

Fig. Conector de equalización de potencial, conector hembra

Antes de mover la camilla:

- ▶ Desconecte al paciente del dispositivo intravascular o intracardíaco.
- ▶ Desconecte el conector de equalización de potencial.

10.3 Antes del uso

Prepare la camilla para su uso de la siguiente manera:

- ▶ Realice el procedimiento de purgado de las unidades hidráulicas en la posición más alta de la camilla pisando el pedal de elevación 10 veces.
- ▶ Eleve la plataforma de apoyo del colchón hasta la posición más alta.
- ▶ Baje la plataforma de apoyo del colchón hasta la posición más baja.
- ▶ Incline la plataforma de apoyo del colchón a la posición de Trendelenburg.
- ▶ Coloque la plataforma de apoyo del colchón en la posición de Trendelenburg inversa.
- ▶ Compruebe que las ruedas y el freno principal funcionan correctamente.
- ▶ Compruebe que las barandillas funcionan correctamente.
- ▶ Deseche todo el embalaje (consulte „25 Eliminación (Sprint 200 sin báscula y sin i-Drive Power)“ en la página 133 o consulte „26 Eliminación (Sprint 200 con báscula o i-Drive Power)“ en la página 134).

10.4 Transporte

Para un transporte seguro, tenga en cuenta lo siguiente:

- ▶ Asegúrese de que no se pisa ningún cable al mover la camilla.
- ▶ Asegúrese de que las ruedas no están frenadas al mover la camilla.
- ▶ Ajuste la altura de la camilla al menos 20 cm por debajo de la altura máxima.
- ▶ Empuje la camilla por las asas del cabecero o del pie de cama.
- ▶ Mueva la camilla exclusivamente sobre superficies de suelo adecuadas.
- ▶ Asegúrese de que la camilla esté frenada cuando no se deba mover (consulte „14.2 Control de las ruedas“ en la página 57).
- ▶ Para distancias largas, asegúrese de que la función de dirección de las ruedas esté activada.
- ▶ Asegúrese de que los frenos se liberen antes de mover la camilla.

Superficies adecuadas:

- Baldosas
- Linóleo duro
- Suelo de resina

Superficies no adecuadas:

- Demasiado blandas, suelo sin sellar o defectuoso
- Suelos de madera blanda
- Suelos de piedra porosos y blandos
- Suelos de moqueta con refuerzo
- Linóleo blando

Se permite el transporte en exteriores (especialmente desde helipuertos) en las siguientes condiciones:

La superficie del entorno exterior no es demasiado blanda ni demasiado segmentada y tosca, sino dura y plana como se requiere para su uso en interiores.

10.4.1 Posición de transporte



ADVERTENCIA

El personal del hospital es responsable de evaluar el ajuste adecuado de la plataforma de apoyo del colchón de acuerdo con el estado y las necesidades del paciente.



ADVERTENCIA

La colocación de los accesorios y de los productos sanitarios compatibles no debe suponer ningún peligro para el paciente, el personal del hospital o las otras personas, ni ningún daño para el producto ni el entorno durante el transporte de la camilla Sprint 200.



ADVERTENCIA

Las barandillas en la posición inferior pueden hacer que el paciente se caiga de la camilla Sprint 200 durante el transporte de esta.

Posición de transporte de la camilla Sprint 200:

- ▶ Barandillas subidas y bloqueadas
- ▶ Altura de la plataforma de apoyo del colchón de acuerdo con el accionamiento ergonómicamente adecuado
- ▶ Plataforma de apoyo del colchón no inclinada
- ▶ Módulos de la plataforma de apoyo del colchón ajustados en función del estado y las necesidades del paciente
- ▶ Cable de alimentación eléctrica desconectado de la red eléctrica y enrollado correctamente alrededor de la barra para accesorios del extremo superior de Sprint 200 con báscula o i-Drive Power
- ▶ Asas previstas para el transporte (asas plegables o asas fijas, o portasueros/asas de empuje de IV&Drive) elevadas en posición de trabajo

10.5 Firmware (solo Sprint 200 con báscula o i-Drive Power)

La camilla incluye un firmware que solo puede actualizar un técnico autorizado.

El firmware está protegido contra el acceso no autorizado mediante la carcasa mecánica (se necesita una herramienta para poder acceder), el sellado (los componentes con procesador están sellados), la compatibilidad exclusiva con la herramienta de software autorizada y la comprobación de la compatibilidad del firmware nuevo con la camilla.

11 Cable de alimentación eléctrica (solo Sprint 200 con báscula o i-Drive Power)



ADVERTENCIA

En caso de duda sobre la integridad o la disposición del conductor de protección externo de la instalación

- ▶ Utilice otra fuente de alimentación que no genere dudas.



ADVERTENCIA

La manipulación incorrecta del cable de alimentación, por ejemplo, si se retuerce, se corta o sufre otros daños mecánicos, puede resultar peligrosa.



ADVERTENCIA

Cuando tienda el cable de alimentación eléctrica en Sprint 200 con báscula o i-Drive Power, evite comprimir el cable entre los componentes de Sprint 200 con báscula o i-Drive Power.



ADVERTENCIA

No se conectará ninguna toma de corriente múltiple adicional ni ningún cable alargador a Sprint 200 con báscula o i-Drive Power.



ADVERTENCIA

Utilice exclusivamente un cable de alimentación que se encuentre en perfecto estado.

- ▶ Asegúrese de que el cable de alimentación no esté dañado antes de utilizarlo.



ADVERTENCIA

El cable de alimentación eléctrica no debe tensarse ni estirarse durante el uso.

- ▶ Asegúrese de que el cable de alimentación eléctrica cuelgue sin problemas entre Sprint 200 con báscula o i-Drive Power y la pared donde está conectado a la red eléctrica.



ADVERTENCIA

No es posible utilizar la monitorización de salida de la cama cuando Sprint 200 con báscula está desconectado de la red eléctrica. La alarma de salida de la cama no se puede activar cuando Sprint 200 con báscula está desconectado de la red eléctrica.

La clavija de conexión sirve para conectar y desconectar Sprint 200 con báscula o i-Drive Power de la red eléctrica.

El cable de alimentación eléctrica debe enrollarse de forma segura alrededor de la barra para accesorios o colocarse de forma segura en la caja de almacenamiento cuando no esté conectado a la red eléctrica.

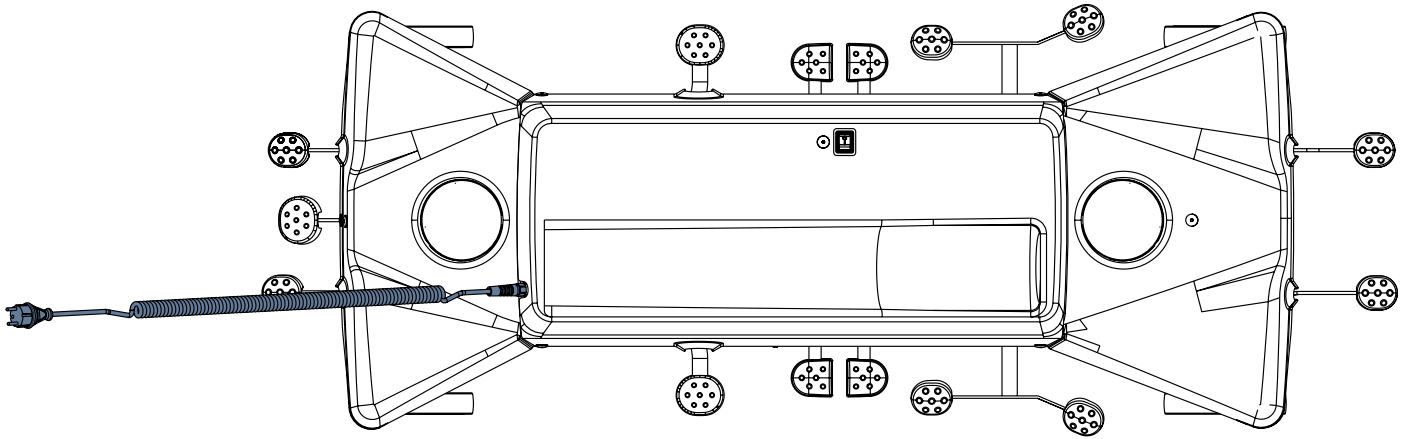

Fig. Cable de alimentación eléctrica del extremo superior de Sprint 200 con báscula o i-Drive Power

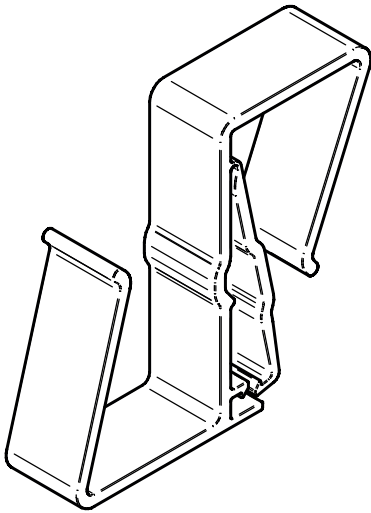

Fig. Gancho para colgar el cable de alimentación

11.1 Conexión del cable de alimentación



ADVERTENCIA

No exponga el lugar de conexión a líquidos. Utilice solo un paño húmedo o mojado para limpiar el cable de la fuente de alimentación y el lugar de conexión del cable de la fuente de alimentación a la cubierta del chasis inferior.



ADVERTENCIA

Asegúrese de que el ajuste de altura de la camilla no dañe el cable de alimentación eléctrica conectado a Sprint 200 con báscula o i-Drive Power.



ADVERTENCIA

El cable de alimentación eléctrica no debe enrollarse alrededor de la barra para accesorios del extremo superior de Sprint 200 con báscula o i-Drive Power antes de conectar el cable de alimentación eléctrica a la red eléctrica ni cuando esté conectado.

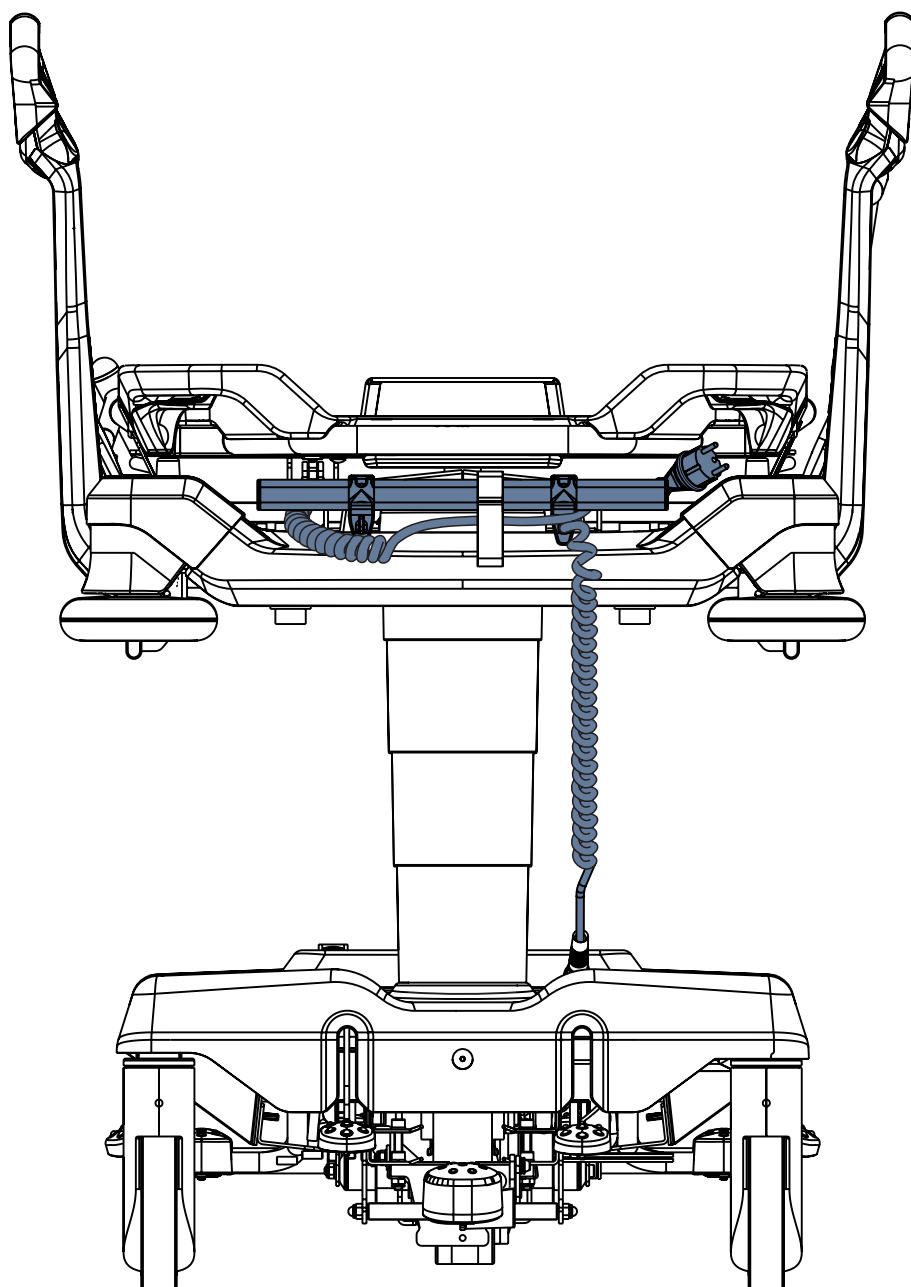

Fig. Cable de alimentación que va desde la cubierta del chasis inferior y se enrolla alrededor del raíl para accesorios

Colocación del cable de alimentación eléctrica en posición de seguridad (cuando no es necesaria la monitorización de la alarma de salida de la cama):

- ▶ Enrolle el cable de alimentación eléctrica sin apretar alrededor de la barra para accesorios del extremo superior de Sprint 200 con báscula o i-Drive Power como se muestra en la imagen de arriba.

Conexión de Sprint 200 con báscula o i-Drive Power a la red eléctrica:



- ▶ Desenrolle todo el cable de alimentación eléctrica de la barra para accesorios situado en el extremo superior de Sprint 200 con báscula o i-Drive Power.
- ▶ Conecte el enchufe del cable de alimentación eléctrica a la red eléctrica.

Desconexión del cable de alimentación eléctrica de Sprint 200 con báscula o i-Drive Power.

- ▶ Desconecte del cable de alimentación eléctrica de la red eléctrica.

11.2 Indicación de la camilla conectada a la red (solo Sprint 200 con báscula)

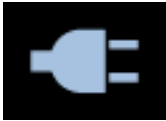
La conexión a la red eléctrica se indica visualmente en la pantalla de la báscula y del mando de la alarma de salida de la cama.

Indicador	Significado
	Sprint 200 con báscula está conectado a la red eléctrica.
	Sprint 200 con báscula está desconectado de la red eléctrica.

12 Batería (solo Sprint 200 con báscula o i-Drive Power)

12.1 Pilas del sistema de la báscula



ADVERTENCIA

El técnico del hospital está autorizado a retirar las pilas descargadas y a colocar 4 pilas nuevas de acuerdo con estas instrucciones de uso. Utilice solo el tipo de pilas mencionado en las características eléctricas (AA LR6 1,5V) Sustituya las 4 pilas cada 2 años



ADVERTENCIA

Riesgo de dañar el producto debido a la conservación incorrecta.

- ▶ Retire las 4 pilas de la caja de pilas antes de guardar Sprint 200 con báscula.



ADVERTENCIA

No cargue la pila que ha retirado (el tipo LR6 no es recargable).



ADVERTENCIA

Riesgo de dañar el producto debido al mantenimiento incorrecto.

- ▶ El cambio del fusible de la caja de pilas solo puede realizarlo un técnico de mantenimiento autorizado y cualificado.

Sprint 200 con báscula se entrega con 4 pilas en la caja de pilas situada debajo de la sección de asiento.

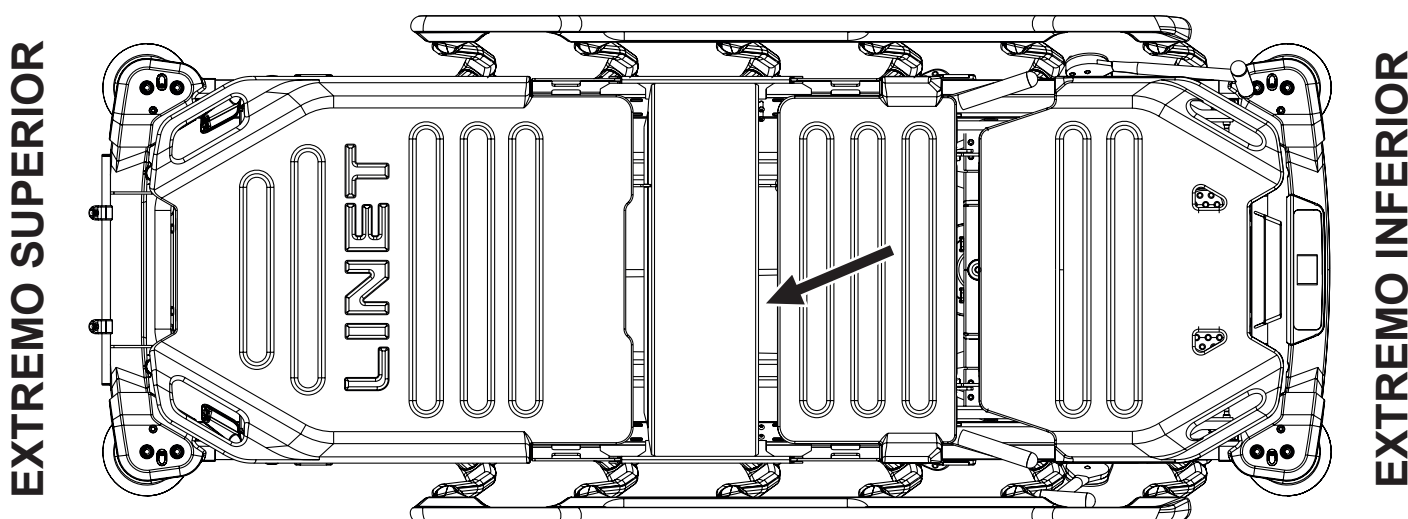

Fig. Posición de la caja de las pilas debajo de la sección de asiento de Sprint 200 con báscula

12.2 Activación de la batería

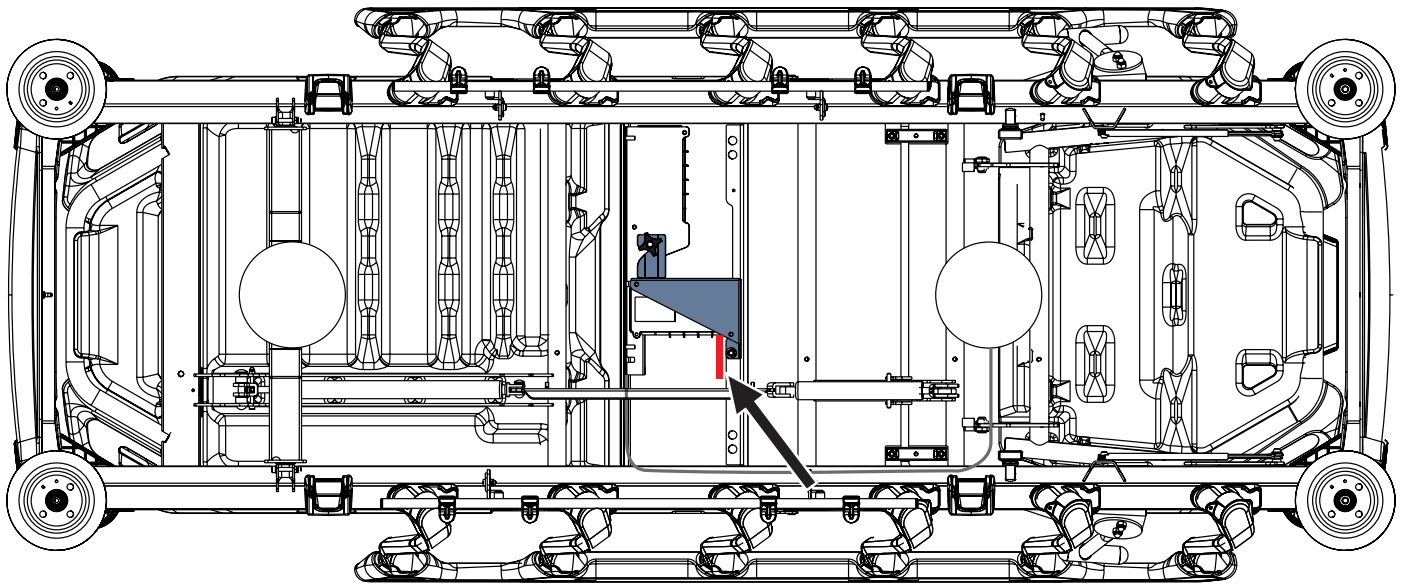







Fig. Caja de las pilas con cinta aislante de la batería bajo la sección de asiento (vista inferior)

Para retirar la cinta aislante de la batería:

- ▶ Retire la cubierta de plástico del reposapiernas.
- ▶ Acceda a la caja de las pilas del lado derecho del soporte de la caja de las pilas debajo de la sección de asiento.
- ▶ Retire la tapa correspondiente de la caja de las pilas para poder acceder a la cinta aislante de la batería.
- ▶ Retire la cinta aislante de la batería de la caja de las pilas tirando de ella.
- ▶ Compruebe si la cinta aislante de la batería está completa y no está dañada. Si la cinta aislante de la batería está dañada, póngase en contacto inmediatamente con el servicio técnico del fabricante.
- ▶ Vuelva a introducir el enchufe en el lateral de la caja de las pilas.
- ▶ Vuelva a colocar la cubierta de plástico del reposapiernas.



NOTA La cinta aislante de la batería tiene bordes afilados. Retírela con cuidado para evitar cortes o lesiones personales.

12.2.1 Indicadores de estado de capacidad de la batería

Estado de la capacidad de la batería	Indicación
Capacidad 100 % - 83 %	
Capacidad 82 % - 50 %	
Capacidad 49 % - 16 %	
Batería baja (Capacidad 15 % - 4 %)	LOW BATTERY 
Batería descargada en estado crítico (capacidad del 3 % o inferior)	BAD BATTERY  NO BATTERY 

12.2.2 Ventanas emergentes relacionadas con el estado de la capacidad de la batería

Las ventanas emergentes se indican en la pantalla de las básculas y del mando de alarma de salida de la cama.

Estado (ventana emergente)	Significado	Cómo cambiar el estado
	El operario activa la monitorización de la alarma de salida de la cama cuando la batería está baja.	Conecte la camilla Sprint 200 a la red eléctrica y active la monitorización de salida de la cama. Sustituya las 4 pilas.
	El operario activa la monitorización de salida de la cama cuando la batería está descargada en estado crítico o desconectada.	Conecte la camilla Sprint 200 a la red eléctrica y active la monitorización de salida de la cama. Sustituya las 4 pilas.

12.3 Cambio de las 4 pilas de la caja de las pilas

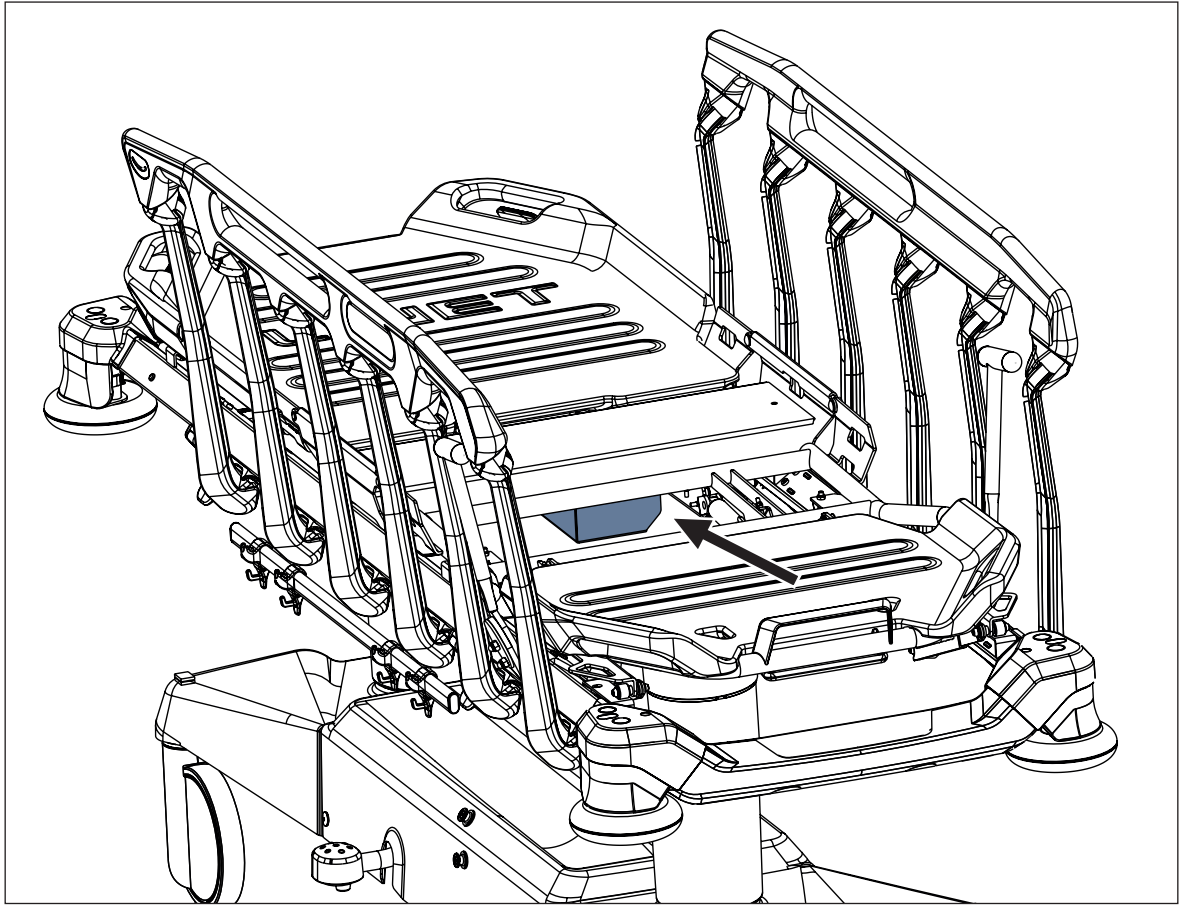

Fig. Fijación de la caja de las pilas debajo de la sección de asiento (vista desde el extremo inferior)

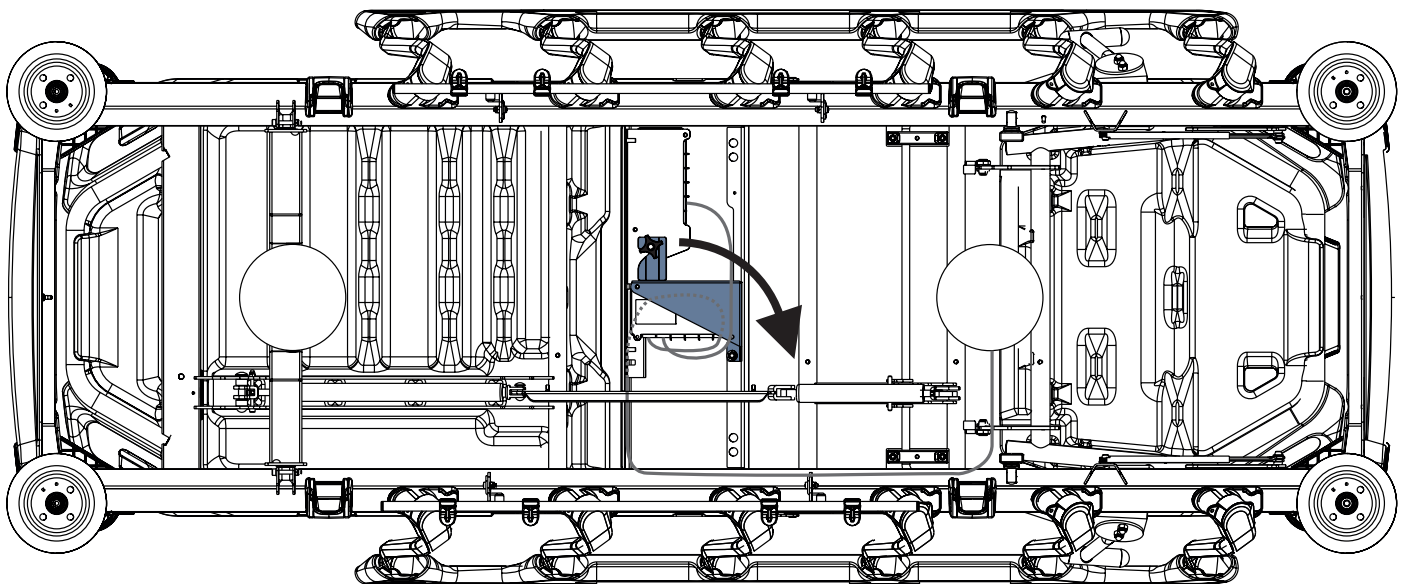

Fig. Retirar el soporte de la caja de las pilas (vista inferior)

Para cambiar las 4 pilas de la caja de las pilas:

- ▶ Retire la cubierta de plástico del reposapiernas.
- ▶ Levante el reposapiernas para facilitar el acceso al soporte de la caja de las pilas situado debajo de la sección de asiento.
- ▶ Desbloquee el soporte de la caja de las pilas girando el accesorio de fijación en forma de estrella situado en el lado izquierdo del soporte de la caja de las pilas.
- ▶ Incline el soporte de la caja de las pilas hacia el lado derecho para poder acceder a la caja de las pilas.
- ▶ Desatornille los 4 tornillos de la tapa de la caja de las pilas con el destornillador adecuado.
- ▶ Sustituya las 4 pilas por 4 nuevas según la imagen de la derecha de las posiciones para las pilas.
- ▶ Cierre la tapa de la caja de las pilas.
- ▶ Bloquee la tapa de la caja de las pilas atornillando los 4 tornillos.
- ▶ Vuelva a colocar el soporte de la caja de las pilas en su posición original debajo de la sección de asiento.
- ▶ Bloquee el soporte de la caja de la batería girando el accesorio de fijación en forma de estrella.
- ▶ Vuelva a colocar la cubierta de plástico del reposapiernas.
- ▶ Ajuste el reposapiernas según sea necesario.

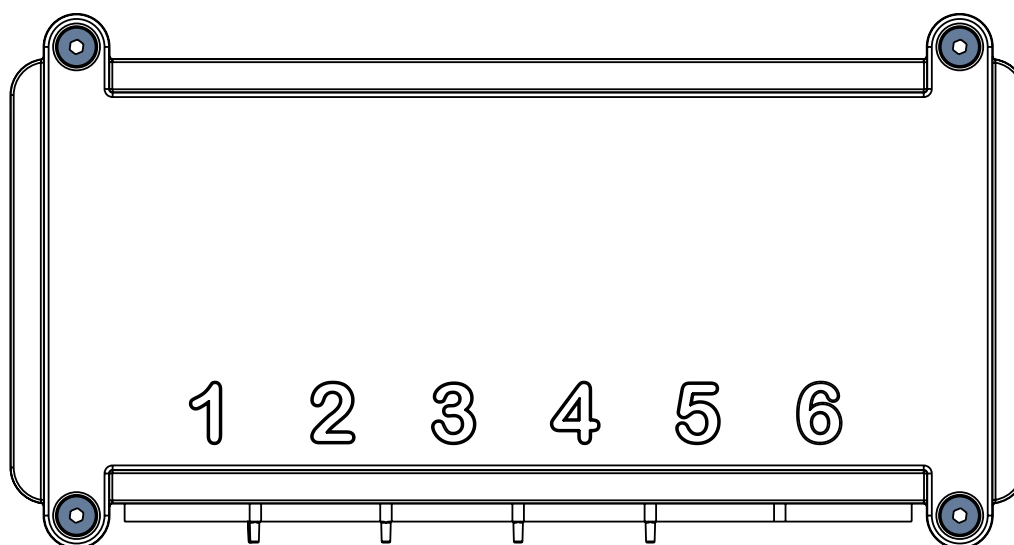

Fig. Caja de las pilas con tapa fijada con 4 tornillos

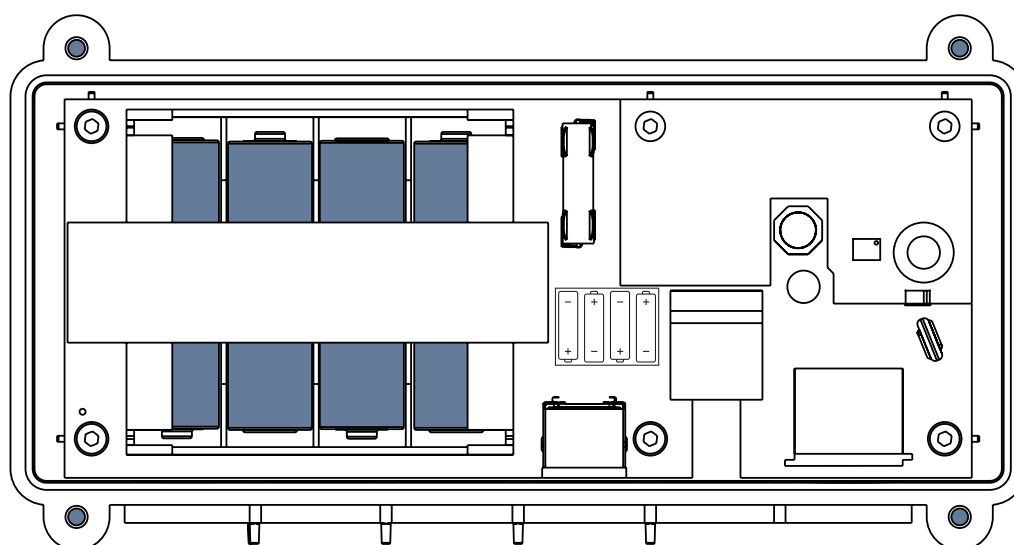

Fig. Caja de pilas abierta con 4 pilas

13 Baterías (solo Sprint 200 con i-Drive Power)



ADVERTENCIA

Riesgo de daños en el producto debido a un mantenimiento inadecuado.

- ▶ Solo un técnico de servicio autorizado y cualificado puede cambiar las baterías y los fusibles del sistema i-Drive Power.

14 Manipulación



ADVERTENCIA

Riesgo de lesiones al ajustar la camilla.

- ▶ Asegúrese de que no hay partes del cuerpo entre los elementos de la plataforma de apoyo del colchón y el bastidor de la plataforma de apoyo del colchón mientras ajusta la camilla.
- ▶ Asegúrese de que no hay partes del cuerpo por debajo del bastidor de la plataforma de apoyo del colchón antes de ajustar la camilla.



ADVERTENCIA

Riesgo de lesiones al sentarse en el pie de cama.





- ▶ Se debe tener mucho cuidado al sentarse en el pie de cama de la camilla.



ADVERTENCIA

Riesgo de lesiones al subir y bajar de la camilla.

- ▶ El paciente puede subirse a la camilla o salir de la camilla solo por el lado derecho o por el lado izquierdo de esta.

Signos de control	Significado
	<p>Elevar plataforma de apoyo del colchón</p>
	<p>Bajar plataforma de apoyo del colchón</p>
	<p>Inclinación Trendelenburg</p>
	<p>Inclinación Trendelenburg inversa</p>

14.1 Barandillas laterales plegables

Las barandillas laterales plegables son componentes de la camilla que están en contacto con el paciente. El personal de enfermería es responsable de que las barandillas estén elevadas mientras el paciente esté en la camilla.



ADVERTENCIA

Riesgo de lesiones debido a una sujeción incorrecta de la barandilla.

- ▶ Mueva la barandilla hacia el extremo superior e inferior para asegurarse de que quede bloqueada en la posición alta.
- ▶ El chasquido audible no es indicador suficiente de que la barandilla esté bien sujeta.
- ▶ Las partes laterales rojas de ambas palancas de apertura de la barandilla lateral no son visibles cuando la barandilla está fijada en la posición alta. Póngase en contacto con el servicio técnico del fabricante si se ve la parte lateral roja de alguna palanca de apertura de la barandilla, debajo de esta en primer plano, aunque la barandilla parezca estar fijada en la posición alta.
- ▶ Asegúrese de que las palancas amarillas de apertura de la barandilla no estén cubiertas con sábanas u otros objetos. Es necesario tener acceso a las palancas amarillas de apertura de la barandilla para comprobar que la fijación en la posición alta sea correcta.



ADVERTENCIA

Riesgo de lesiones debido a una colocación incorrecta de las barandillas.

- ▶ Asegúrese de que las barandillas estén elevadas mientras el paciente esté en la camilla.



ADVERTENCIA

Riesgo de lesiones debido a una manipulación incorrecta de las barandillas.

- ▶ Asegúrese de que no hay partes del cuerpo entre las barras de la barandilla al plegar la barandilla hacia abajo.

14.1.1 DESCRIPCIÓN DE LA BARANDILLA

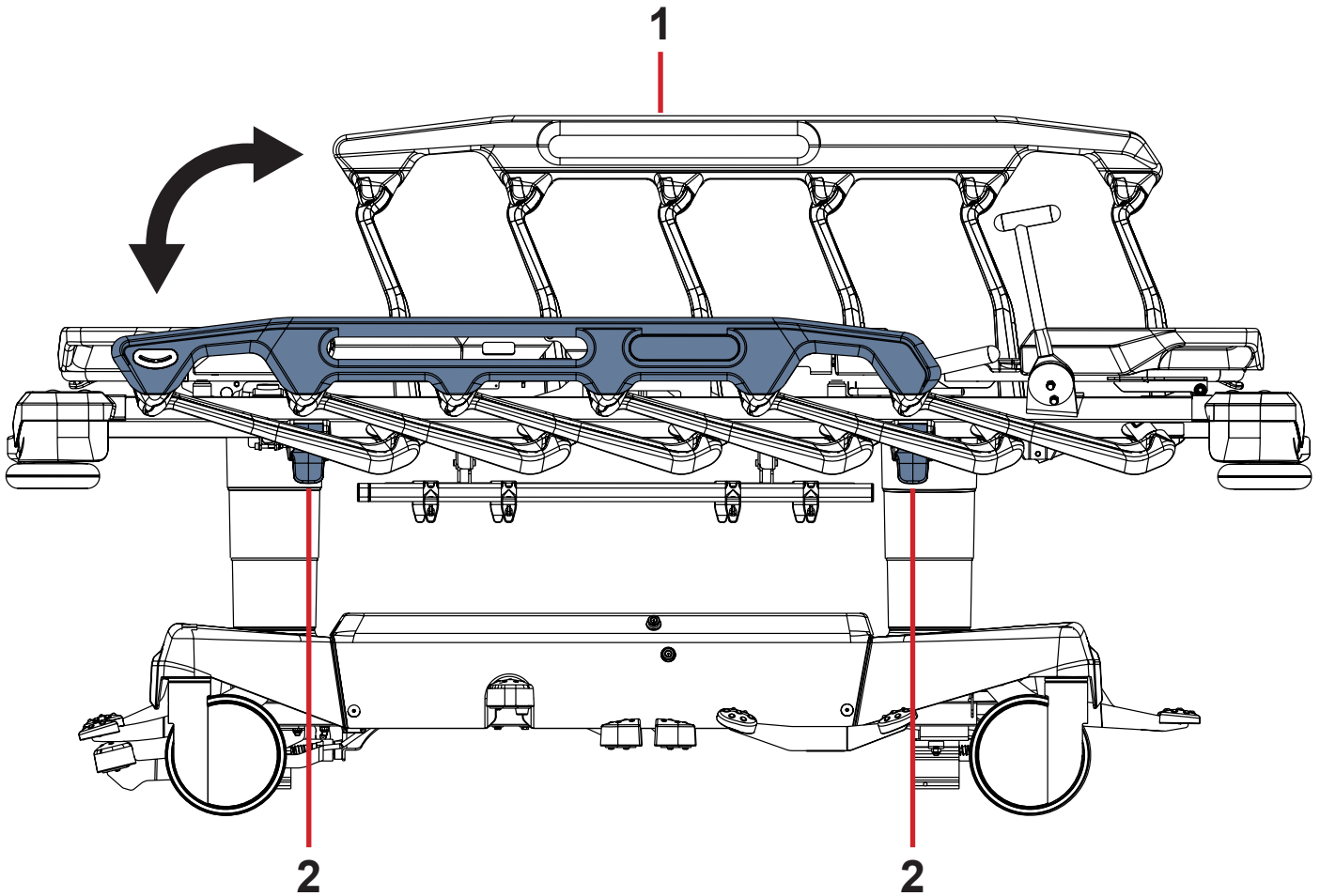

Fig. Manipulación con barandilla plegable

- 1. Asa de la barandilla
- 2. Palanca de liberación de la barandilla

MANIPULACIÓN

Para subir la barandilla:

- ▶ Sujete la barandilla por el asa de la barandilla (1).
- ▶ Tire hacia arriba de la barandilla hasta que se bloquee.
- ▶ Mueva la barandilla hacia el extremo superior e inferior para asegurarse de que quede fijada en la posición alta. Las partes laterales rojas de ambas palancas de apertura de la barandilla no son visibles cuando la barandilla está fijada en la posición alta.

El chasquido audible no es indicador suficiente de que la barandilla esté bien sujeta.

Para plegar la barandilla hacia abajo:

- ▶ Desbloquee la barandilla tirando de la palanca de liberación de la barandilla (2) en el pie de cama o en el cabecero.
- ▶ Pliegue la barandilla hacia abajo lentamente.

Facilitar el desbloqueo de la barandilla en caso necesario:

- ▶ No empuje la barandilla hacia el extremo superior de la camilla cuando la desbloquee con las palancas amarillas de apertura de la barandilla.
- ▶ Asegúrese de que ni el paciente ni el colchón ejerzan presión sobre la barandilla hacia el extremo superior de la camilla al desbloquearla con las palancas amarillas de apertura de la barandilla.
- ▶ Empuje la barandilla ligeramente hacia el extremo inferior de la camilla para facilitar la manipulación con las palancas amarillas de apertura de la barandilla si es necesario.

SEÑALIZACIÓN DE LA BARANDILLA BLOQUEADA

Las partes laterales rojas de ambas palancas de apertura de la barandilla no son visibles cuando la barandilla está bloqueada en la posición alta.

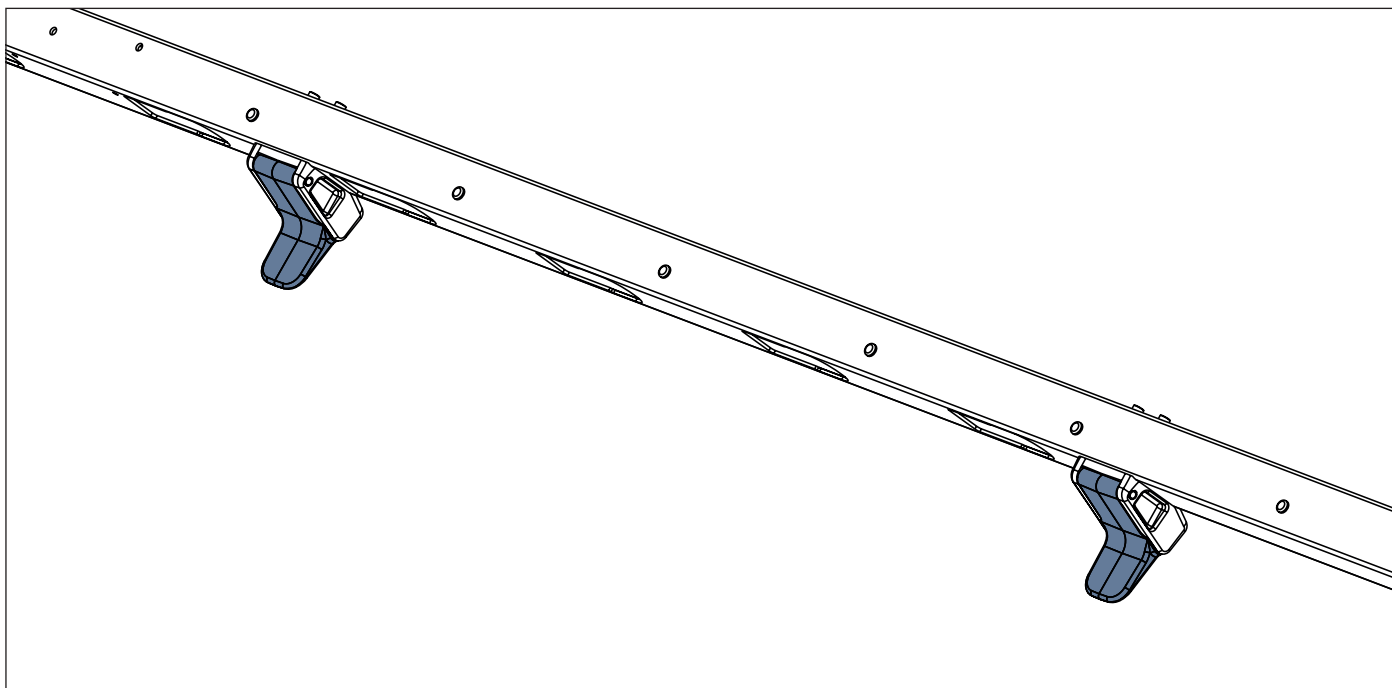

Fig. Posiciones de ambas palancas de apertura de la barandilla cuando está bloqueada

SEÑALIZACIÓN DE LA BARANDILLA DESBLOQUEADA

Las partes laterales rojas de ambas palancas de apertura de la barandilla son visibles cuando la barandilla está desbloqueada.

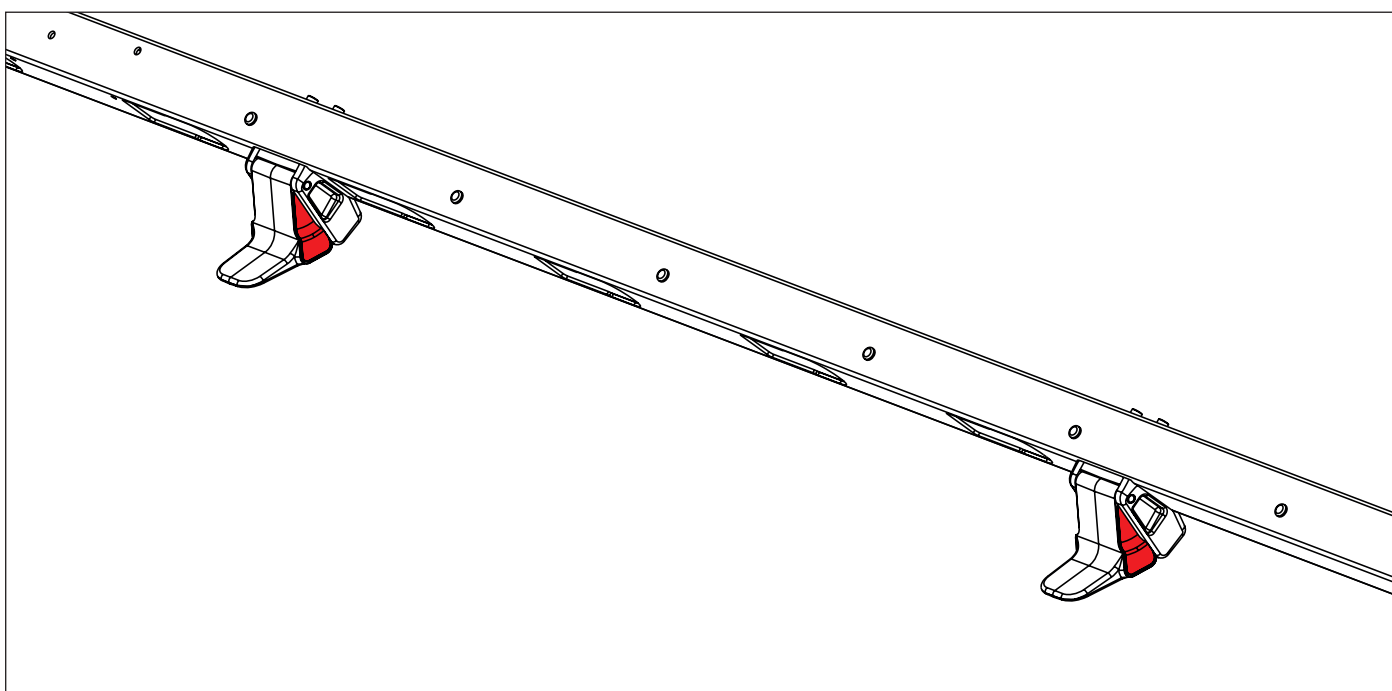

Fig. Posiciones de ambas palancas de apertura de la barandilla cuando está desbloqueada

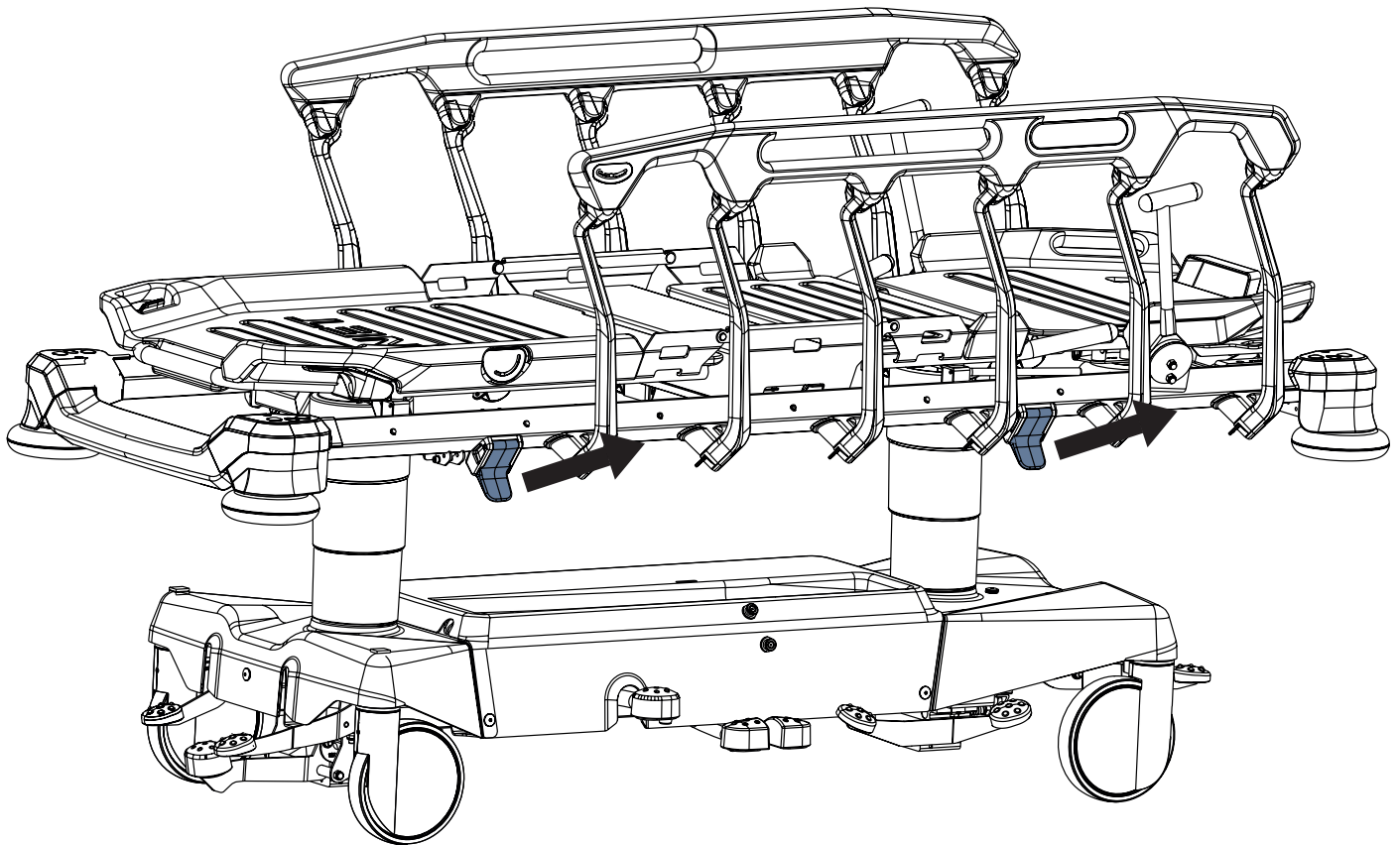

Fig. Apertura de la barandilla en los extremos superior e inferior

14.2 Control de las ruedas



PRECAUCIÓN

Daños materiales debidos a un transporte incorrecto y a movimientos involuntarios.

- ▶ Asegúrese de que las ruedas estén frenadas antes de la puesta en servicio, de la retirada de servicio y del mantenimiento.
- ▶ Asegúrese de que las ruedas estén frenadas cuando la camilla esté ocupada.
- ▶ Asegúrese de que las ruedas estén frenadas cuando la camilla no deba moverse.

La camilla está equipada con un control central de las ruedas y un sistema de freno. Puede haber una rueda de dirección en el cabecero o en el pie de cama, dependiendo de la configuración de la camilla. Los pedales de control de las ruedas se encuentran en el cabecero y el pie de cama. De modo opcional, los pedales de control de las ruedas se encuentran también en los laterales de la camilla.

En el cabecero y el pie de cama, hay pedales verdes y rojos. El color rojo corresponde al freno y el verde, a la dirección.

Cada pedal tiene 3 posiciones de control. Los pedales están interconectados de modo que todas las funciones de pedal pertenecen a cada pedal. En la tabla siguiente se describen las funciones de los pedales.

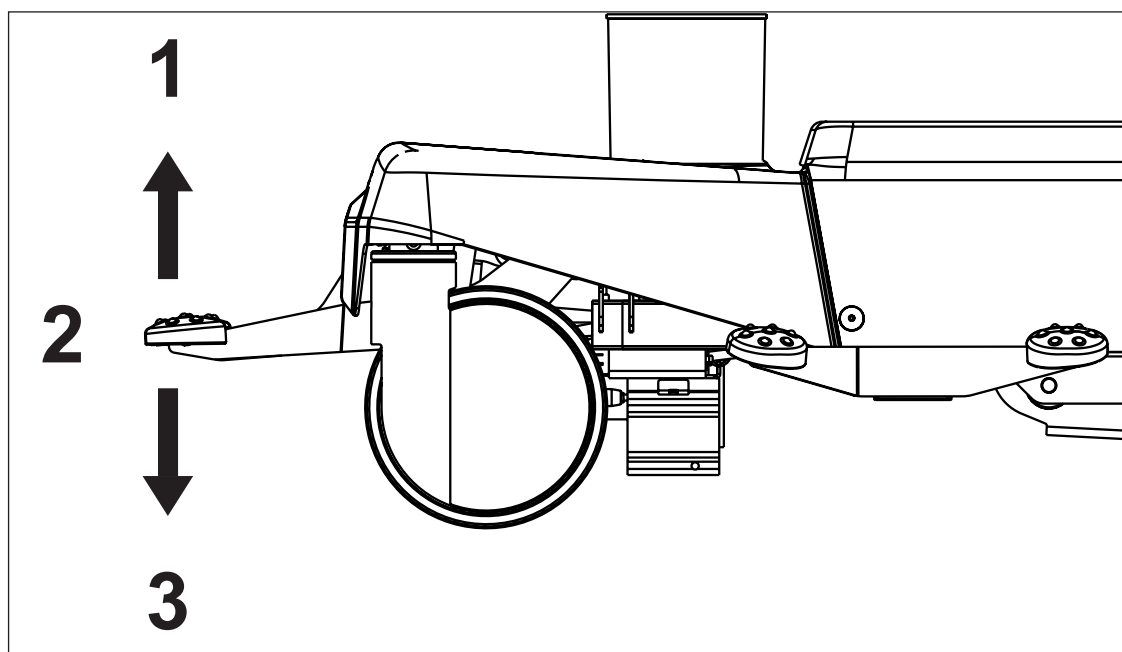

Fig. Tres posiciones de pedal (pedal verde de dirección)

Color del pedal	Posición alta (1)	Posición media (2)	Posición baja (3)
VERDE	FRENADO	MOVIMIENTO SIN RESTRICCI- ONES	RUEDA DE DIRECCIÓN/ QUINTA RUEDA/i-DRIVE POWER
ROJO	RUEDA DE DIRECCIÓN/ QUINTA RUEDA/i-DRIVE POWER	MOVIMIENTO SIN RESTRICCI- ONES	FRENADO

14.2.1 Camilla frenada

Para frenar la camilla:

- Pise el pedal rojo de freno (1 o 2) hasta la posición baja. Las cuatro ruedas están frenadas.

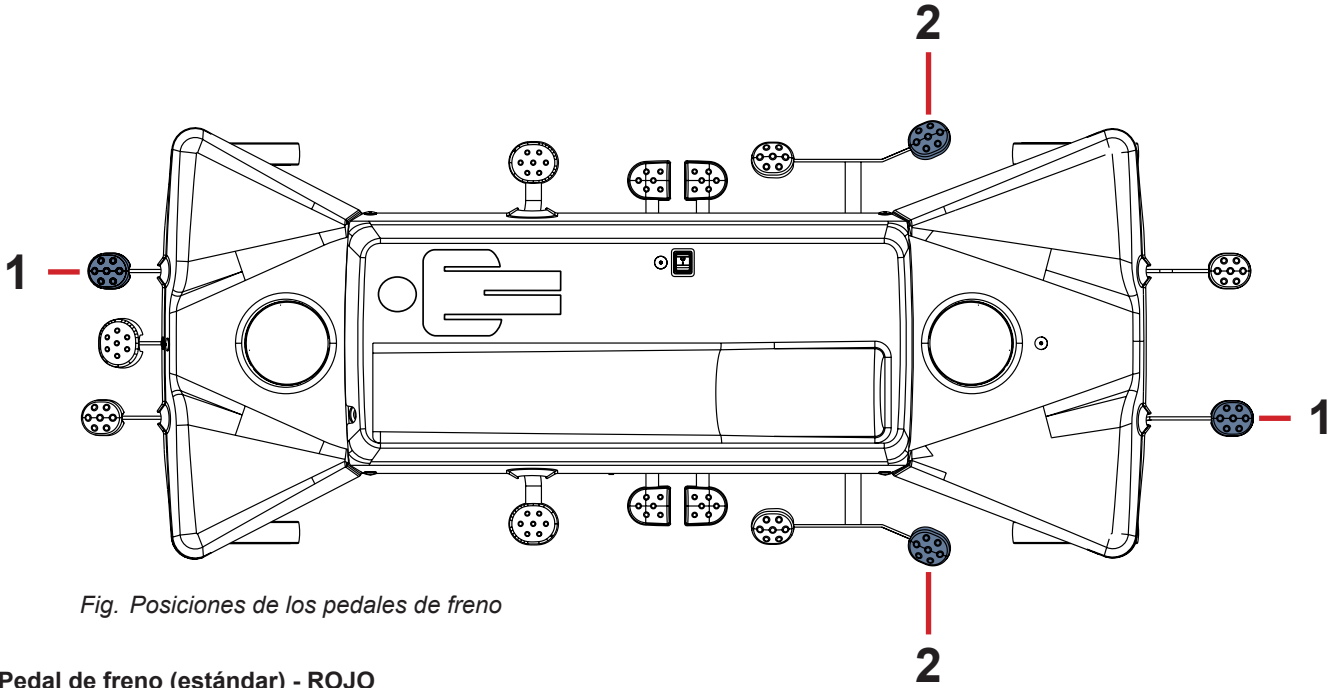

Fig. Posiciones de los pedales de freno

1. Pedal de freno (estándar) - ROJO
2. Pedal de freno (opcional) - ROJO

14.2.2 Movimiento de avance (dirección)

Para iniciar el movimiento de avance:

- Pise el pedal verde de dirección (3 o 4) hasta la posición inferior. La **rueda izquierda** delantera se bloquea después de haber alcanzado el movimiento de avance. La camilla se mueve recta hacia delante. Si la camilla está equipada con una **quinta rueda** o con **i-Drive Powers**, estos determinan la dirección del movimiento.

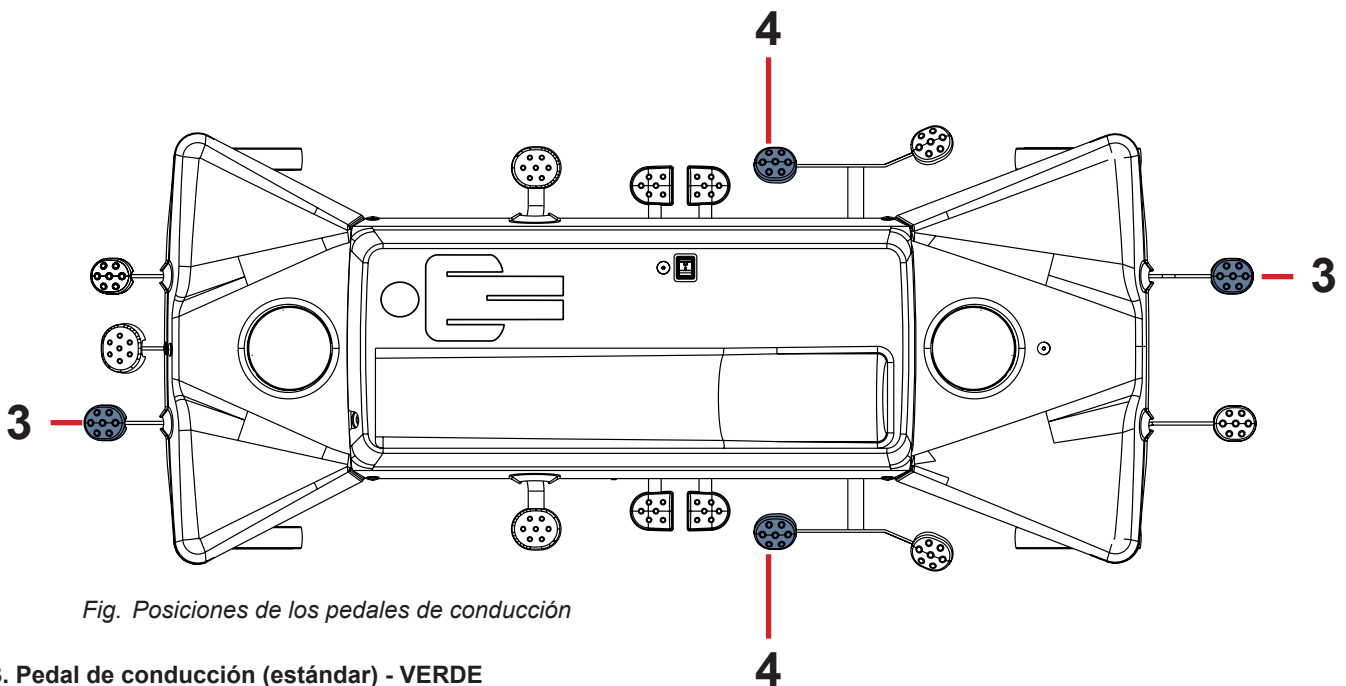

Fig. Posiciones de los pedales de conducción

3. Pedal de conducción (estándar) - VERDE
4. Pedal de conducción (opcional) - VERDE

14.2.3 Movimiento sin restricciones

Para iniciar un movimiento sin restricciones:

- ▶ Deje todos los pedales de freno y de conducción en su posición media. Las cuatro ruedas están desbloqueadas. Puede realizar movimientos sin restricciones.

14.3 Posicionamiento de la camilla

14.3.1 Respaldo

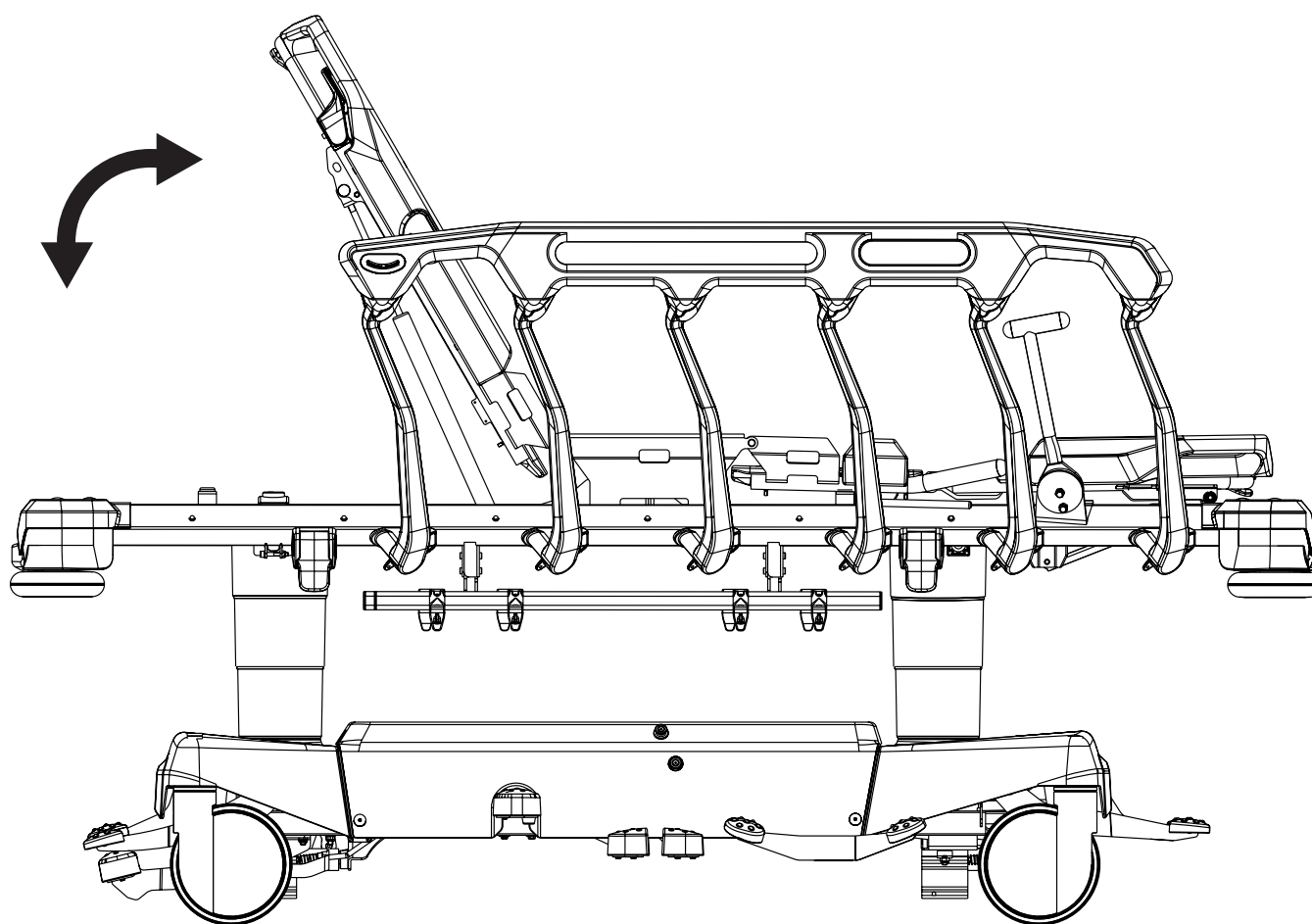

ADVERTENCIA

Riesgo de lesiones o daños materiales debido a la elevación incorrecta del respaldo sin ningún paciente sobre la plataforma de apoyo del colchón.

- ▶ Durante la elevación del respaldo sin ningún paciente sobre la plataforma de apoyo del colchón, sujete el respaldo con cuidado para que ningún movimiento rápido le golpee.
- ▶ Antes de levantar el respaldo sin ningún paciente sobre la plataforma de apoyo del colchón, asegúrese de que no haya objetos ni partes del cuerpo entre las barras laterales de las barandillas levantadas y el respaldo.

Para ajustar el respaldo:

- ▶ Presione las asas de liberación del respaldo hacia el bastidor del respaldo.
- ▶ Sujete el respaldo y colóquelo con cuidado.

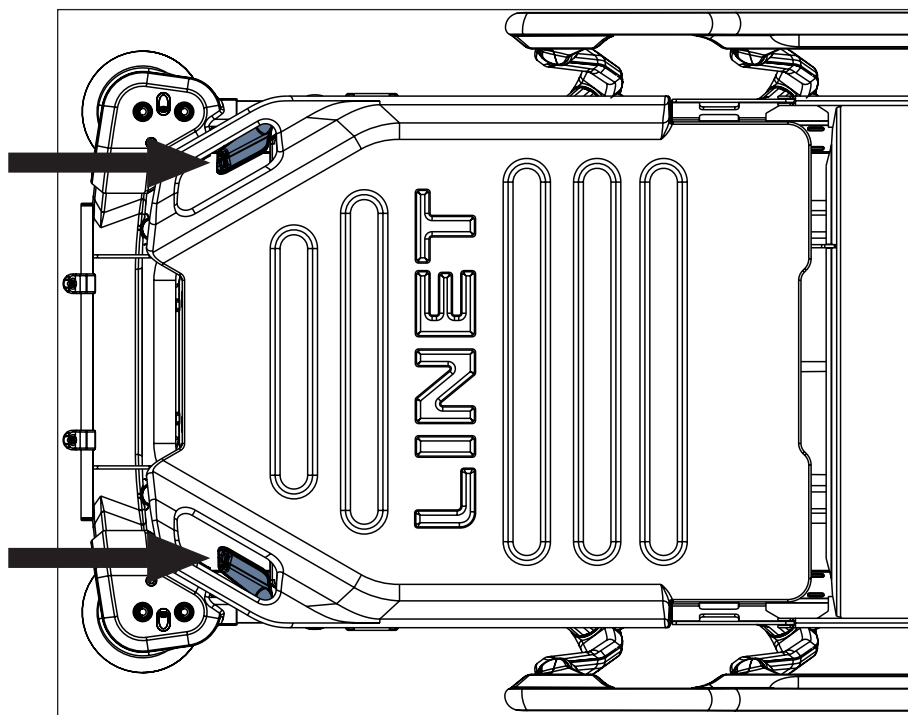

Fig. Posiciones de las asas de liberación del respaldo

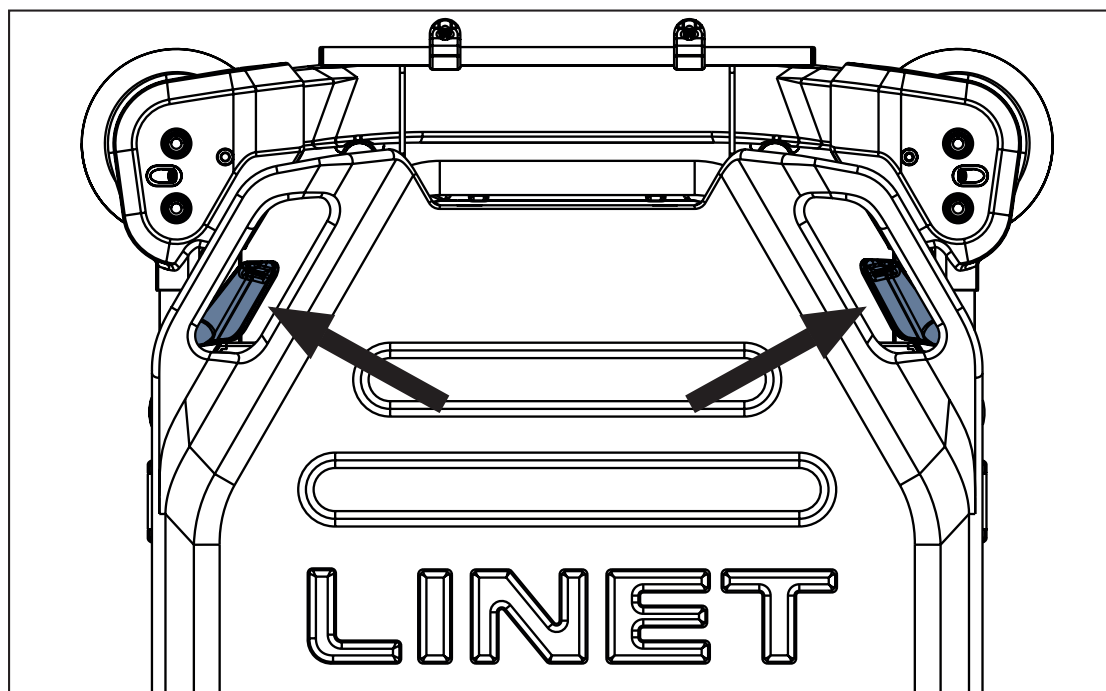
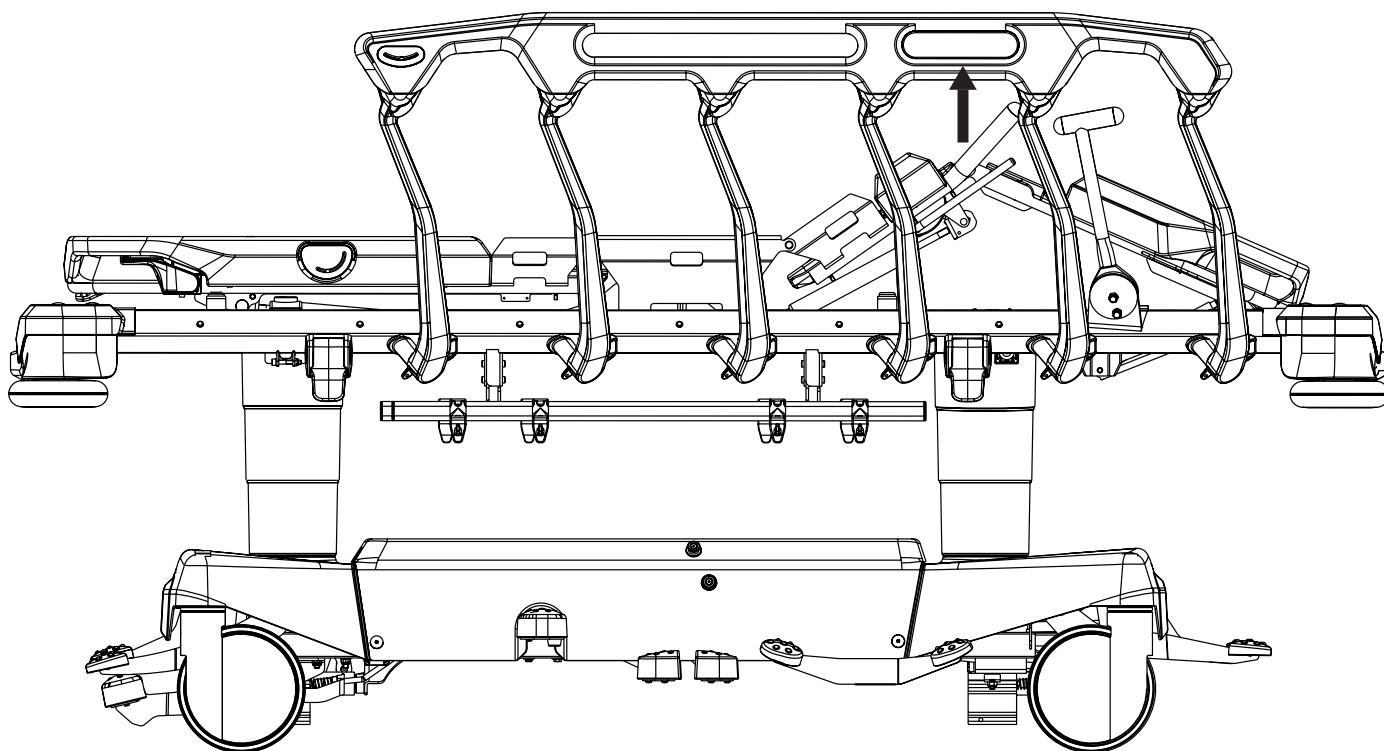

Fig. Manipulación con asa de liberación del respaldo

14.3.2 Reposapiernas (plataforma de apoyo del colchón de cuatro módulos)



Para elevar el reposapiernas:

- ▶ Agarre el asa del reposapiernas, presione el pasador y levante el asa con el pasador hasta alcanzar la posición deseada.
- ▶ Suelte el pasador del reposapiernas.

Para bajar el reposapiernas:

- ▶ Agarre el asa del reposapiernas, presione el pasador y empuje el asa con el pasador hacia abajo hasta alcanzar la posición deseada.
- ▶ Suelte el pasador del reposapiernas.

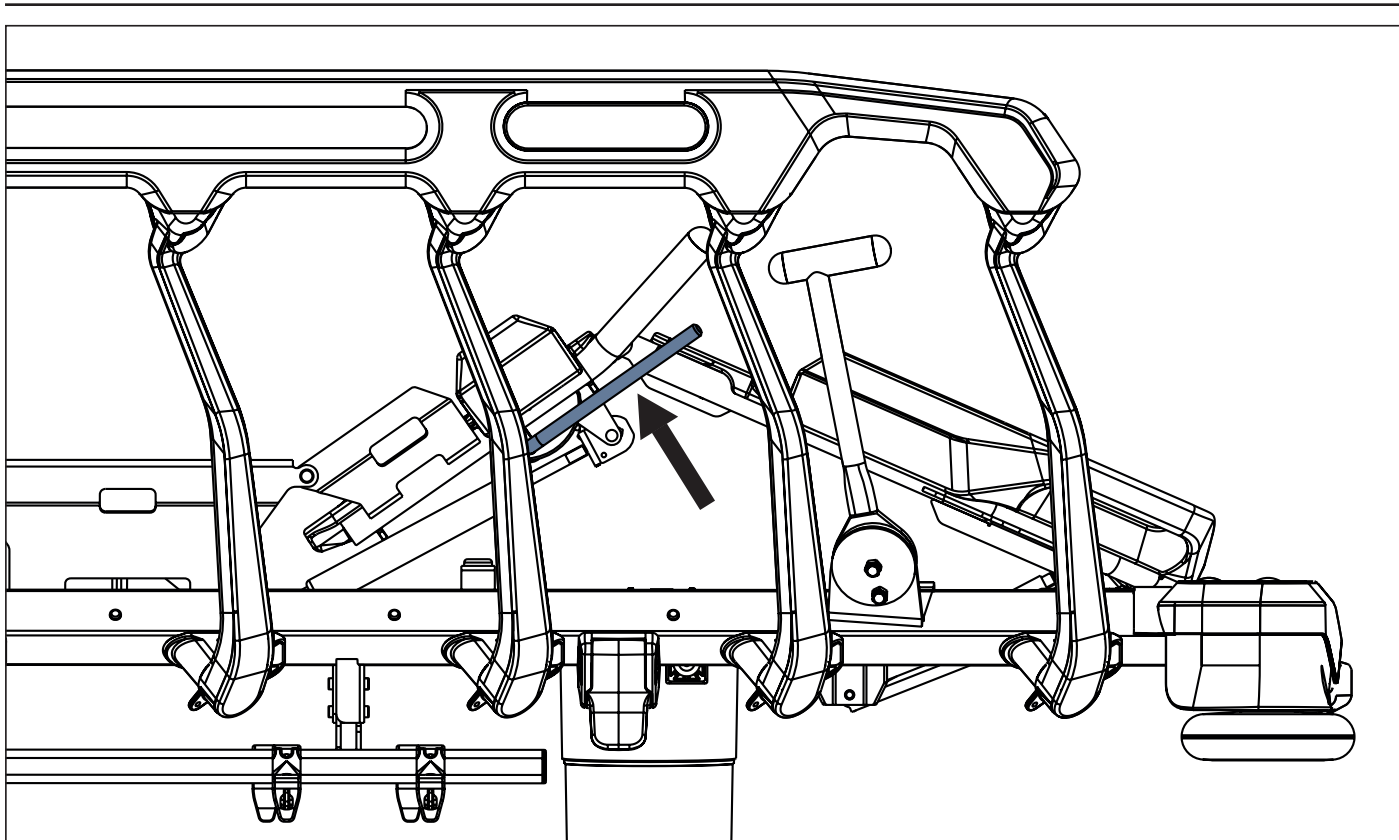
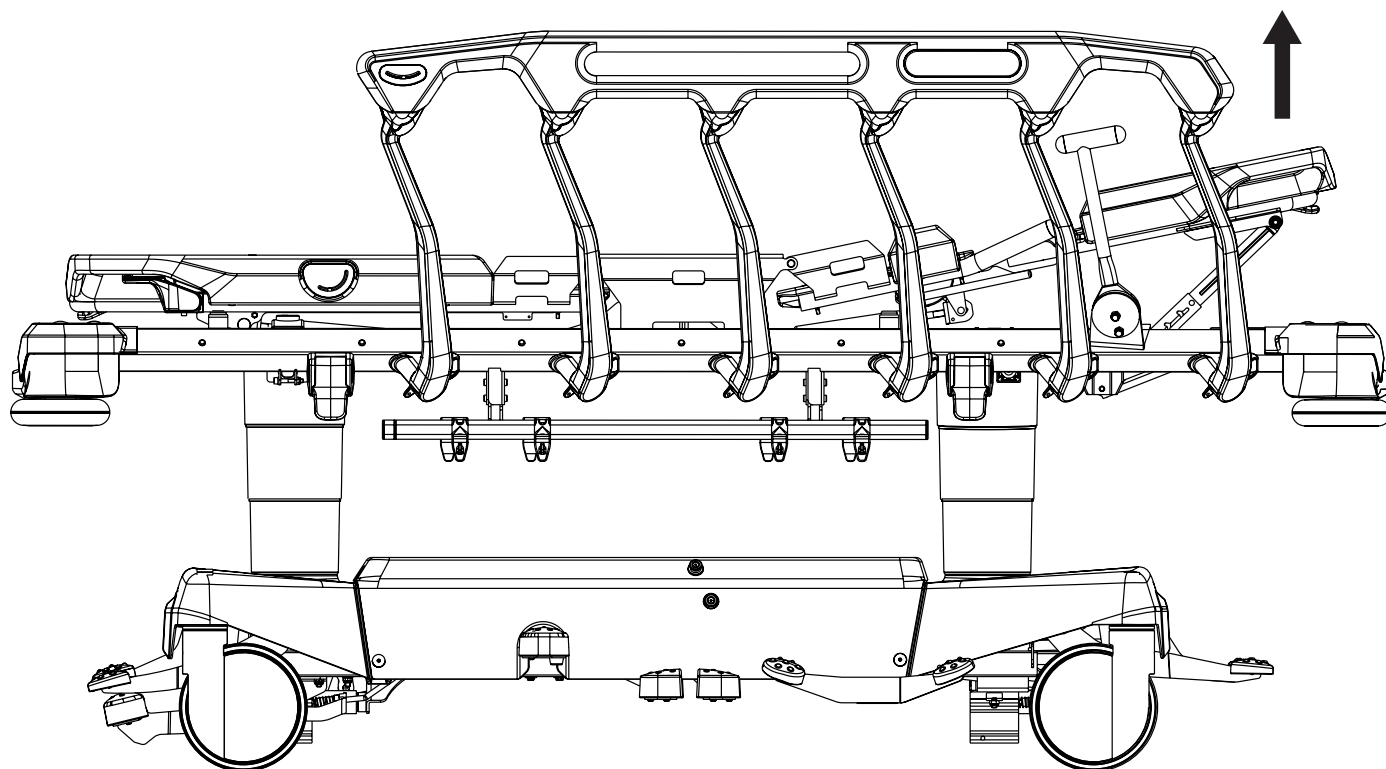

Fig. Posición del pasador del reposapiernas

14.3.3 Reposapiés (plataforma de apoyo del colchón de cuatro módulos)



Para colocar el reposapiés, debe colocar primero el reposapiernas.

Para levantar el reposapiés:

- ▶ Suba el reposapiés con el asa hasta alcanzar la posición deseada.
- ▶ Baje el reposapiés para que el pasador encaje en la barra dentada.

Para bajar el reposapiés:

- ▶ Suba levemente el reposapiés con el asa.
- ▶ Baje el reposapiés hasta la posición deseada.
- ▶ Asegúrese de que el pasador encaje en la barra dentada tras una ligera elevación del reposapiés.

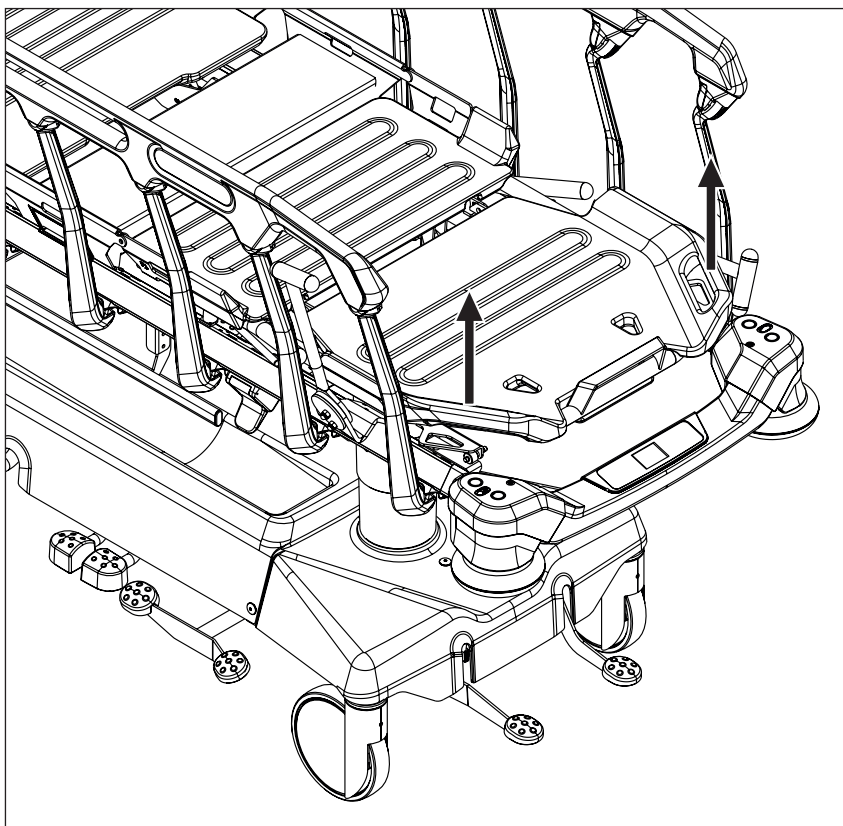

Fig. Posicionamiento del reposapiés

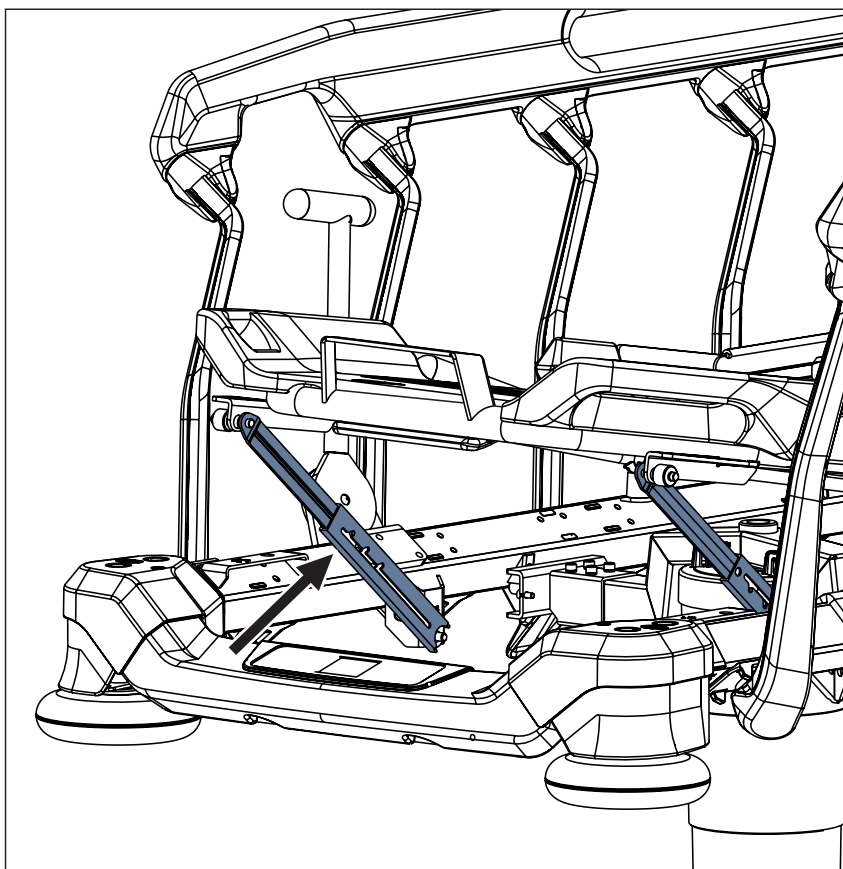
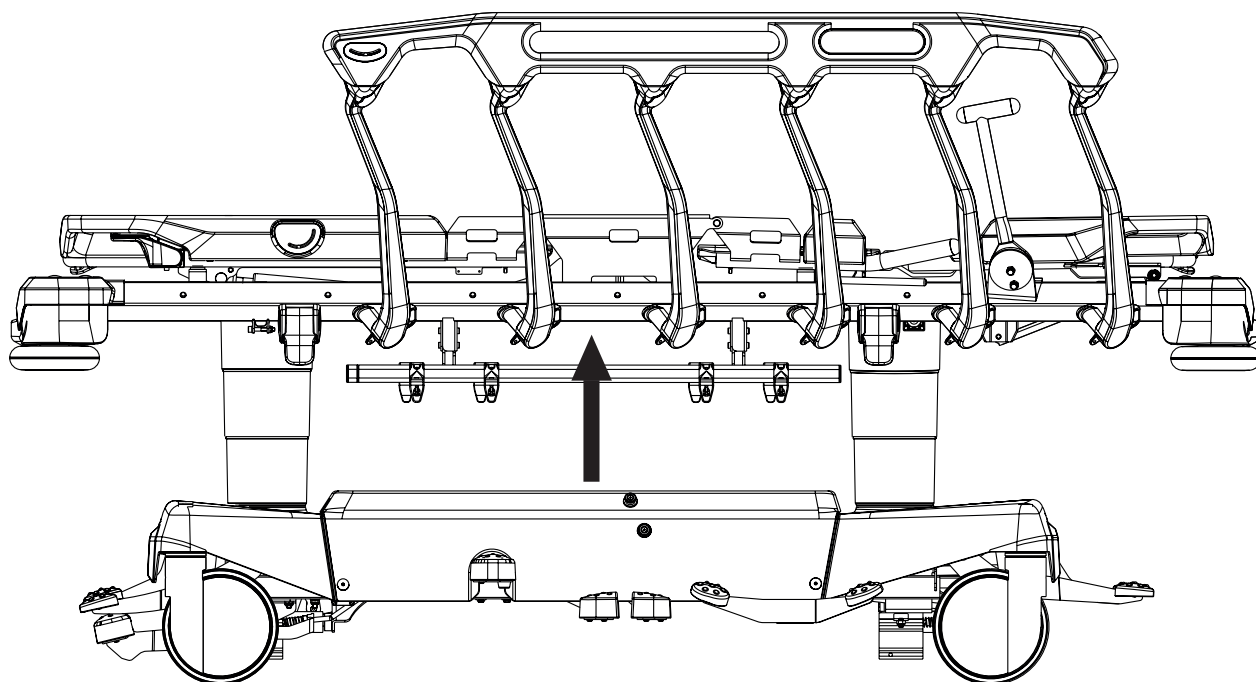

Fig. Enganche en la barra dentada

14.3.4 Elevación



Para elevar la plataforma de apoyo del colchón:

- ▶ Presione el pedal de elevación y repita hasta alcanzar la posición deseada.

Para realizar el procedimiento de purgado de las unidades hidráulicas:

- ▶ Presione el pedal de elevación 10 veces en la posición más alta de la camilla.

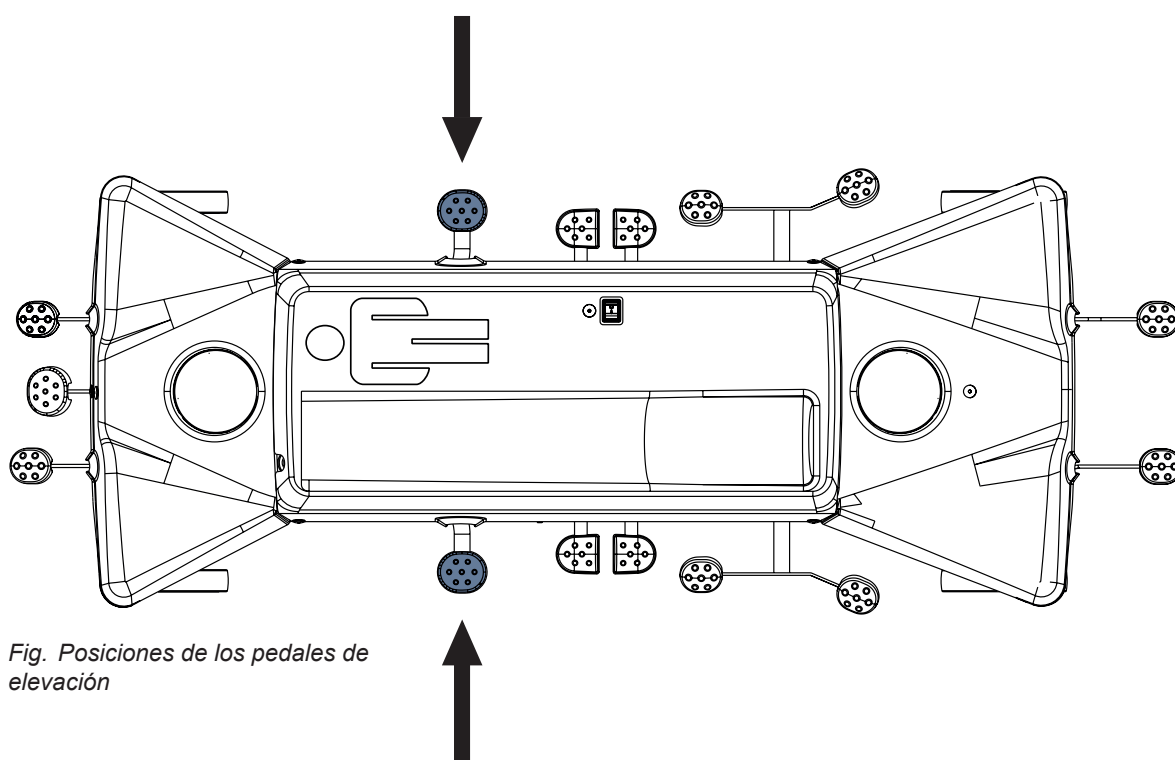
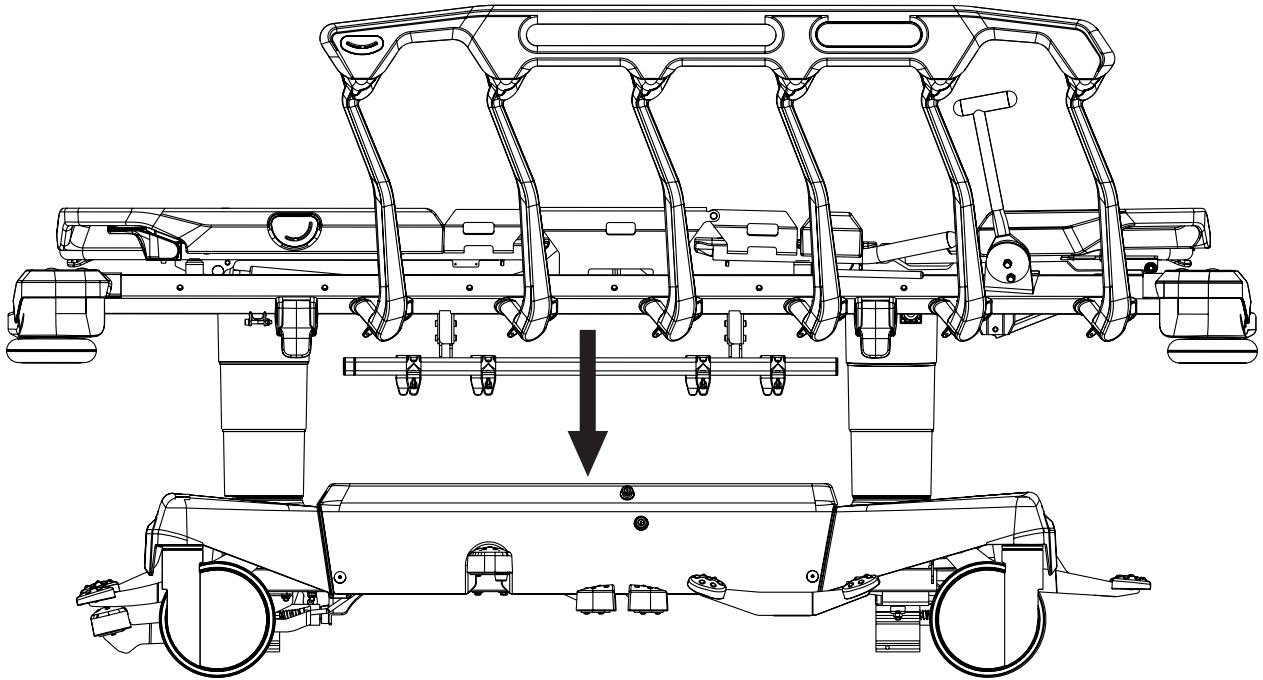

Fig. Posiciones de los pedales de elevación

14.3.5 Bajada



PRECAUCIÓN

Riesgo de daños materiales debido a objetos en la cubierta del chasis inferior.

- ▶ No coloque objetos en la cubierta del chasis inferior fuera del espacio de almacenamiento.
- ▶ Respete las dimensiones para objetos colocados en el espacio de almacenamiento de la cubierta del chasis inferior.
- ▶ Para obtener más información sobre los objetos que pueden conservarse en el espacio de la cubierta del chasis inferior, vaya al capítulo Accesorios.

Para bajar la plataforma de apoyo del colchón:

- ▶ Presione y mantenga presionados al mismo tiempo el pedal para bajar el cabecero y el pedal para bajar el pie de cama hasta alcanzar la posición deseada.

Si se necesita la posición horizontal, asegúrese de que se alcanza esa posición.

Para eliminar una inclinación longitudinal residual, utilice el pedal correspondiente.

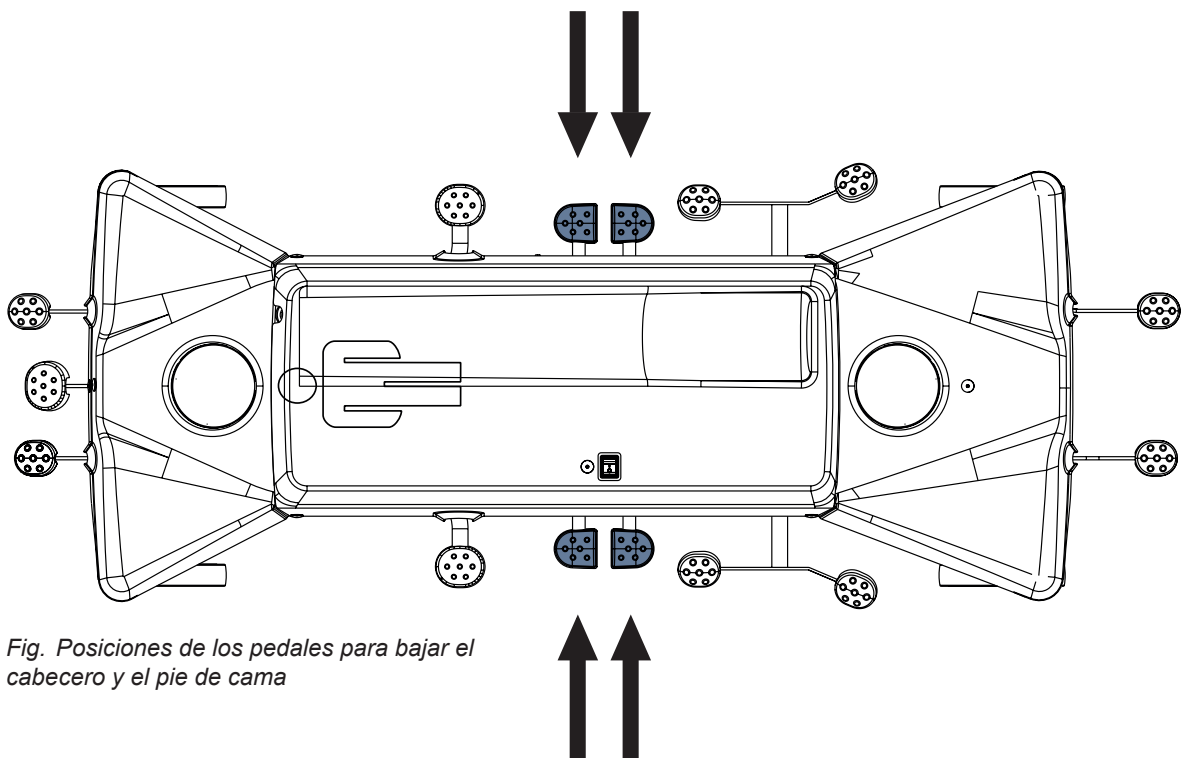
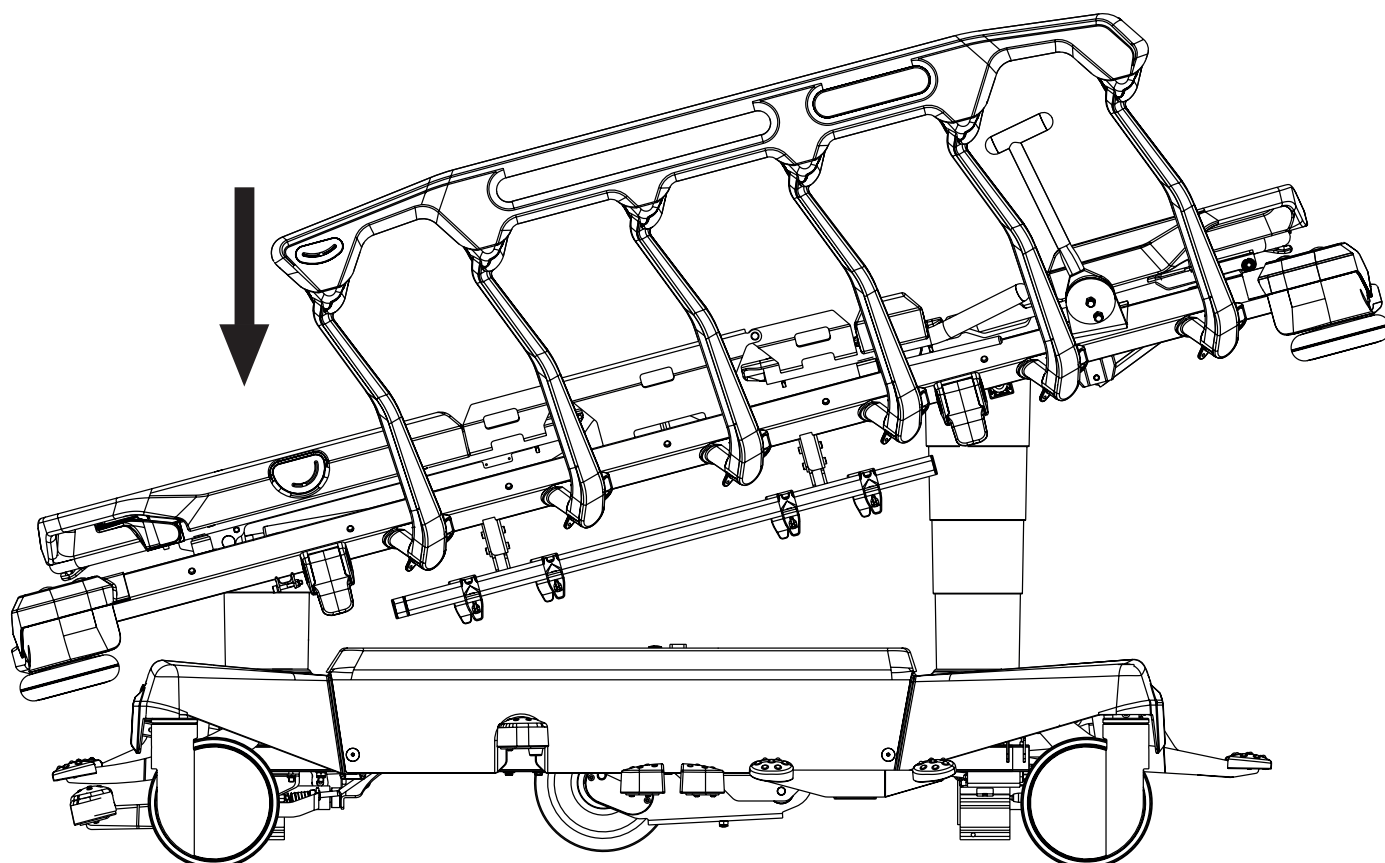

Fig. Posiciones de los pedales para bajar el cabecero y el pie de cama

14.3.6 Posición de Trendelenburg



ADVERTENCIA

Riesgo de lesiones debido al uso incorrecto de la posición de Trendelenburg.

- ▶ El personal del hospital es responsable de evaluar si el estado físico y psicológico del paciente se ajusta al uso de la posición de Trendelenburg.
- ▶ El personal del hospital es responsable de evaluar si la ropa de cama usada aumenta el riesgo de que el paciente se deslice de la camilla.

Para llegar a la posición de Trendelenburg:

- ▶ Presione el pedal para bajar el cabecero hasta alcanzar la posición deseada.
- O**
- ▶ Presione el pedal de Trendelenburg del cabecero hasta alcanzar la posición deseada.

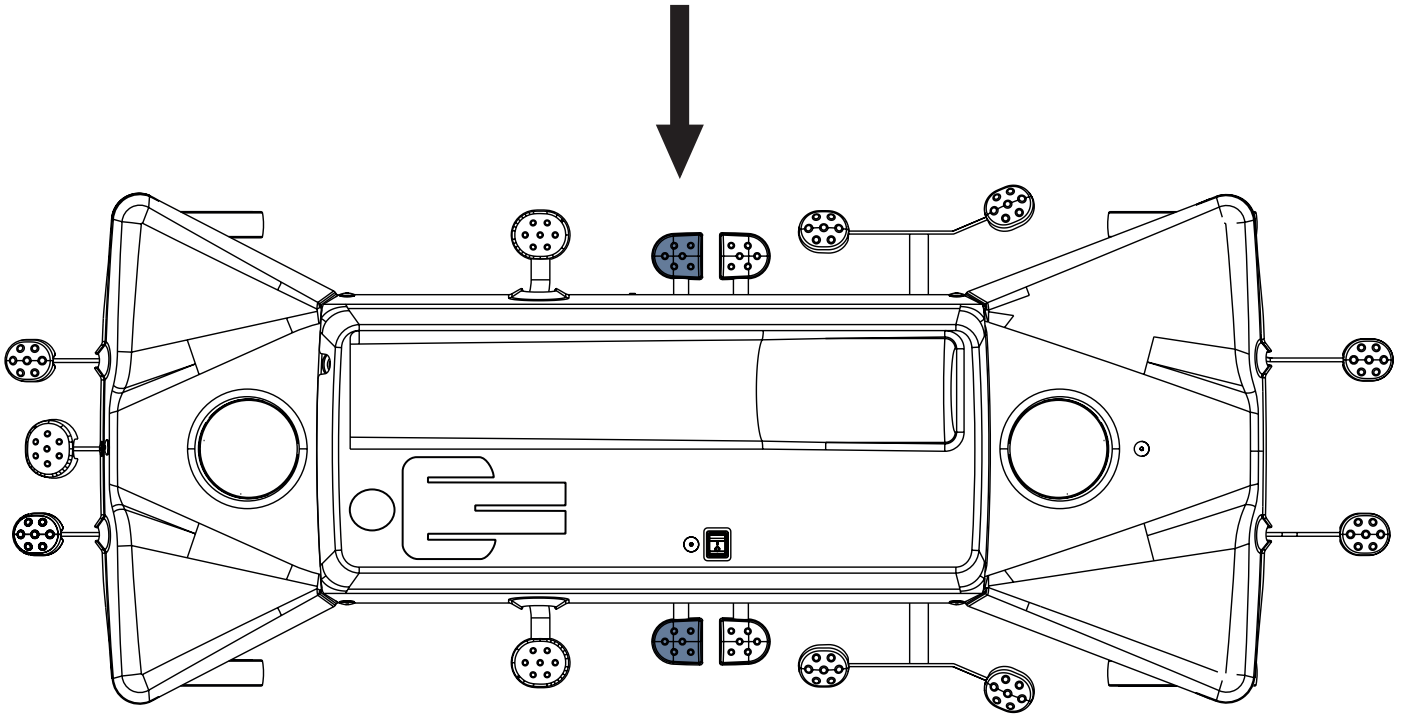

Fig. Posiciones de los pedales para bajar el cabecero

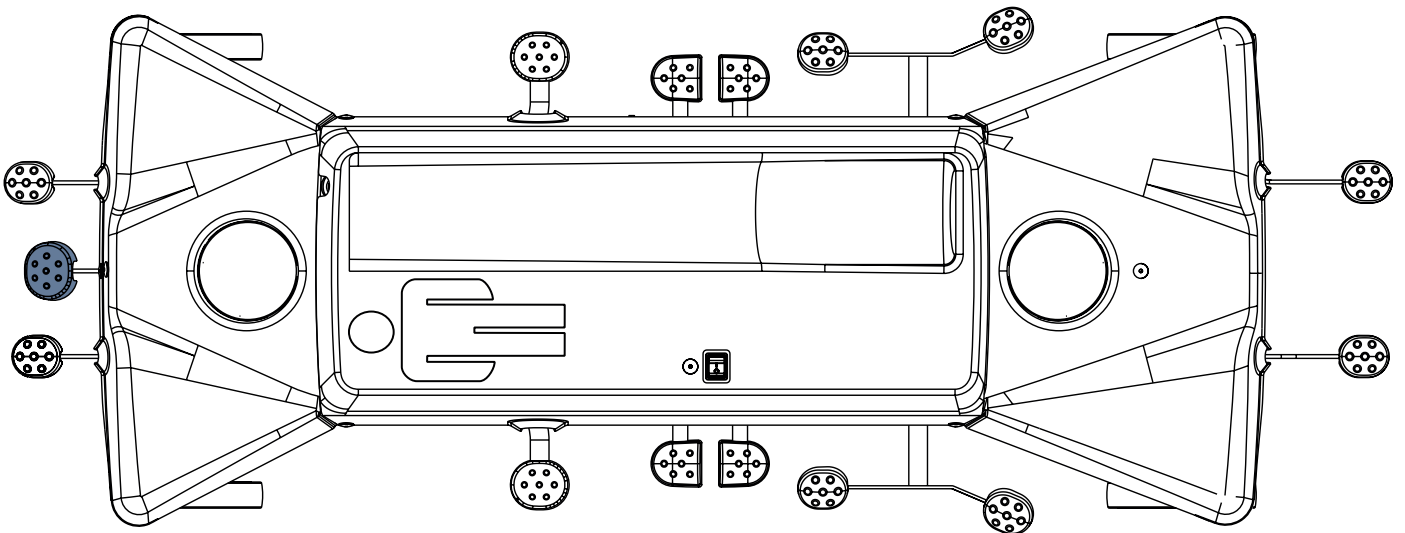
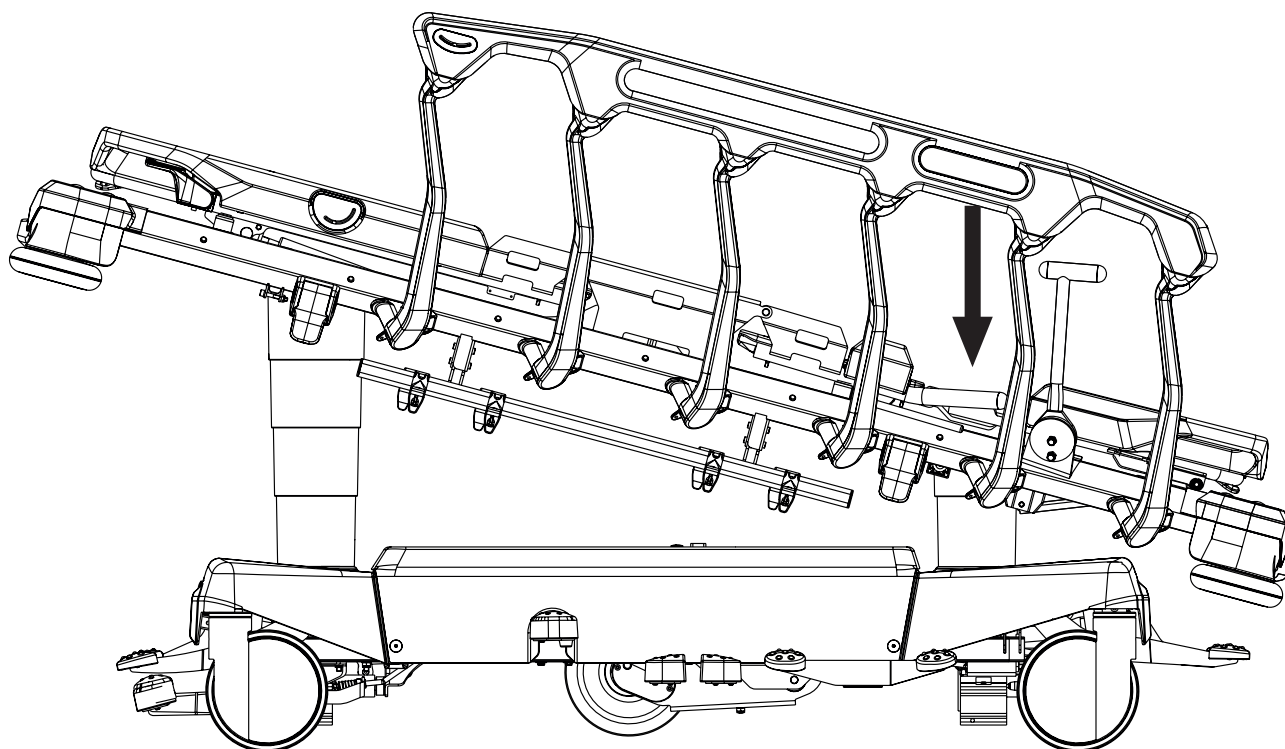

Fig. Posición del pedal de Trendelenburg del cabecero (opcional)

14.3.7 Inclinación Trendelenburg inversa



ADVERTENCIA

Riesgo de lesión debido a deslizamiento de la cama.

- ▶ El personal del hospital es responsable de evaluar si la ropa de cama usada aumenta el riesgo de que el paciente se deslice de la camilla.

Para alcanzar la inclinación Trendelenburg inversa:

- ▶ Presione el pedal para bajar el pie de cama hasta alcanzar la posición deseada.

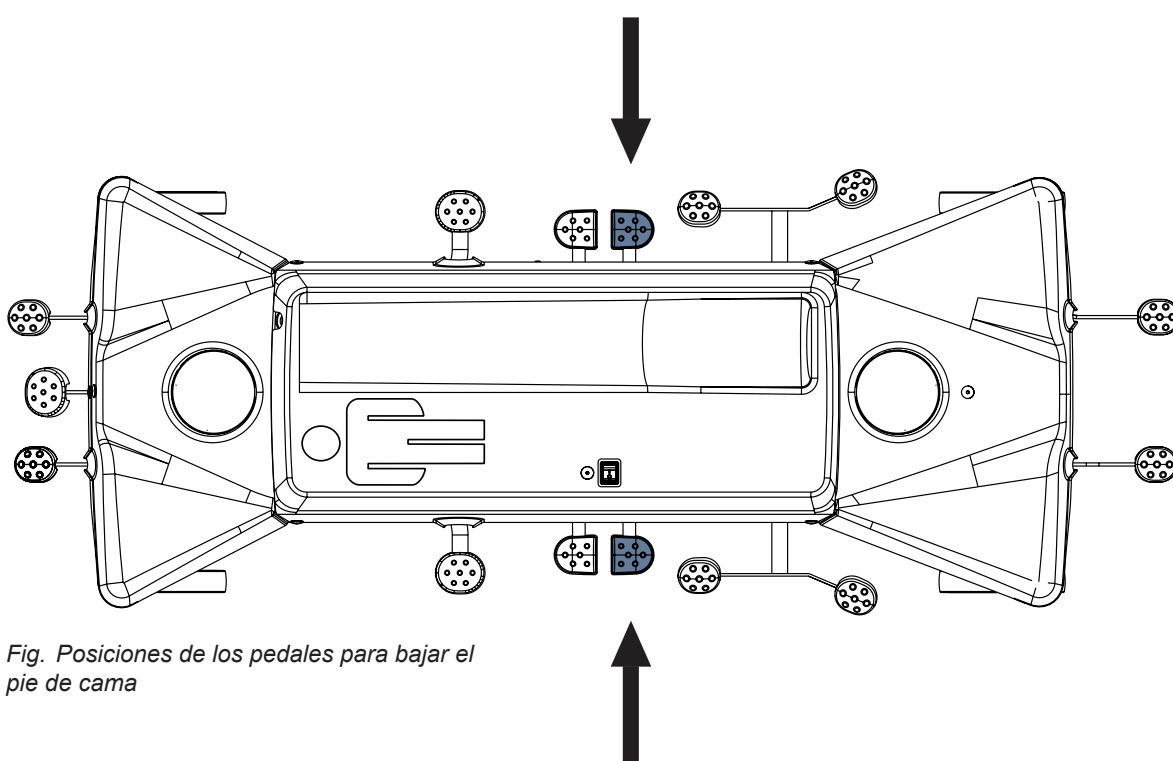
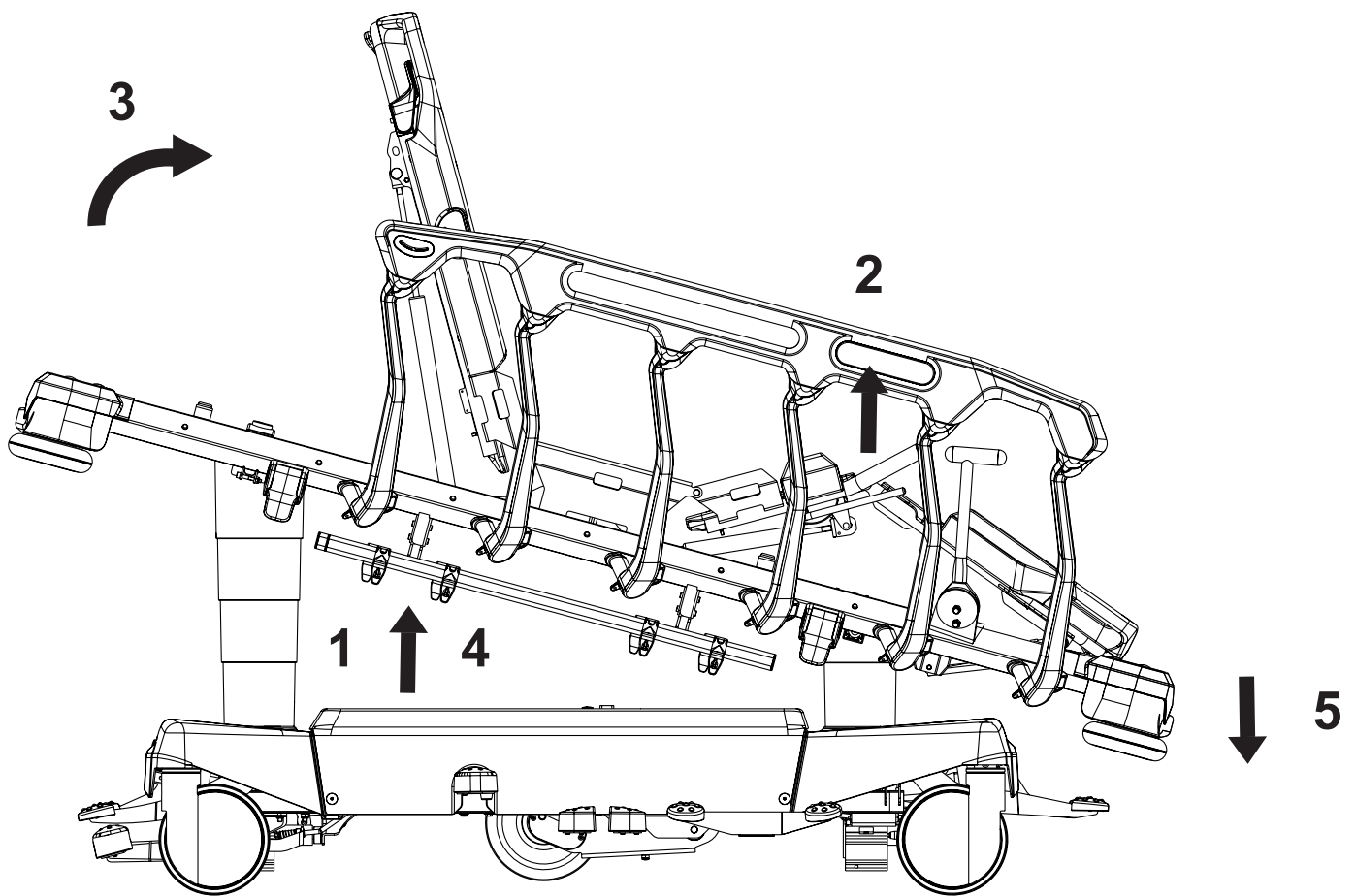

Fig. Posiciones de los pedales para bajar el pie de cama

14.3.8 Posición de silla cardíaca (solo plataforma de apoyo del colchón de 4 módulos)



Para alcanzar la posición de silla cardíaca:

- ▶ Eleve la plataforma de apoyo del colchón para facilitar la colocación del reposapiernas y del respaldo (1).
- ▶ Eleve el reposapiernas (2).
- ▶ Eleve el respaldo (3).
- ▶ Eleve la plataforma de apoyo del colchón al máximo (4).
- ▶ Utilice el pedal para bajar el pie de cama hasta alcanzar la posición deseada (5).

14.4 Liberación del respaldo para emergencias

Para ajustar la plataforma de apoyo del colchón para CPR, es necesario colocar el respaldo en la posición más baja y la plataforma de apoyo del colchón en la posición más baja. En el caso de la plataforma de apoyo del colchón con 4 secciones, coloque el respaldo y el reposapiernas en la posición más baja y la plataforma de apoyo del colchón en la posición más baja.

14.4.1 Plataforma de apoyo del colchón de dos módulos

Ajuste la posición como se indica a continuación:

- ▶ Ajuste el respaldo a la posición más baja.
- ▶ Ajuste la plataforma de apoyo del colchón a la posición más baja.

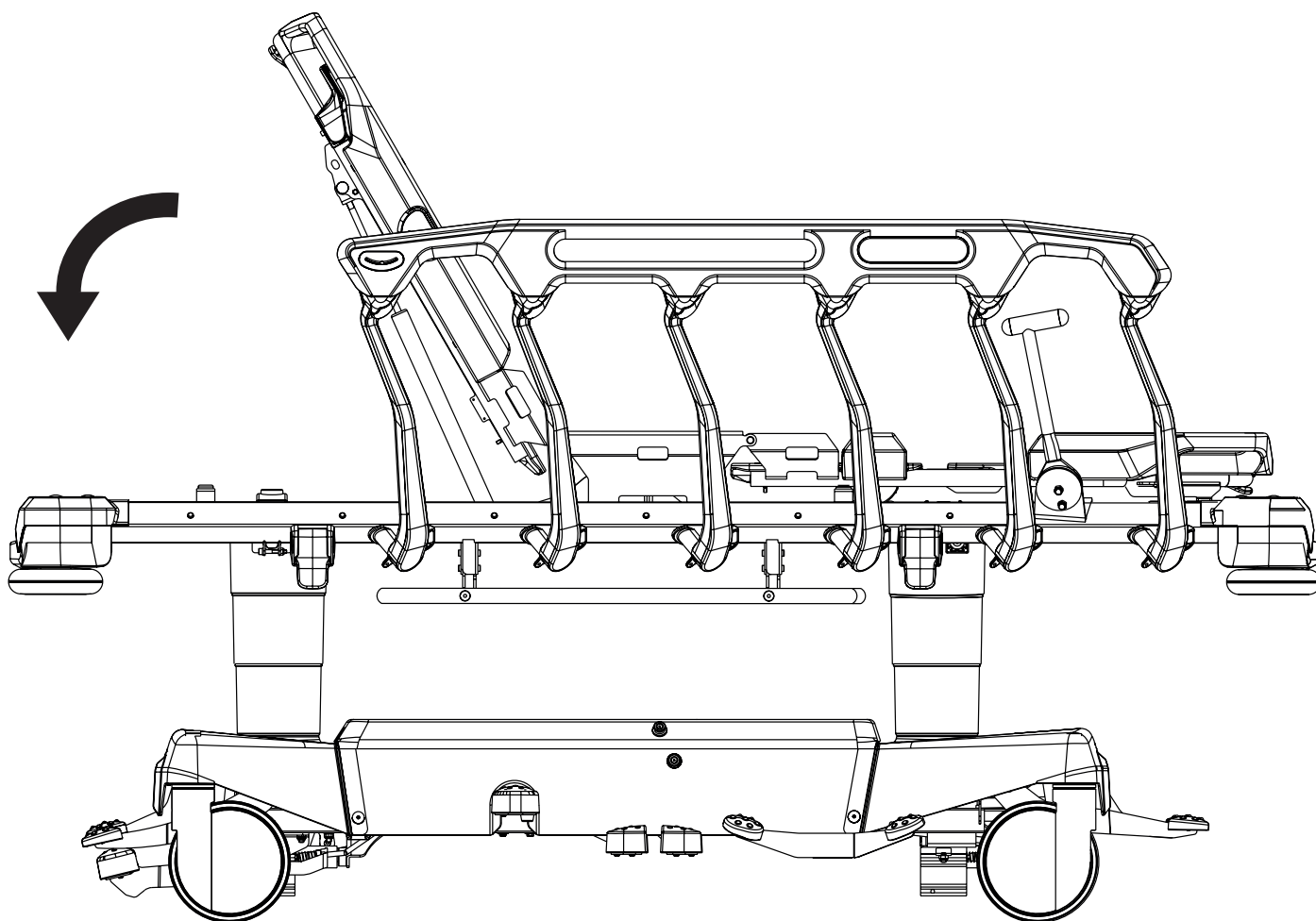

Fig. Preparación para la reanimación cardiopulmonar (plataforma de apoyo del colchón de dos módulos)

14.4.2 Plataforma de apoyo del colchón de cuatro módulos

Ajuste la posición como se indica a continuación:

- ▶ Ajuste el respaldo y el reposapiernas a la posición más baja.
- ▶ Ajuste la plataforma de apoyo del colchón a la posición más baja.

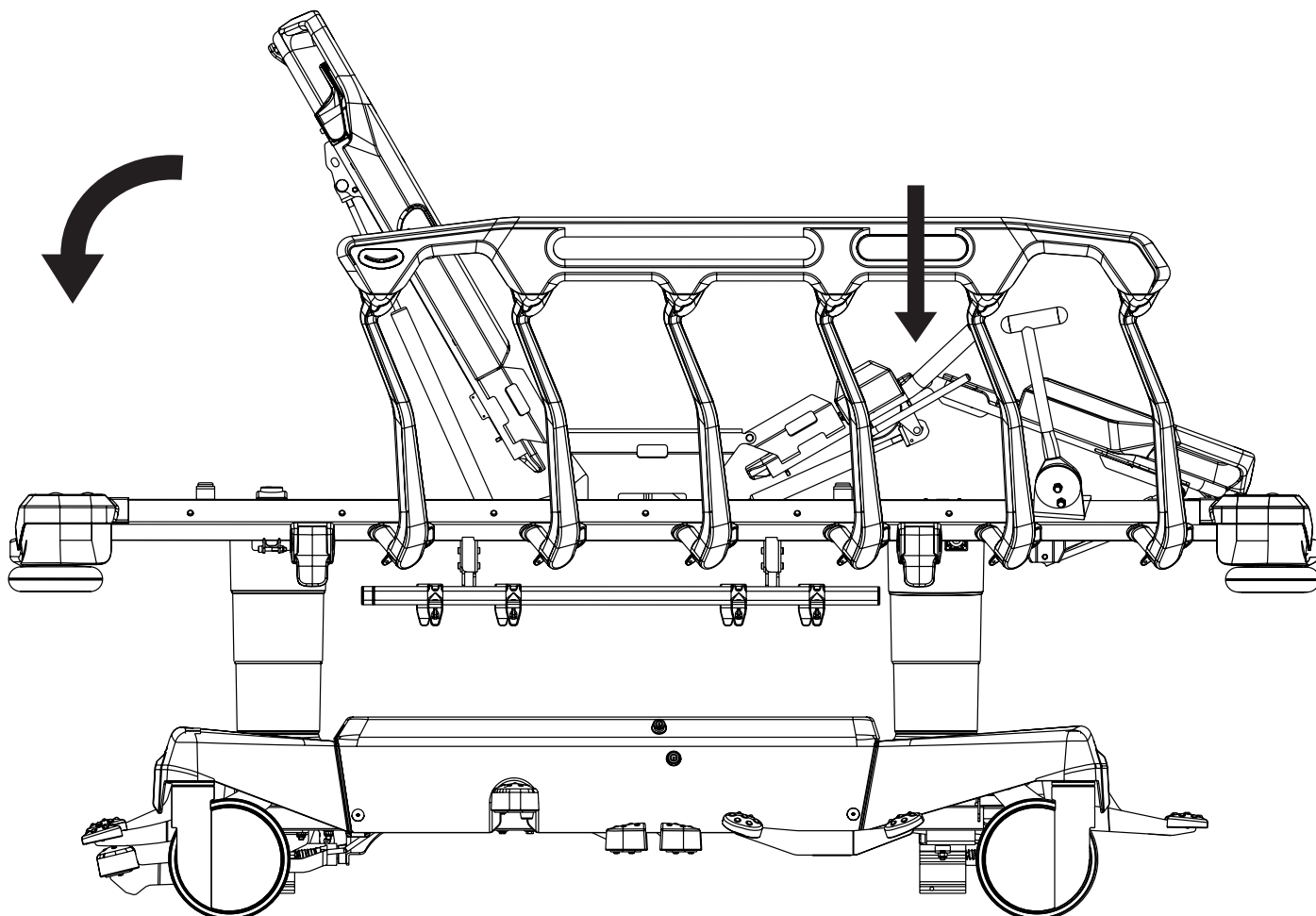

Fig. Preparación para la reanimación cardiopulmonar (plataforma de apoyo del colchón de cuatro módulos)

14.5 Ergoframe

Ergoframe es el sistema cinemático de ajuste del respaldo y del reposapiernas que da lugar a la extensión del lecho de la cama en la sección de asiento. Ergoframe amplía el espacio para la zona pélvica durante la elevación del respaldo o la elevación del reposapiernas. Al aumentar el espacio, la fuerza aplicada se traduce en una disminución de la presión que puede provocar lesiones por presión en la zona pélvica. Ergoframe mantiene una posición ergonómica estable del cuerpo y la columna vertebral del paciente, con lo cual se limitan los movimientos no deseados del paciente al bajarse de la camilla o al subirse a ella. El movimiento unificado evita el desplazamiento del paciente sobre el colchón y mantiene así una posición uniforme del cuerpo del paciente que no está sujeta a la posición de las partes de la camilla.

15 Control de la báscula (solo Sprint 200 con báscula)



ADVERTENCIA

Riesgo de lesiones debido a un uso incorrecto de la báscula.

- ▶ El sistema de la báscula LW20 no tiene ningún efecto diagnóstico directo sobre la nutrición ni los medicamentos. Se necesita una evaluación experta del personal para considerar la administración correcta de la nutrición y los medicamentos.

El mando de las básculas y de la alarma de salida de la cama está situado en el extremo inferior de Sprint 200 con báscula. La pulsación prolongada de los botones del mando (más de 60 segundos) provoca un fallo del teclado.

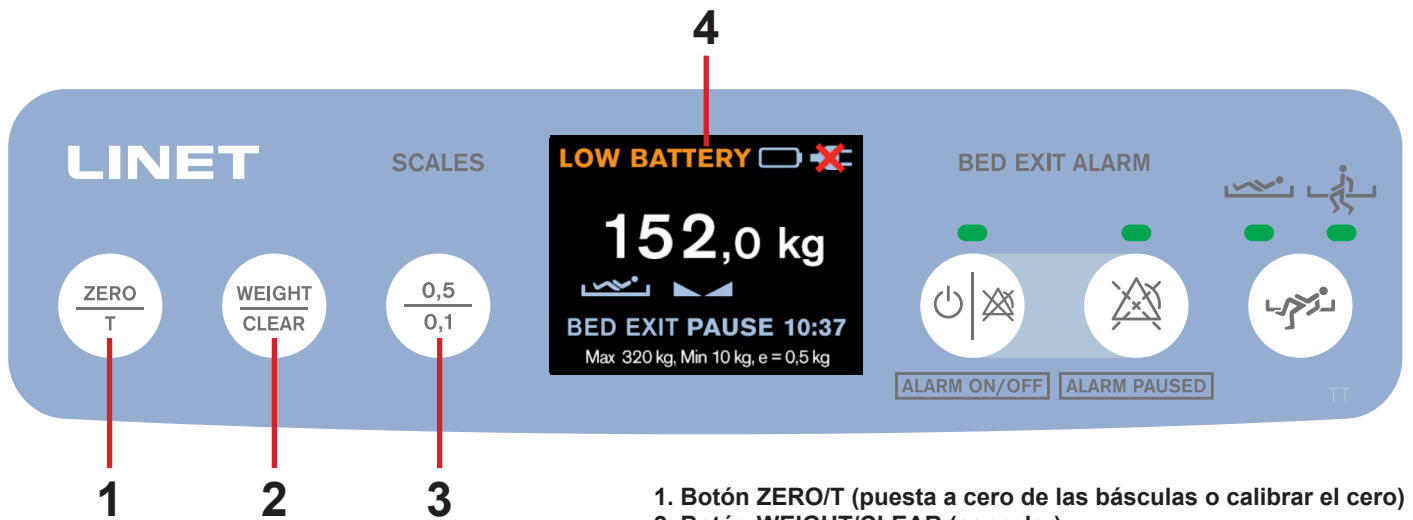

Fig. Báscula y mando de monitorización de salida de la cama (teclado y pantalla)

1. Botón ZERO/T (puesta a cero de las básculas o calibrar el cero)
2. Botón WEIGHT/CLEAR (cancelar)
3. Botón de cambio de intervalo de la báscula (0,5kg/0,1kg)
4. Mostrar

15.1 Preparación



PRECAUCIÓN

Utilización incorrecta de la báscula debido a la preparación incompleta

- ▶ Antes del ingreso de cada paciente ponga a cero las básculas.
- ▶ No añada accesorios en la camilla y no retire los accesorios de la camilla durante el pesado.

- ▶ Instalar el colchón y los accesorios para preparar la camilla antes del ingreso del paciente y utilizar las básculas.

15.2 Visualización

La pantalla muestra el valor del peso calibrado y metrológico.
El calibrado de bascula es de 0,5 kg.



Fig. Descripción de la pantalla (báscula)

1. Valor ponderal con unidad de peso (kg)
2. Icono de balanza estabilizada
3. Especificaciones de la balanza (Máx - capacidad máxima de pesado de la báscula, Mín - capacidad mínima de pesado de la báscula, e - Calibrado de la bascula)

Visualizar el valor del peso:

- ▶ Pulse el botón ZERO/T o el botón WEIGHT/CLEAR.
El valor del peso se muestra durante 30 s.

Cambiar el intervalo de la báscula:

- ▶ Pulse el botón de cambio de intervalo de báscula (3) para mostrar el valor con el intervalo de báscula real 0,1 kg.

15.2.1 Modo discreto

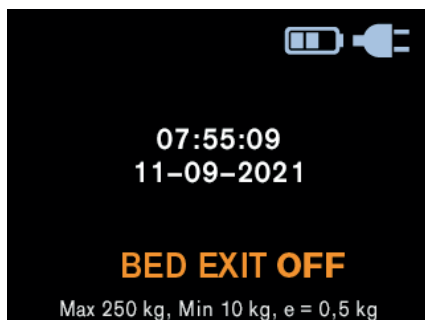

Fig. Modo discreto

El valor del peso no se muestra en la pantalla, a menos que se haya pulsado el botón ZERO/T o el botón WEIGHT/CLEAR.

La hora y la fecha se muestran en el modo discreto.

15.3 Puesta a cero

La puesta a cero puede realizarse en un margen de 6,4 kg a 319,5 kg. Se utiliza para poner "0" en la pantalla antes de colocar al paciente en la camilla.

La puesta a cero debe realizarse con una camilla descargada con colchón, sábanas, almohadas y accesorios necesarios, sin el paciente. Se recomienda colocar el lecho de la cama unos 20 cm por encima de la posición horizontal más baja.

A báscula cero:

- ▶ Asegúrese de que nada ni nadie toque la camilla excepto usted.
- ▶ Mantenga pulsado el botón ZERO/T hasta que aparezca **IN PROGRESS...** en la pantalla y el valor del peso empiece a parpadear.
- ▶ Suelte botón ZERO/T.

PRESS ZERO aparece en la pantalla.

- ▶ Pulse el botón ZERO/T otra vez.
- ▶ Espere hasta que un pitido indique que la báscula se ha estabilizado durante la puesta a cero.

En la pantalla aparece "0".

Coloque al paciente en la camilla.

Cancelar la puesta a cero:

- ▶ Pulse el botón WEIGHT/CLEAR mientras realiza la puesta a cero.

Situación de la puesta a cero	Señalización
<p>1) Primer paso de la puesta a cero:</p> <p>procesamiento después de mantener pulsado el botón ZERO/T.</p>	
<p>2) Segundo paso de la puesta a cero:</p> <p>instrucción de pulsar el botón ZERO/T otra vez.</p>	
<p>3) Tercer paso de la puesta a cero:</p> <p>En la pantalla aparece "0".</p>	

15.4 Sobrecarga de camillas

Si la carga de la camilla es superior a 330 kg:

- ▶ En la pantalla aparece una ventana emergente de advertencia.



Fig. Sprint 200 con báscula está sobrecargada (ventana emergente)

15.5 Subcarga de la camilla

Si la camilla está subcargada:

- ▶ En la pantalla aparece "LOW".

15.6 Inclinación del peso

Es posible utilizar la báscula en cualquier posición del lecho de la cama de Sprint 200 con báscula si el bastidor está situado en el plano horizontal.

15.7 Calibración del cero

La calibración del cero solo es posible en un margen de $\pm 6,4$ kg a partir del cero de fábrica. La calibración del cero se utiliza para restablecer el peso en la pantalla y configurar el cero de usuario, que establece el margen de peso máximo del sistema de pesado. La calibración del cero debe realizarse con una camilla vacía y descargada, sin el colchón ni los accesorios. La calibración del cero se realiza después de la instalación, la verificación del peso o el mantenimiento.

Calibrar el Cero:

- ▶ Coloque la camilla a unos 20 cm por encima de la posición más baja y ponga el lecho de la cama en posición horizontal. Asegúrese de que nada toque la camilla excepto usted.
- ▶ Mantenga pulsado el botón ZERO/T hasta que el valor del peso empiece a parpadear. Suelte el botón ZERO/T.
- ▶ Pulse el botón ZERO/T para confirmar la calibración del cero.





En la pantalla aparece "0" y una larga señal acústica confirma la calibración del cero.

Cancelar la calibración del cero:

- ▶ Pulse el botón WEIGHT/CLEAR durante la calibración del cero.

15.8 Ventanas emergentes relacionadas con el mando de la báscula

Las ventanas emergentes se indican en la pantalla de las básculas y del mando de alarma de salida de la cama.

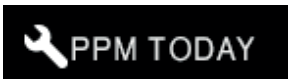
Estado (ventana emergente)	Significado	Cómo cambiar el estado
	<p>Error de báscula (el número del error empieza por la letra F).</p>	<p>Póngase en contacto con el servicio técnico autorizado por el fabricante.</p>
	<p>Error de la comunicación entre los componentes del sistema de la báscula.</p>	<p>Póngase en contacto con el servicio técnico autorizado por el fabricante.</p>
	<p>Error de la báscula y del mando de monitorización de alarmas de salida de la cama. Este error puede deberse a que un objeto presione el teclado o a una pulsación prolongada de más de 60 segundos de un botón del mando o a que el teclado esté dañado.</p>	<p>Póngase en contacto con el servicio técnico autorizado por el fabricante si la causa de esta error no puede eliminarse del teclado.</p>
	<p>El usuario debe ajustar la hora si Sprint 200 con báscula no tiene las pilas puestas.</p>	<p>Ajuste la hora en el menú Ajustes (consulte „16.9 Menú Ajustes“ en la página 84).</p>
	<p>La camilla Sprint 200 está sujeta a un mantenimiento preventivo periódico (PPM). Esta notificación aparece cada 6 horas si el mantenimiento preventivo periódico sigue siendo necesario.</p>	<p>Póngase en contacto con el servicio técnico autorizado por el fabricante.</p>

15.9 Parámetros técnicos básicos del sistema de la báscula LW20

Parámetro	Valor	Unidad
Capacidad del instrumento de pesado	Parámetro de configuración (PC) (5 000 – 500 000)	g
Carga más baja	PC (0 – 50 000)	g
Intervalo de la báscula (intervalo de la báscula mostrado y calibrado de la báscula)	PC (50 – 5 000)	g
Intervalo de la báscula mostrado (opcional para el mercado estadounidense)	PC (100 – 10 000)	lb
Número de sensores tensométricos	PC (1 – 4)	pieza
Valor de puesta a cero más alto	Capacidad máxima de pesado de la báscula menos 1 intervalo de calibrado de la báscula	g
Margen del cero de usuario desde el cero de fábrica (valor simétricamente negativo y positivo)	PC (0 – 250)	‰
Valor de peso más alto con valor de puesta a cero (desde usuario cero)	9 calibrados de báscula por encima de la capacidad máxima de pesado de la báscula	g
Valor de pesado más bajo con valor de puesta a cero (desde usuario cero)	-9 calibrados de báscula	g
Notificación de sobrecarga	PC (5 000 – 500 000)	g
Carga máxima en cada sensor tensométrico (lecho de la cama incluido)	PC (10 000 – 1 200 000)	g
Periodo de transición al Modo Discreto desde la última pulsación del botón ZERO, del botón WEIGHT/CLEAR o del botón kg/lb o desde la puesta a cero	30	s
Periodo de anulación automática de la puesta a cero	30	s
Periodo de transición del brillo total de la retroiluminación al brillo reducido de la retroiluminación desde la última pulsación de un botón, desde la puesta a cero o desde el inicio del sistema	30	s
Periodo de desconexión desde la última pulsación de un botón, desde el inicio del sistema, desde la puesta a cero o desde la visualización de una ventana emergente cuando el sistema de la báscula funciona con pilas	10	s
Nivel del brillo reducido de la retroiluminación en relación con el brillo total de la retroiluminación	30	%

16 Monitorización de salida de la cama (solo Sprint 200 con báscula)



ADVERTENCIA

No es posible utilizar la monitorización de salida de la cama cuando Sprint 200 con báscula está desconectado de la red eléctrica. La alarma de salida de la cama no se puede activar cuando Sprint 200 con báscula está desconectado de la red eléctrica.



ADVERTENCIA

No utilice la monitorización de salida de la cama y no confíe en las alarmas acústicas de salida de la cama si no suena ningún pitido tras la activación de la monitorización de salida de la cama

La monitorización de salida de la cama está prevista para informar al personal del hospital de la ausencia sumamente probable del paciente en la posición establecida en Sprint 200 con báscula. La monitorización de salida de la cama activa alarmas cuando detecta que el paciente no está en la posición prevista.

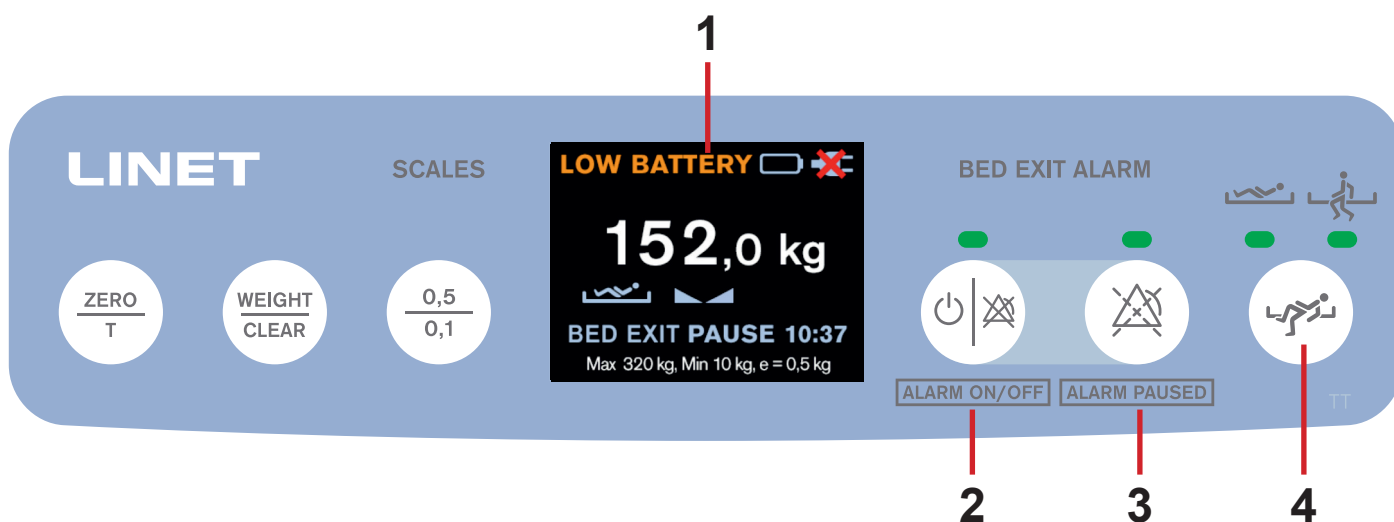

Fig. Báscula y mando de monitorización de salida de la cama (teclado y pantalla)

1. Mostrar

2. Botón ON/OFF con indicador verde arriba (indicador verde encendido - monitorización ON, indicador verde no encendido - monitorización OFF)

3. Botón PAUSE con indicador verde arriba (indicador verde encendido - monitorización EN PAUSA, indicador verde no encendido - monitorización SIN PAUSA)

4. Botón de monitorización de salida de la cama con 2 indicadores verdes arriba (indicador verde izquierdo encendido: monitorización de zona interior activada, indicador verde derecho encendido: monitorización de zona exterior activada)

16.1 Preparación

- ▶ Coloque al paciente en la camilla con un colchón adecuado.
- ▶ Coloque al paciente hacia el centro de la camilla para el correcto funcionamiento de la monitorización de salida de la cama en zona Interior.

16.2 Visualización

La pantalla muestra los estados y ajustes de la monitorización de salida de la cama.



Fig. Descripción de la pantalla (Monitorización de salida de la cama)

Indicador	Significado
	Monitorización de la zona interior
	Monitorización de la zona exterior

1. Indicador de la zona monitorizada (zona interior o zona exterior)
2. Estado de la monitorización de salida de la cama

Estado	Significado
BED EXIT ON	La monitorización de salida de la cama está activada y se pueden disparar las alarmas.
BED EXIT OFF	La monitorización de salida de la cama está desactivada y no se pueden activar alarmas.
BED EXIT PAUSE 14:59	La monitorización de salida de la cama está en PAUSA y las alarmas no pueden activarse durante 15 minutos.
BED EXIT WAITING	El operario activa la monitorización de salida de la cama sin paciente en Sprint 200 con báscula. La monitorización de salida de la cama se activará cuando se detecte al paciente en la camilla.

16.3 Activación

Activar la monitorización de salida de la cama:

- ▶ Pulse el botón ON/OFF (2) cuando el paciente esté en la camilla.

En la pantalla aparece BED EXIT ON.

Suena un pitido tras la activación de la monitorización de salida de la cama.

El indicador verde izquierdo situado sobre el botón de monitorización de salida de la cama (4) está encendido y la monitorización de la zona interior está activada por defecto.

Si pulsa el botón ON/OFF (2) sin que haya un paciente en la camilla, no se activará la monitorización de salida de la cama.

En la pantalla aparece BED EXIT WAITING.

El peso mínimo del paciente para la monitorización de salida de la cama es de **35 kg**.

La monitorización de salida de la cama se activará cuando se detecte al paciente en la camilla.

16.4 Zona vigilada

La monitorización de salida de la cama proporciona monitorización de la zona interior o de la zona exterior.

La zona Interior detecta los cambios de peso en el lecho de la cama en un campo de cobertura limitado.

La zona exterior detecta si hay peso sobre el lecho de la cama.

La monitorización de la zona interior está configurada por defecto.

Configurar la monitorización de la zona exterior:

- ▶ Pulse el botón de monitorización de salida de la cama (4) cuando el indicador verde izquierdo situado encima de este botón esté encendido.

El indicador verde derecho situado encima del botón de monitorización de salida de la cama (4) está encendido y la monitorización de la zona exterior está activada.

Configurar la monitorización de la zona interior:

- ▶ Pulse el botón de monitorización de salida de la cama (4) cuando el indicador verde derecho situado encima de este botón esté encendido.

El indicador verde izquierdo situado encima del botón de monitorización de salida de la cama (4) está encendido y la monitorización de la zona interior está activada.

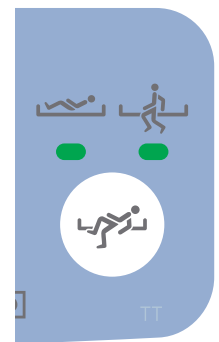

Fig. Botón de monitorización de salida de la cama con 2 indicadores verdes arriba

16.5 PAUSA

Durante el modo PAUSA, la monitorización de salida de la cama se interrumpe temporalmente y las alarmas no se activan.

El periodo de PAUSA finaliza automáticamente y la monitorización de salida de la cama se reactiva de nuevo cuando el paciente vuelve justo a la zona seleccionada.

PAUSA de la monitorización de salida de la cama:

- ▶ Pulse el botón PAUSE (3).

Se enciende el indicador verde situado encima del botón PAUSE.

Antes de finalizar el periodo de PAUSA cuando el paciente se encuentra en la posición solicitada, la monitorización de salida de la cama se vuelve a activar.

Prolongar el periodo de PAUSA:

- ▶ Pulse el botón PAUSE (3) para ampliar de nuevo la cuenta atrás hasta el periodo de 15 minutos.

Finalizar el periodo de PAUSA:

- ▶ Pulse el botón ON/OFF (2).

16.6 Alarma de salida de la cama

La alarma acústica se activa cuando el paciente ha abandonado la zona monitorizada seleccionada o cuando finaliza el periodo de PAUSA y el paciente no se encuentra justo en la posición solicitada.

Detener la alarma:

- ▶ Pulse el botón ON/OFF (2).

La monitorización de salida de la cama se desactiva y en la pantalla aparece BED EXIT OFF.

La alarma acústica se apaga.

Poner en pausa la alarma:

- ▶ Pulse el botón PAUSE (3).

El temporizador de cuenta atrás (15 min) aparece en la pantalla. La alarma acústica se apaga.



Fig. Señalización visual de la alarma de salida de la cama en la pantalla (campo amarillo y símbolos negros)



Fig. Dos imágenes se alternan durante la activación de la alarma de salida de la cama



16.7 Desactivación

Desactivar la monitorización de salida de la cama:

- ▶ Pulse el botón ON/OFF (2).

En la pantalla aparece BED EXIT OFF.

16.8 Ventanas emergentes conectadas con la monitorización de salida de la cama

Estado (ventana emergente)	Significado	Cómo cambiar el estado
 <p>PLUG IN TO ENABLE BEA</p>	<p>Sprint 200 con báscula se desconecta de la red eléctrica cuando el operario enciende la monitorización de salida de la cama.</p>	<p>Conecte el cable de alimentación a la red eléctrica y active la monitorización de salida de la cama.</p>
 <p>BEA WITH LOW BATTERY</p>	<p>La batería se descarga (o está en mal estado) durante la monitorización de salida de la cama activada.</p>	<p>Conecte el cable de alimentación a la red eléctrica.</p>
 <p>BED IS UNPLUGGED BEA IS DEACTIVATED</p>	<p>Se activa la monitorización de salida de la cama y Sprint 200 con báscula se desconecta de la red eléctrica.</p>	<p>Conecte el cable de alimentación a la red eléctrica.</p>

16.9 Menú Ajustes

El operario está autorizado a visualizar la verificación de las básculas, a comprobar las versiones de software y hardware, a ajustar la hora y la fecha y a configurar el formato de hora y fecha en el menú Ajustes.

Entrar en el menú Ajustes:

- ▶ Pulse el botón de monitorización de salida de la cama, el botón PAUSE y el botón ON/OFF al mismo tiempo durante 3 s. El menú Ajustes se abre solo durante 60 s, a menos que se realice el ajuste a continuación.

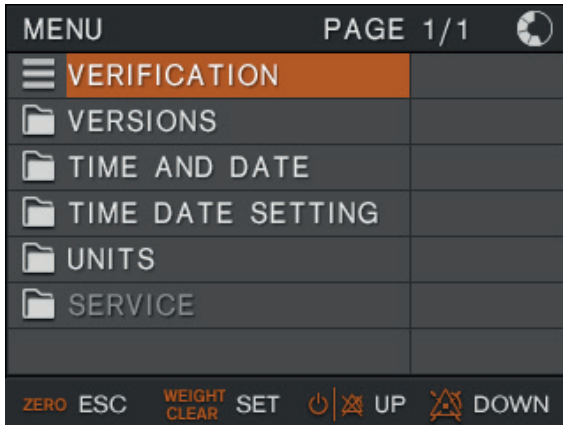

Fig. Menú Ajustes



Fig. Pantalla de verificación

Entrar en la pantalla de verificación:

- ▶ Utilice el botón ON/OFF o el botón PAUSE para seleccionar la línea VERIFICATION.
- ▶ Pulse el botón WEIGHT/CLEAR para confirmar la selección.

Parámetro	Significado
BSCD	versión del sistema de la báscula LW20
LCDS	versión del mando con pantalla
CONTADOR DE CALIBRACIÓN	número de cambios de los parámetros legalmente relevantes (p. ej., calibraciones)
G LOC	constante gravitatoria local
G CAL	constante gravitatoria calibrada

Entrar en la pantalla Versiones:

- ▶ Utilice el botón ON/OFF o el botón PAUSE para seleccionar la línea VERSIONES.
- ▶ Pulse el botón WEIGHT/CLEAR para confirmar la selección.

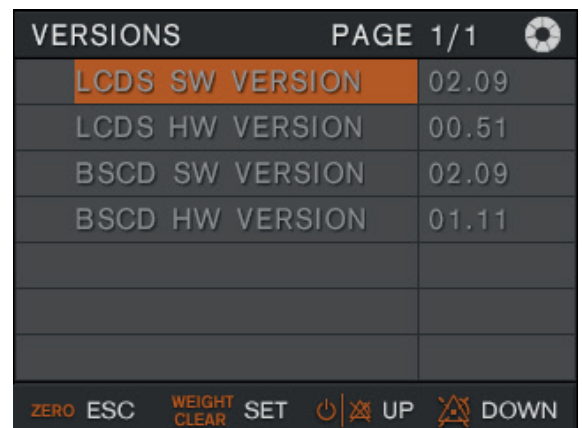

Fig. Pantalla de versiones de software y hardware

16.9.1 Ajustes de fecha y hora

Entrar en el menú Ajustes:

- ▶ Pulse el botón de monitorización de salida de la cama, el botón PAUSE y el botón ON/OFF al mismo tiempo durante 3 s. El menú Ajustes se abre solo durante 60 s, a menos que se realice el ajuste a continuación.

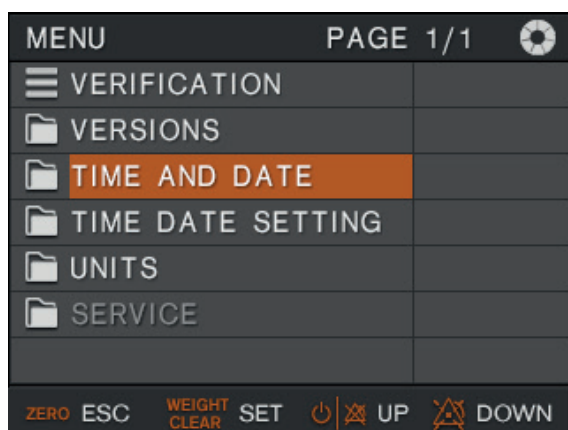

Fig. Menú Ajustes (HORA Y FECHA)

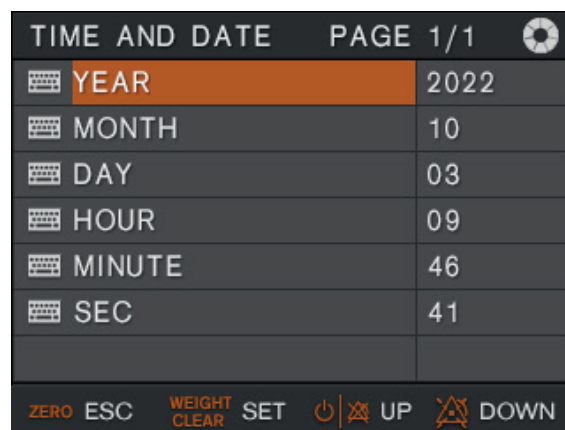

Fig. Menú HORA Y FECHA

Seleccionar HORA Y FECHA:

- ▶ Utilice el botón ON/OFF o el botón PAUSE para seleccionar la línea HORA Y FECHA.
- ▶ Pulse el botón WEIGHT/CLEAR para confirmar la selección.
- ▶ Utilice el botón ON/OFF o el botón PAUSE para seleccionar el parámetro que desea modificar.
- ▶ Pulse el botón WEIGHT/CLEAR para confirmar la selección.
- ▶ Utilice el botón ON/OFF o el botón PAUSE para ajustar el valor deseado.
- ▶ Pulse el botón WEIGHT/CLEAR para confirmar el cambio.

Salir del menú Configuración:

- ▶ Pulse el botón ZERO/T.

16.9.2 Configuración del formato de fecha y hora

Entrar en el menú Ajustes:

- ▶ Pulse el botón de monitorización de salida de la cama, el botón PAUSE y el botón ON/OFF al mismo tiempo durante 3 s. El menú Ajustes se abre solo durante 60 s, a menos que se realice el ajuste a continuación.

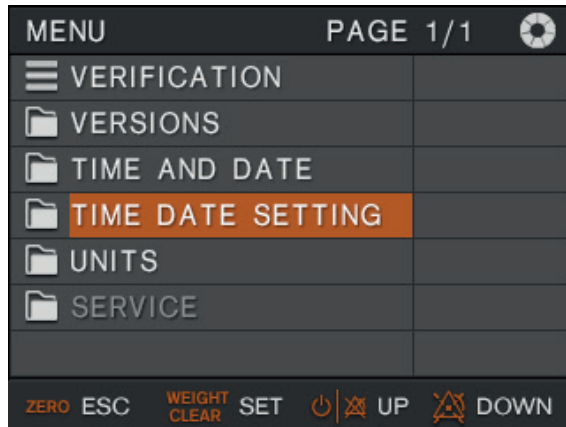

Fig. Menú Ajustes (AJUSTE HORA FECHA)

Seleccionar HORA Y FECHA:

- ▶ Utilice el botón ON/OFF o el botón PAUSE para seleccionar la línea AJUSTE HORA FECHA.
- ▶ Pulse el botón WEIGHT/CLEAR para confirmar la selección.
- ▶ Utilice el botón ON/OFF y el botón PAUSE para seleccionar el parámetro que desea modificar.
- ▶ Pulse el botón WEIGHT/CLEAR para confirmar la selección.
- ▶ Utilice el botón ON/OFF y el botón PAUSE para ajustar el valor deseado.
- ▶ Pulse el botón WEIGHT/CLEAR para confirmar el cambio.

Salir del menú Configuración:

- ▶ Pulse el botón ZERO/T.

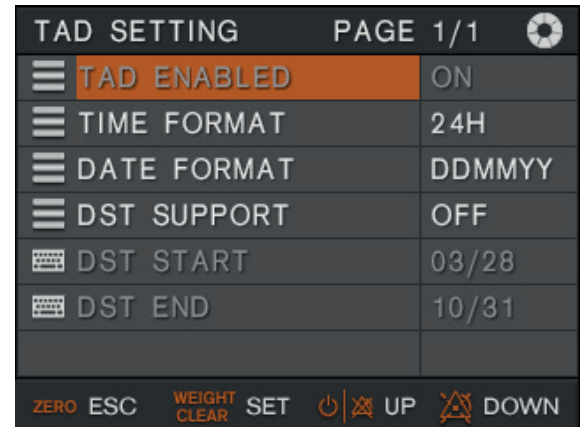

Fig. Menú AJUSTE HORA FECHA

Parámetro	Significado
FORMATO DE HORA	12 horas o 24 horas
FORMATO DE FECHA	día-mes-año o mes-día-año o año-mes-día
SOPORTE HV	horario de verano (ON u OFF)
INICIO HV	día en que comienza el horario de verano
FIN HV	día en que finaliza el horario de verano

16.10 Parámetros técnicos básicos de la monitorización de salida de la cama

Parámetro	Valor	Unidad
Carga mínima para la activación de la monitorización de salida de la cama	Parámetro de configuración (PC) (5 000 – 500 000)	g
Dimensiones de la zona interior monitorizada	PC (100 – 1 000 × 100 – 1 000)	mm × mm
Disminución mínima del peso para la activación de la alarma	PC (1 – 50)	%
Desactivación automática de la alarma tras el regreso del paciente a la camilla	PC (0 – [2 ³² – 1])	ms
Periodo de monitorización interrumpida (PAUSA) tras pulsar el botón PAUSE	PC (60 – 3600)	s
Periodo desde que el paciente está fuera de la camilla hasta el fin automático de PAUSA tras el regreso del paciente a la camilla	≥5	s
Reacción del sistema a la disminución de peso o a la salida del paciente de la zona monitorizada	≤1,5	s
Activación de la alarma durante el error del sistema de la báscula y monitorización activada	≤3	s
Activación de la alarma durante el error del sistema de la báscula comprobada inmediatamente después del (re)inicio si la monitorización se activó antes de la desconexión	≤1,5	s

17 Equipo

El equipo del producto depende de la configuración de este último.

17.1 Raíl para accesorios con ganchos de plástico



PRECAUCIÓN

No se recomienda colocar los ganchos suspendidos en el raíl para accesorios ni los accesorios suspendidos en estos ganchos directamente sobre los pedales en los lados de la Sprint 200 para poder facilitar el uso de los pedales durante el ajuste de la altura de la camilla y el uso de los pedales de freno durante el traslado de la camilla.

El raíl para accesorios con 4 ganchos de plástico está diseñado para colgar accesorios.

Se encuentra en los laterales de la camilla o en el cabecero/pie de cama.

El cable de alimentación eléctrica en posición de seguridad debe enrollarse alrededor de la barra para accesorios en el extremo superior en el caso de Sprint 200 con básculas o i-Drive Power.

El peso máximo que resiste la barra para accesorios es de 10 kg sin palanca.

El peso máximo que resiste el gancho de plástico previsto para la barra para accesorios es de 2 kg.

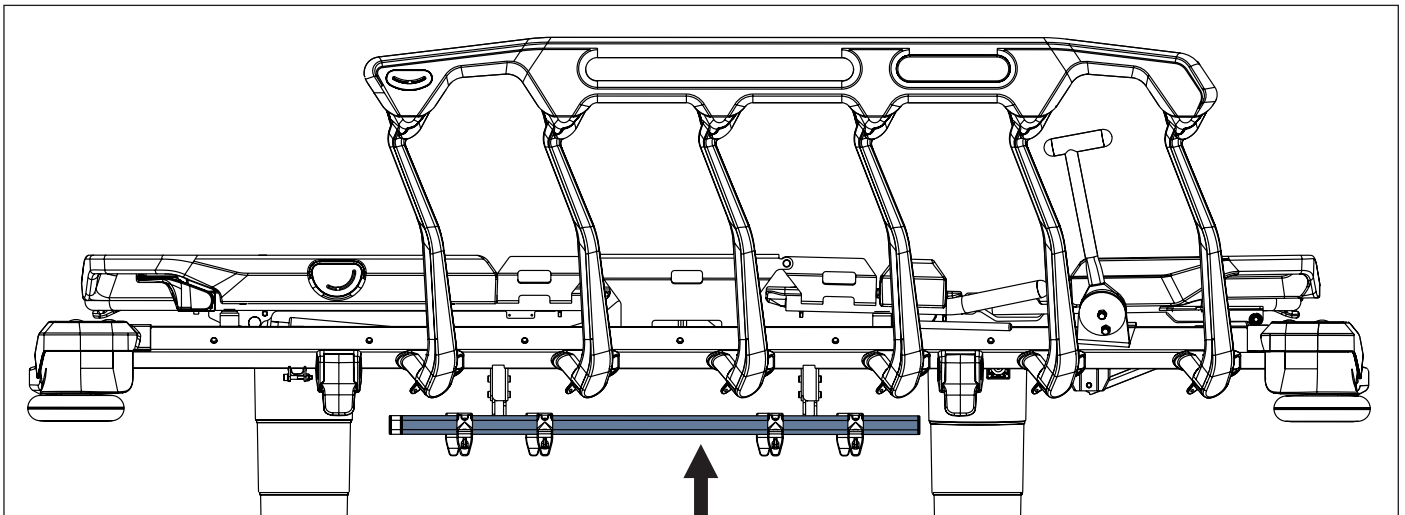

Fig. Raíl para accesorios con ganchos de plástico (lateral)

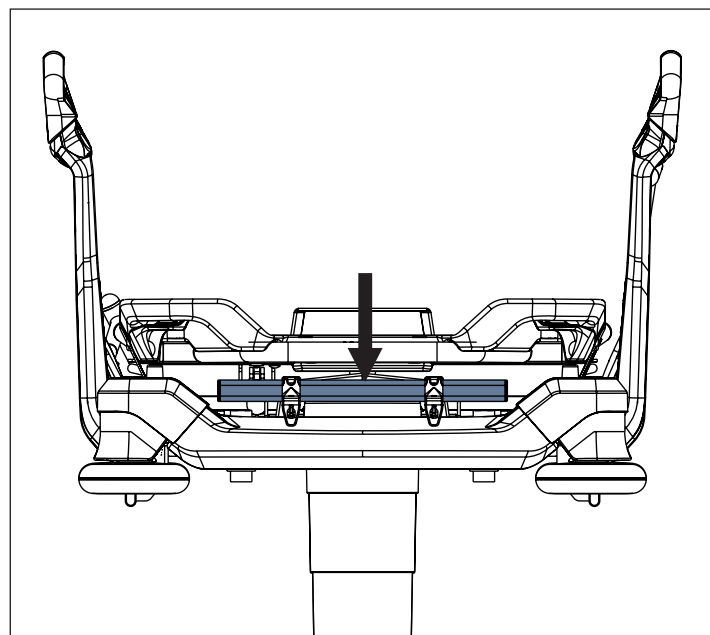

Fig. Raíl para accesorios con ganchos de plástico (cabecero)

17.2 Raíl DIN

El raíl DIN está diseñado para colgar accesorios.

Se encuentra en los laterales de la camilla.

El peso máximo que resiste el raíl de acero inoxidable es de 10 kg sin palanca.

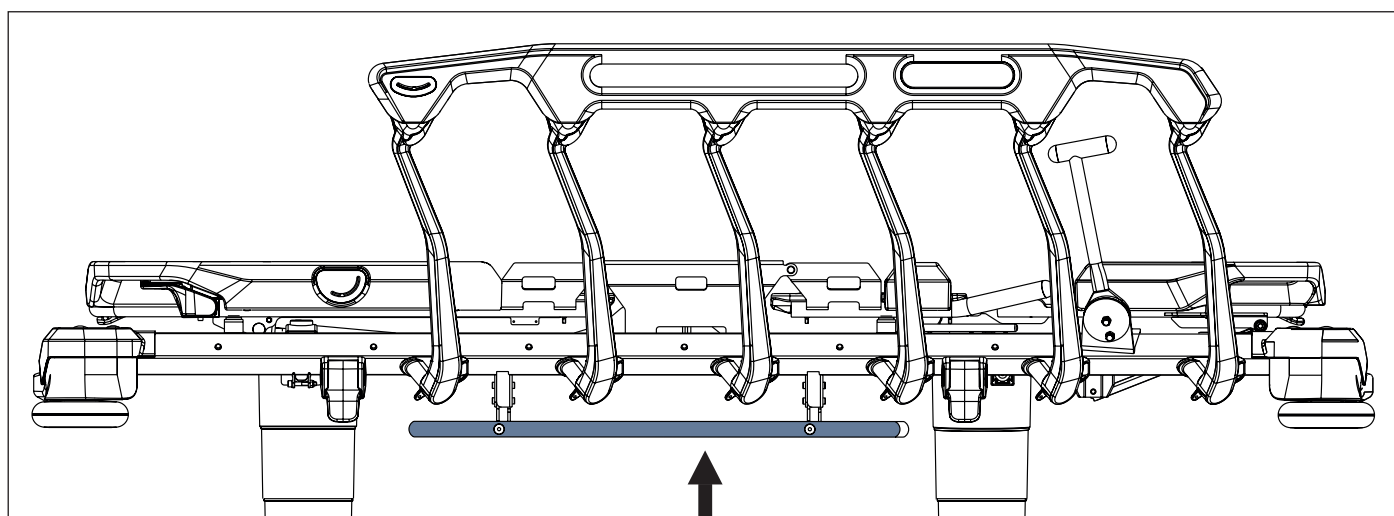

Fig. Raíl DIN (lateral)

17.3 Soportes para bolsa de orina

El soporte para la bolsa de orina se encuentra a ambos lados de la camilla, en el extremo de los pies de la camilla, debajo del reposapiés.

La bolsa de orina es lo único que debe colgarse del soporte para bolsa de orina.

La carga máxima del soporte para bolsa de orina es de 3 kg.

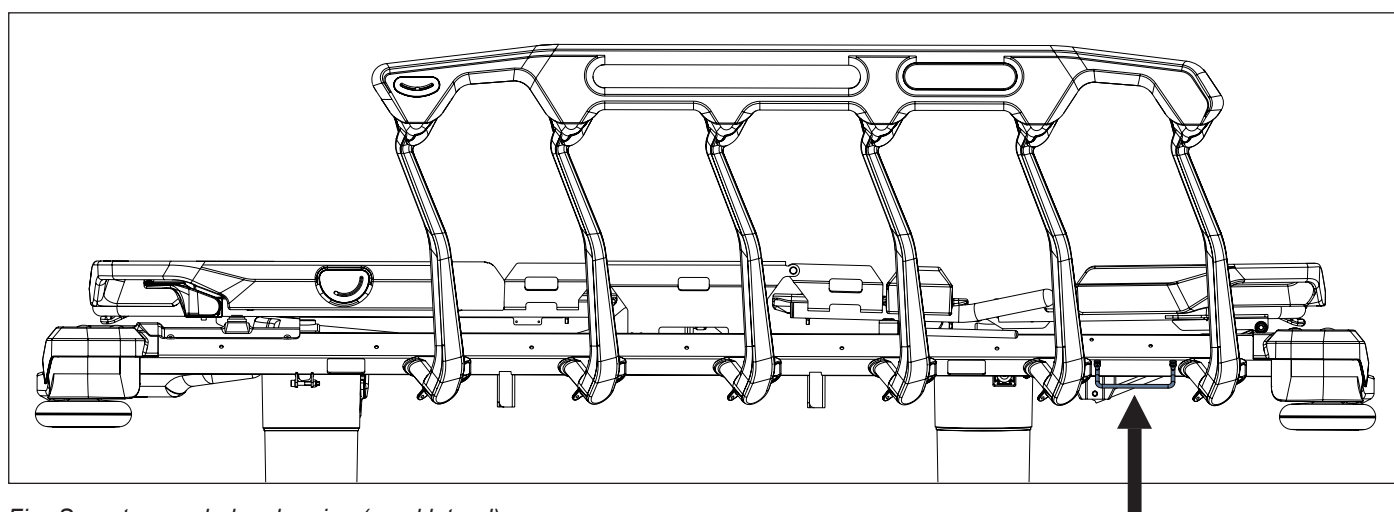

Fig. Soporte para bolsa de orina (en el lateral)

17.4 Cubierta del chasis inferior



PRECAUCIÓN

Riesgo de daños materiales debido a objetos en la cubierta del chasis inferior.

- ▶ No coloque objetos en la cubierta del chasis inferior fuera del espacio de almacenamiento.
- ▶ Respete las dimensiones de los objetos ubicados en los espacios de almacenamiento de la cubierta del chasis inferior durante la elevación, el descenso y la inclinación de la camilla.

El espacio de almacenamiento longitudinal (1) está diseñado para la bombona de oxígeno (capacidad de 10 litros [solo tipo E], 5 litros o menos). La bombona de oxígeno adecuada puede fijarse con una correa de liberación rápida.

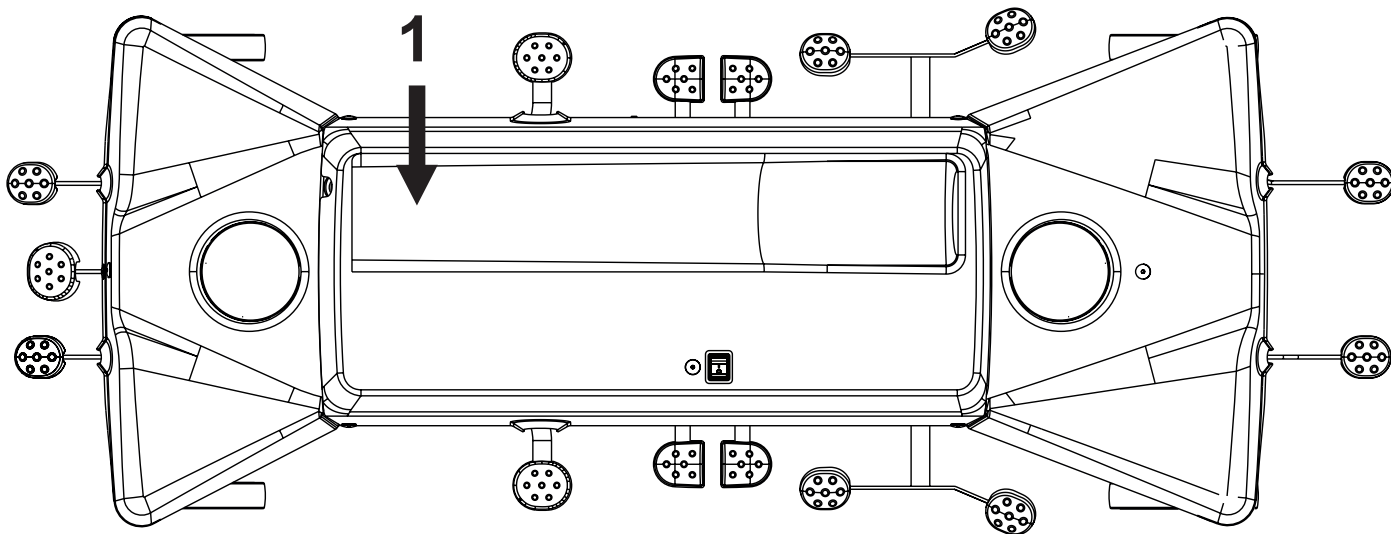

Fig. Espacio de almacenamiento (cubierta del chasis inferior de la Sprint 200 con i-Drive Power)

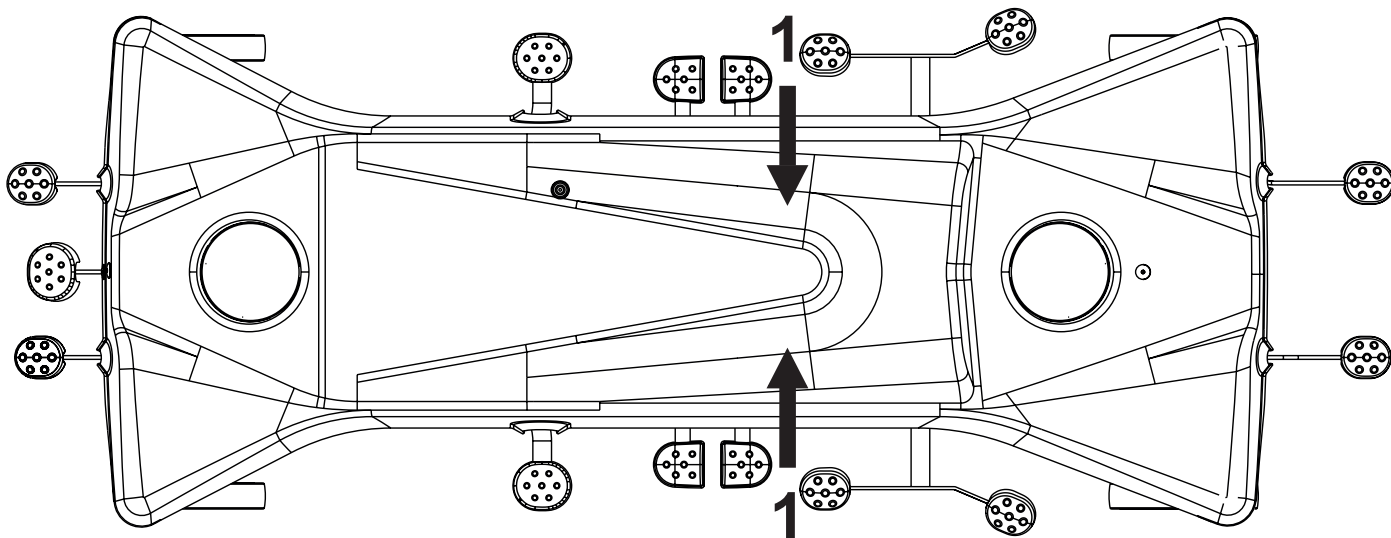

Fig. Espacio de almacenamiento (cubierta del chasis inferior de la Sprint 200 sin i-Drive Power)

17.4.1 Correas para las bombonas de oxígeno

La cubierta del chasis inferior de la Sprint 200 sin i-Drive Power está equipada con 2 correas para las bombonas de oxígeno.
 La cubierta del chasis inferior de la Sprint 200 con i-Drive Power está equipada con 1 correa para la bombona de oxígeno.

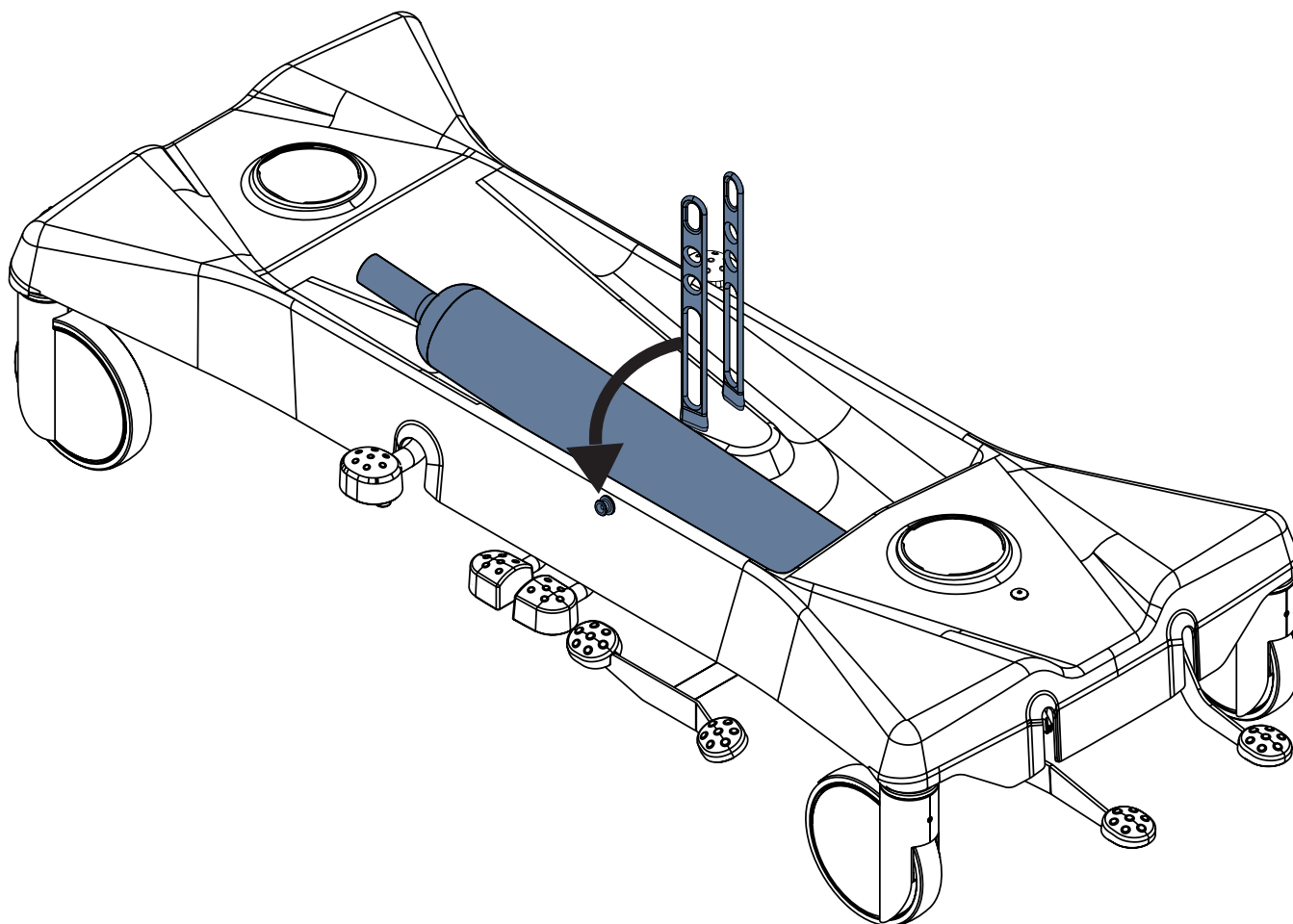

Fig. Fijación de una bombona de oxígeno en la cubierta del chasis inferior con las correas para las bombonas de oxígeno

Para fijar la bombona de oxígeno compatible en la cubierta del chasis inferior:

- ▶ Coloque una bombona de oxígeno compatible en la cubierta del chasis inferior.
- ▶ Asegure la bombona de oxígeno con la correa para la bombona de oxígeno de modo que dicha correa se enganche en el tapón colocado en la cubierta del chasis inferior opuesta a la correa.
- ▶ Asegúrese de que la bombona de oxígeno compatible esté fija en la cubierta del chasis inferior.

17.5 FlexiDrive (quinta rueda retráctil con muelle)

Cuando los pedales se encuentran en la posición media, la quinta rueda retráctil con muelle se encuentra unos 12 mm por encima del suelo.

Cuando la camilla está frenada, la quinta rueda retráctil con muelle se encuentra en torno a 65 mm por encima del suelo.

Para activar la quinta rueda:

- ▶ Pise el pedal verde de conducción hasta la posición inferior.

Para retraer la quinta rueda:

- ▶ Deje todos los pedales de freno y de conducción sin pisar en su posición media.

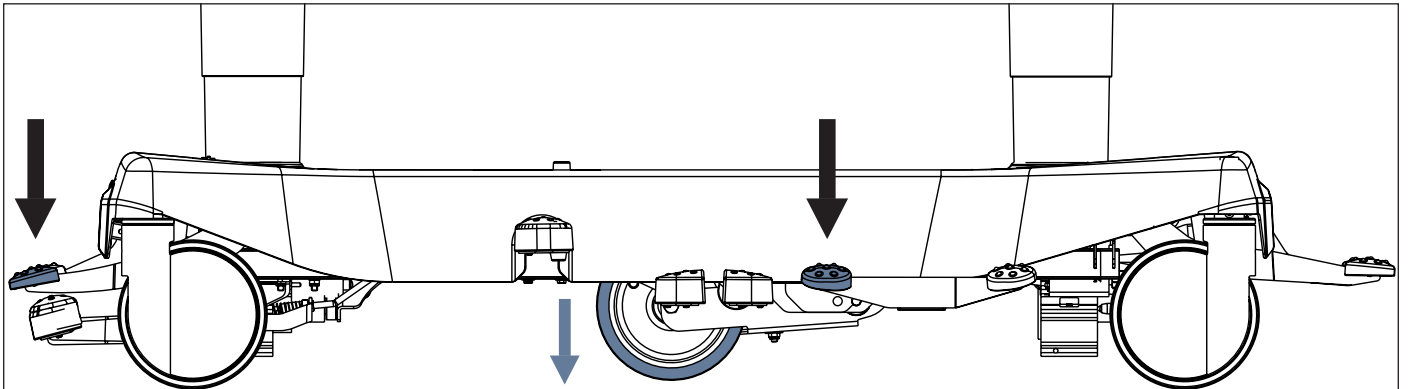

Fig. Activación de la quinta rueda

17.6 Sprint 200 con Solido 3

Solido 3 con chasis inferior en forma de T es compatible con Sprint 200.

17.7 IV&Drive (portasueros/asas de empuje)



ADVERTENCIA

Riesgo de lesiones debido a la colocación incorrecta de la bomba de infusión.

- ▶ Asegúrese de que la bomba de infusión del portasueros plegable no se roza con ninguna de las partes móviles de la Sprint 200 (especialmente el respaldo), ni con el paciente.



PRECAUCIÓN

Riesgo de daños materiales debido a la colocación incorrecta de la bomba de infusión.

- ▶ Coloque con cuidado la bomba de infusión en la pieza no telescópica naranja del portasueros plegable para evitar el riesgo de lesión o daño.

El portasueros plegable equipado con 2 ganchos está diseñado para transportar las bolsas o cestas para soluciones intravenosas. El par de portasueros plegables puede servir de asa para transportar la camilla cuando está levantado.

Puede aumentarse la altura del portasueros plegable y plegarse de nuevo.

El par de portasueros plegables se encuentra en las esquinas del cabecero o del pie de cama.

La carga máxima de un gancho es de 5 kg.

El par de portasueros plegables se puede equipar con un panel de control de i-Drive Power.

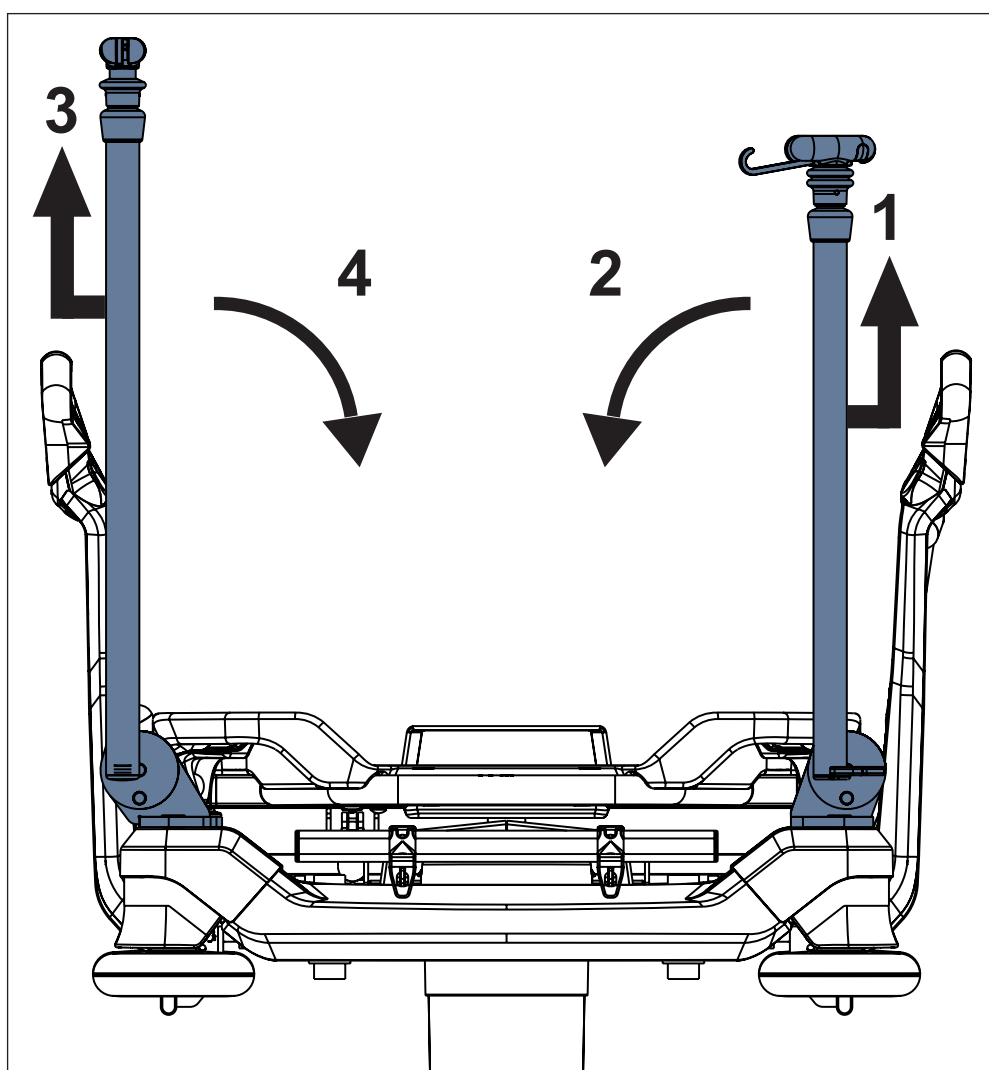

BAJE EL PORTASUEROS PLEGABLE MARCADO COMO EL SEGUNDO.

BAJE EL PORTASUEROS PLEGABLE MARCADO COMO EL PRIMERO.

Fig. Par de portasueros plegables (cabecero)

Para bajar los portasueros plegables:

- ▶ Asegúrese de que el portasueros plegable derecho no está extendido.
- ▶ Agarre la barra naranja del portasueros plegable derecho.
- ▶ Levante el portasueros plegable derecho (1) para desbloquearlo.
- ▶ Baje el portasueros plegable derecho (2).
- ▶ Asegúrese de que el portasueros plegable izquierdo no esté extendido.
- ▶ Agarre la barra naranja del portasueros plegable izquierdo.
- ▶ Levante el portasueros plegable izquierdo (3) para desbloquearlo.
- ▶ Baje el portasueros plegable izquierdo (4).

Para levantar los portasueros plegables:

- ▶ Agarre la barra naranja del portasueros plegable izquierdo.
- ▶ Levante el portasueros plegable izquierdo.
- ▶ Compruebe que el portasueros plegable izquierdo esté bien colocado y bloqueado.
- ▶ Agarre la barra naranja del portasueros plegable derecho.
- ▶ Baje el portasueros plegable derecho.
- ▶ Compruebe que el portasueros plegable derecho esté bien colocado y bloqueado.

Para extender un portasueros plegable:

- ▶ Suba el anillo de control (5).
- ▶ Extienda el portasueros plegable extrayendo la sección telescópica.

Para acortar un portasueros plegable:

- ▶ Suba el anillo de control (5).
- ▶ Introduzca la sección telescópica en el portasueros plegable.

Para preparar los ganchos del portasueros plegable:

- ▶ Extraiga un gancho (6).

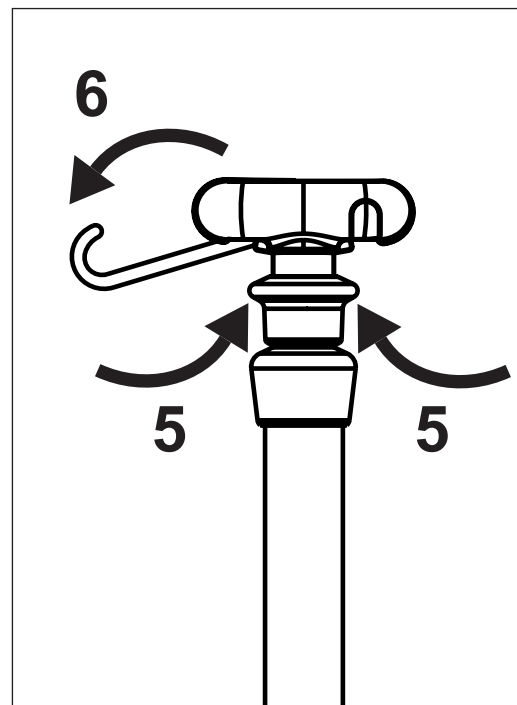

Fig. Anillo de control y ganchos

17.8 Asas

El par de asas está diseñado para el transporte de la camilla.
Las asas están ubicadas en las esquinas del cabecero y del pie de cama.
Hay 3 tipos de asas: extraíbles, plegables o de posición fija.

17.8.1 Asas plegables

Para plegar el asa plegable hacia abajo:

- ▶ Levante el asa plegable (1) para desbloquearla.
- ▶ Pliegue el asa plegable hacia abajo (2).

Para levantar el asa plegable hacia arriba:

- ▶ Levante el asa plegable hacia arriba.
- ▶ Compruebe que el asa plegable está bloqueada en su lugar.

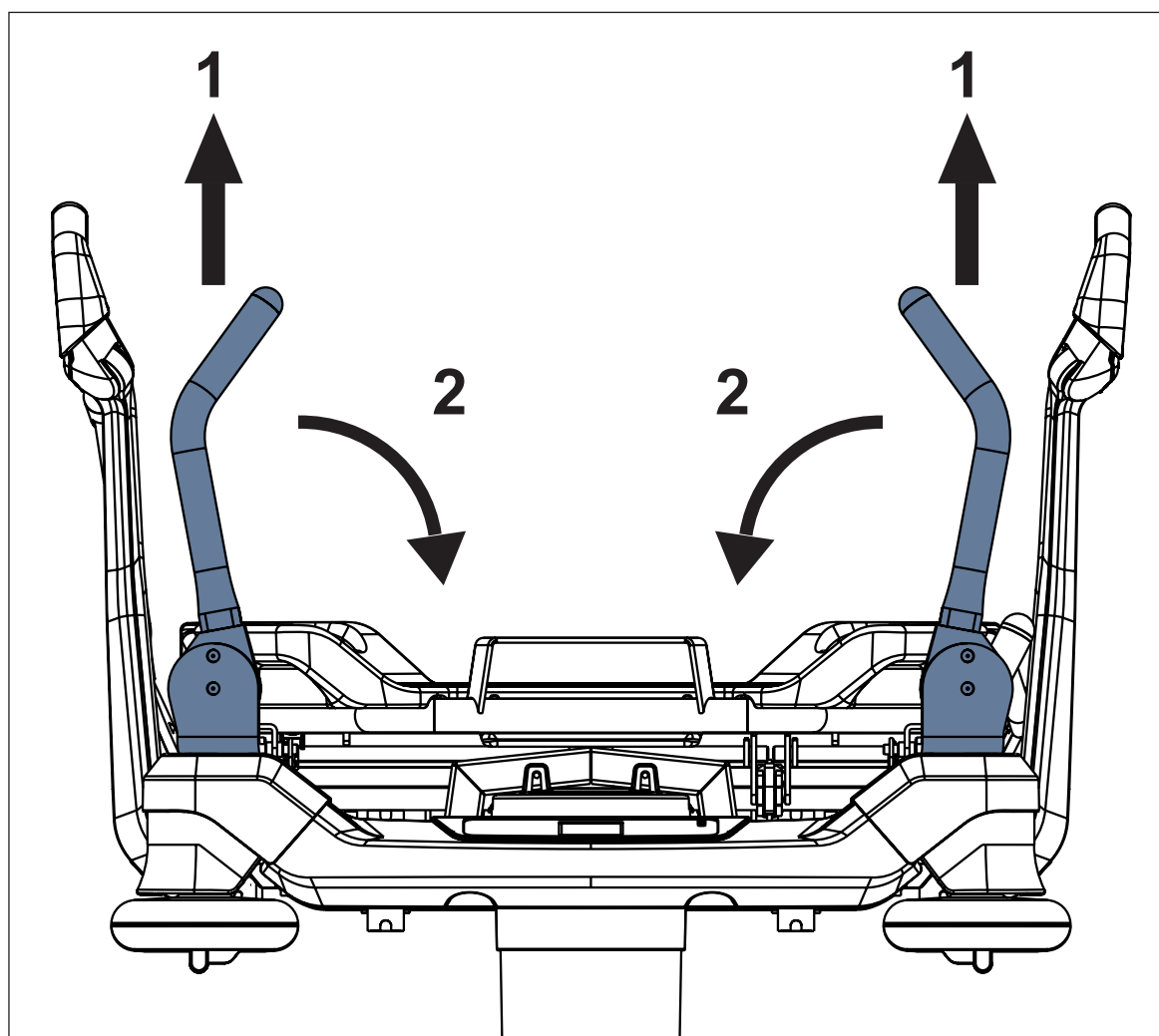

Fig. Asas plegables (pie de cama)

17.8.2 Asas fijas

Las asas fijas están atornilladas a las esquinas de la camilla en el cabecero o en el pie de cama. El usuario no puede cambiar las posiciones de las asas fijas. El técnico de servicio cualificado debe realizar el desmontaje y la instalación de acuerdo con las instrucciones de servicio correspondientes proporcionadas por el fabricante.

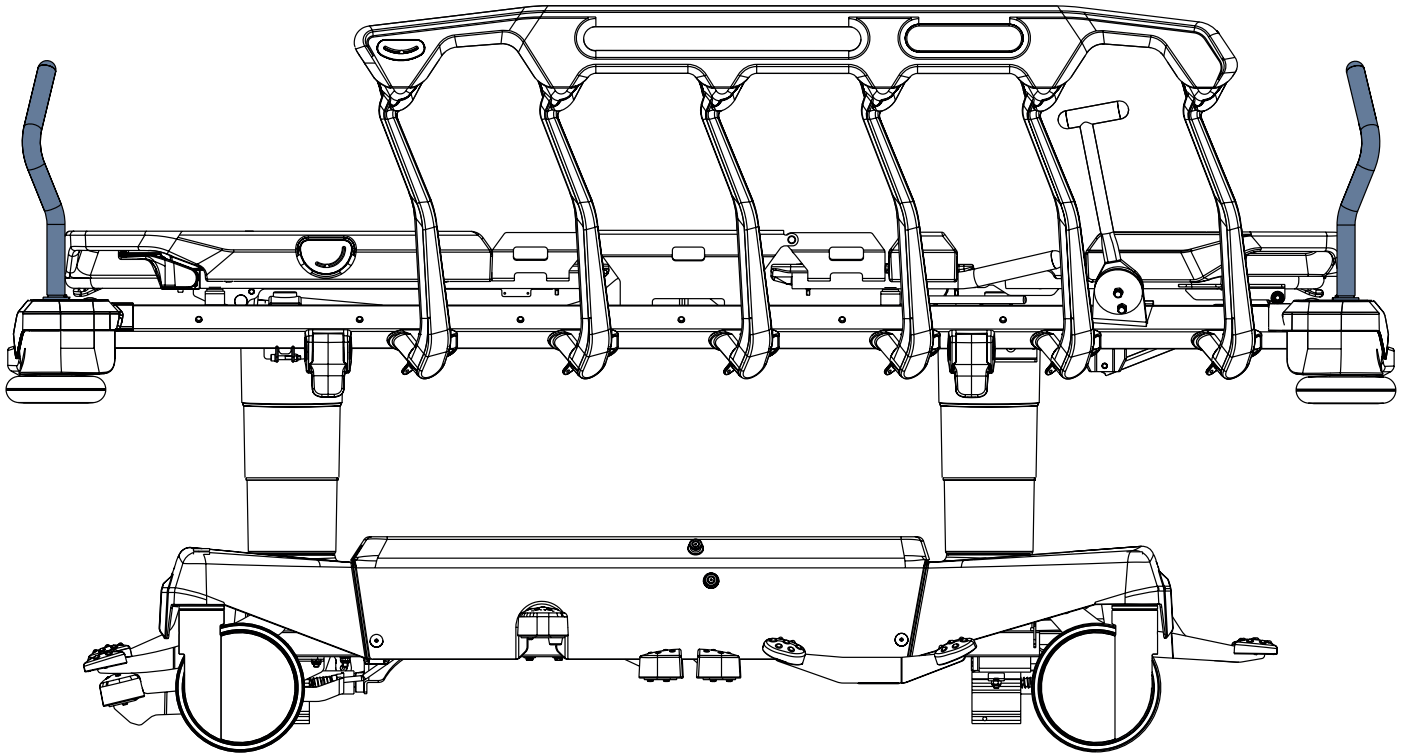

Fig. Asas fijas (en el cabecero y el pie de cama)

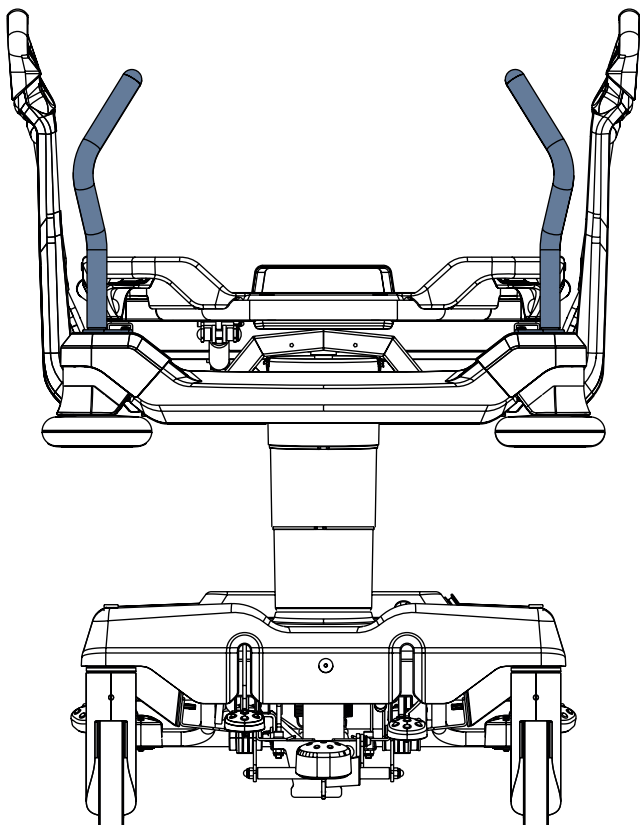

Fig. Asas fijas (en el cabecero)

17.9 Indicadores de ángulo

Los indicadores de ángulo se encuentran a ambos lados del respaldo o en ambos lados exteriores de las barandillas. Los indicadores de ángulo del respaldo han sido diseñados para medir de modo aproximado el ángulo del respaldo. Los indicadores de ángulo en las barandillas han sido diseñados para realizar una medición aproximada de la inclinación Trendelenburg y Trendelenburg inversa.

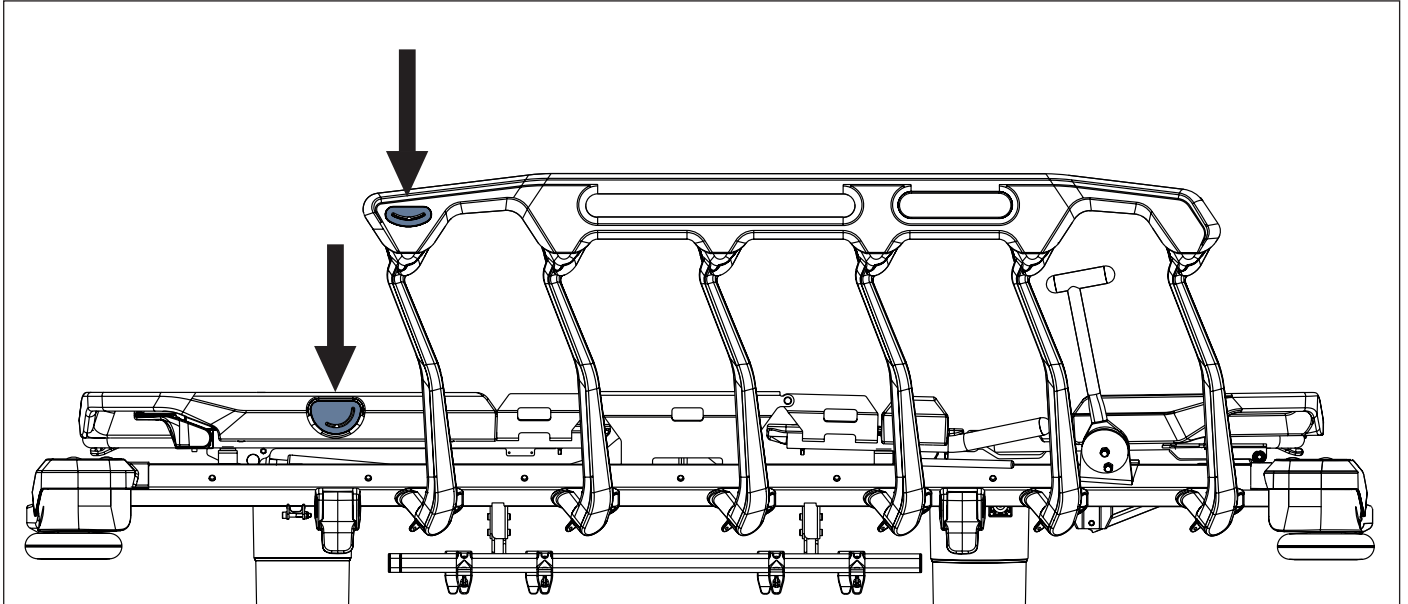

Fig. Indicadores de ángulo

17.10 Asa Mobi-Lift

Mobi-Lift® está diseñada como asa de apoyo para que el paciente se levante.

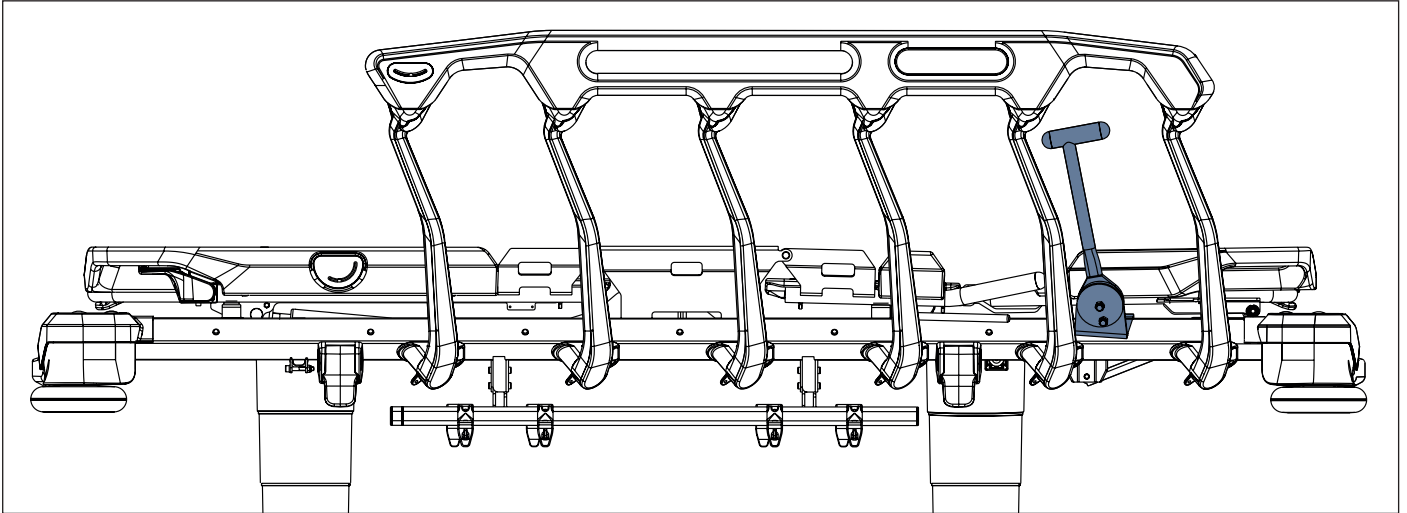

Fig. Asa Mobi-Lift

Para plegar el asa Mobi-Lift:

- ▶ Levante el asa Mobi-Lift para desbloquearla.
- ▶ Pliegue el asa Mobi-Lift.

Para levantar el asa Mobi-Lift:

- ▶ Levante el asa Mobi-Lift.
- ▶ Compruebe que el asa Mobi-Lift esté bloqueada en su posición.

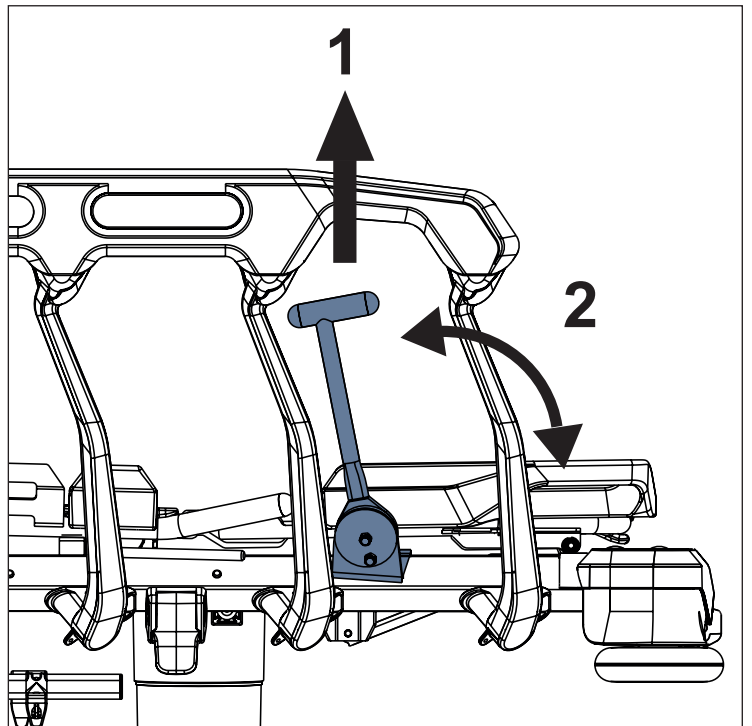

Fig. Control de asa Mobi-Lift

17.11 i-Drive Power

Se puede equipar la camilla con una rueda i-Drive Power. i-Drive Power ayuda al personal del hospital a conducir la camilla durante el traslado del paciente con un esfuerzo mínimo.

La rueda i-Drive Power está situada en el centro de la camilla, debajo del chasis inferior. i-Drive Power está equipado con su propio acumulador y cargador y no depende de las funciones de la camilla, por lo que, si se descarga, podrá seguir utilizando las funciones de la camilla. La camilla dispone de un panel de control de i-Drive Power. La rueda i-Drive Power está orientada en el sentido longitudinal de la camilla.

17.11.1 Instrucciones de seguridad para i-Drive Power

- ▶ Siga las instrucciones de manera precisa.
- ▶ Asegúrese de que la camilla la manipule exclusivamente el personal sanitario.
- ▶ Asegúrese de que las barandillas estén subidas durante el traslado.
- ▶ No utilice nunca el botón de avance rápido cuando descienda. Se recomienda utilizar el botón de avance rápido para el ascenso, ya que es más eficaz.
- ▶ Se deben tener en cuenta consideraciones especiales al dar marcha atrás. Mantenga siempre la distancia con respecto a la camilla y no utilice nunca el botón de marcha atrás cuando descienda o ascienda.
- ▶ No utilice la conducción libre para desplazar la cama por una pendiente de más de 1 grado a menos que haya personal adecuado para el transporte seguro de la camilla.
- ▶ El descenso de una pendiente de más de 6 grados requerirá la asistencia pertinente de personal.
- ▶ No deje nunca la camilla con un sistema i-Drive Power activado sin supervisión por parte del personal cualificado.
- ▶ Utilice siempre el sistema de frenos mecánicos habitual para frenar y estabilizar la camilla.
- ▶ Preste especial atención cuando desplace la camilla con i-Drive Power. Tenga cuidado con las personas y los objetos que estén cerca y evite chocar con ellos; para hacerlo, dirija la cama con cautela y, sobre todo, a la velocidad adecuada.
- ▶ Asegúrese de que la camilla esté desconectada y de que los frenos de la camilla estén liberados antes de utilizar i-Drive Power.
- ▶ Pulse el botón de parada de emergencia de conducción si es necesario interrumpir inmediatamente el movimiento (por ejemplo, para evitar colisiones con otras personas u objetos).
- ▶ Retraiga la rueda i-Drive Power al chasis inferior cuando estacione. Esto evitará el uso incorrecto al activar y desactivar el freno de la camilla.
- ▶ Desconecte el acumulador de i-Drive Power antes de almacenarlo durante un tiempo prolongado o transportarlo.
- ▶ Pise o levante un pedal para dejar todos los pedales de freno y de conducción sin pisar en su posición central para retraer la rueda i-Drive Power en caso de fallo del sistema i-Drive Power. Esto permitirá mover la camilla hasta un área segura manualmente sin utilizar i-Drive Power.
- ▶ Retraiga la rueda i-Drive Power al chasis inferior cuando vaya a mover la camilla lateralmente.
- ▶ Preste atención al indicador LED del estado del acumulador y planifique el desplazamiento con i-Drive Power de manera correspondiente. Una capacidad insuficiente del acumulador puede dar lugar a complicaciones inesperadas y riesgos durante el desplazamiento.
- ▶ Enchufe siempre la camilla cuando complete el desplazamiento para recargar el acumulador y mantener la camilla lista para usar i-Drive Power.
- ▶ El acumulador de i-Drive Power debe sustituirse cada 2 años para mantener el funcionamiento correcto de i-Drive Power.

17.11.2 Especificaciones de uso



ADVERTENCIA

Riesgo de lesiones debido a una conducción descuidada.

- ▶ Conduzca siempre de forma segura y con cuidado.
- ▶ Verifique el recorrido para evitar obstáculos y colisiones.
- ▶ Asegúrese de que no haya personas en la trayectoria.
- ▶ Manipule la camilla con cuidado para no pasar por encima del personal ni de los pacientes.



PRECAUCIÓN

El espacio libre máximo debajo de la camilla equipada con rueda i-Drive es de 2,5 cm.

- ▶ Verifique el recorrido para evitar obstáculos y colisiones.

Uso previsto:

- ▶ Transporte de la camilla (con o sin paciente) por parte del personal del hospital

Uso no previsto:

- ▶ Manipulación descuidada de la camilla
- ▶ Otros usos distintos de los descritos en las instrucciones de uso
- ▶ Manipulación por otra persona que no sea el personal cualificado

NOTA La camilla solo puede transportar un paciente cada vez y no puede utilizarse para transportar otros elementos (excepto los accesorios de la camilla en posición segura).

NOTA Para obtener información sobre otros usos distintos de los descritos en la sección "Especificaciones de uso" anterior, póngase en contacto con LINET®.

17.11.3 Manipulación



PRECAUCIÓN

Daños en el cable del panel de control principal de i-Drive Power debido a una colocación incorrecta del cable.

- ▶ Asegúrese de que el cable de conexión del panel de control principal esté colocado correctamente.



PRECAUCIÓN

Daños materiales debidos a un uso incorrecto.

- ▶ No cuelgue nada del panel de control principal ni del cable.

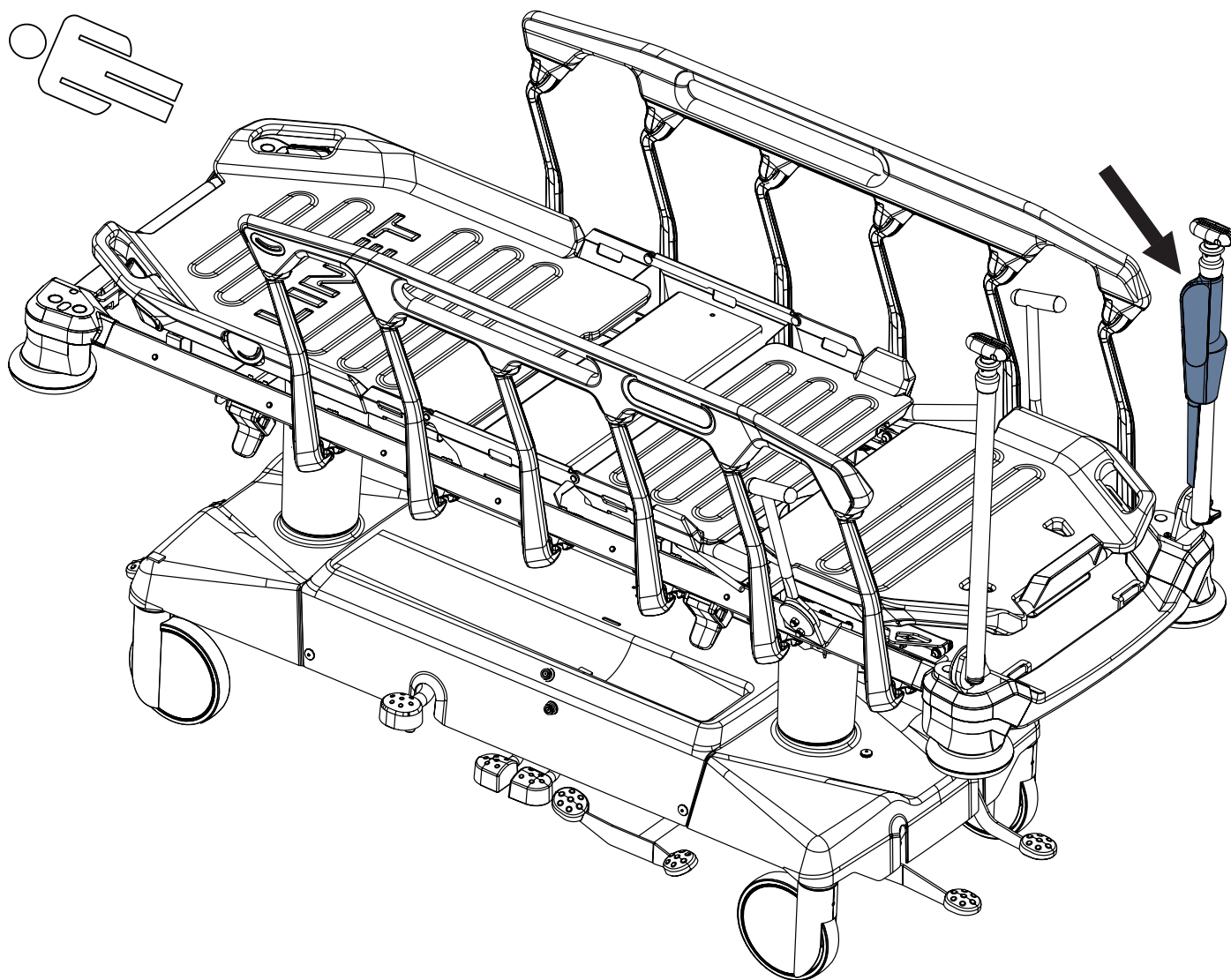

Fig. Posición del panel de control principal de i-Drive Power en IV&Drive

Panel de control de i-Drive Power

El panel de control de i-Drive Power se mejora con un sensor táctil. Su mano siempre debe estar en contacto con el panel de control de i-Drive Power para utilizar las funciones. Si la aparta, i-Drive Power se detendrá. Los botones del mando del i-Drive Power solo funcionan si este mando y el IV&Drive están en posición vertical.

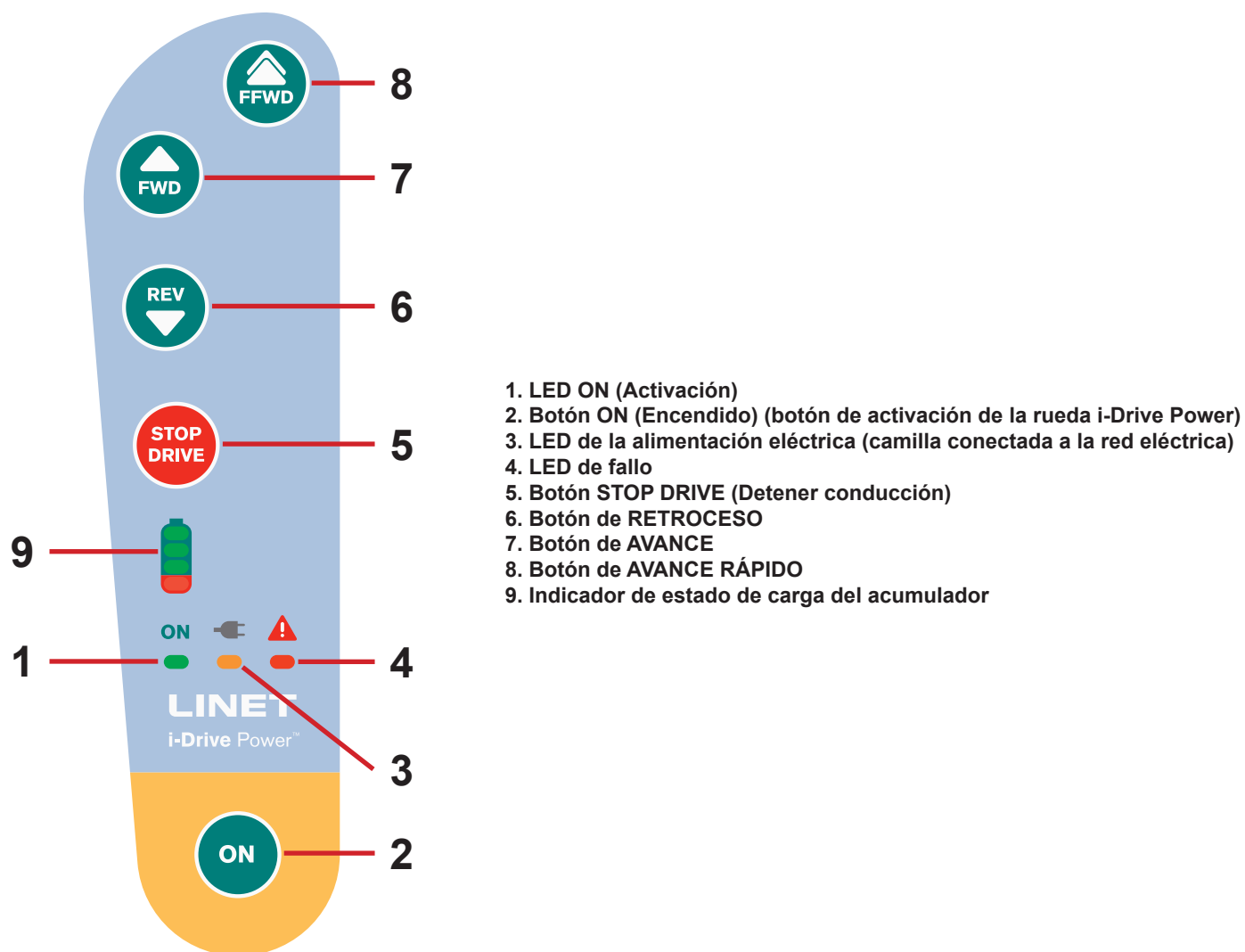



Fig. Panel de control de i-Drive Power

17.11.4 Activación/desactivación de i-Drive Power

Para preparar la rueda i-Drive Power para su uso:

- ▶ Pulse el interruptor principal ubicado en la cubierta del chasis inferior hasta la posición de encendido.
 - ▶ Pise el pedal verde de conducción hasta la posición inferior.
- La rueda i-Drive Power con freno bajará.

Para activar i-Drive Power:

- ▶ Pulse el botón de activación  de la rueda i-Drive Power ubicado en el panel de control principal. El LED de activación verde  parpadeará. Coloque la mano en el sensor táctil de Safety Sense para utilizar i-Drive Power.

Para retraer la rueda i-Drive Power:

- ▶ Pise o levante un pedal para dejar todos los pedales de freno y de conducción pisados en su posición media neutral o frenar la Sprint 200.

Para desactivar i-Drive Power:

- ▶ Se recomienda plegar el portasueros plegable con el panel de control de i-Drive Power hacia abajo.
- ▶ Pulse el interruptor principal ubicado en la cubierta del chasis inferior hasta la posición de apagado.

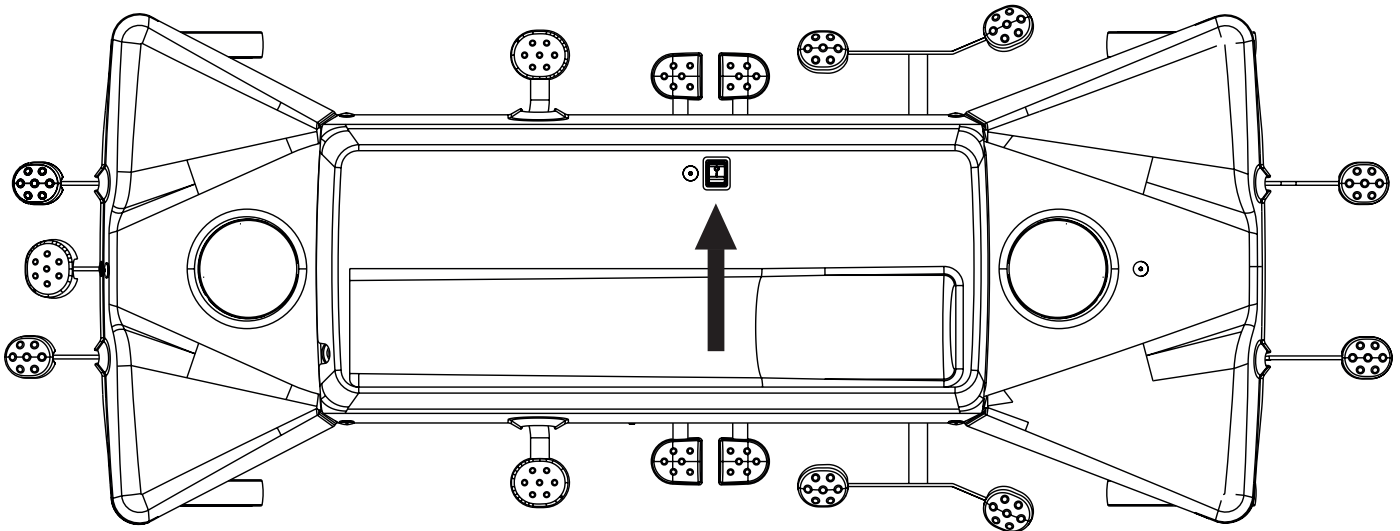

Fig. Posición del interruptor de alimentación de i-Drive Power

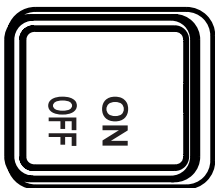
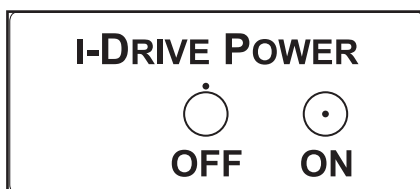

Fig. Interruptor de alimentación de i-Drive Power con etiqueta

17.11.5 Conducción asistida









PRECAUCIÓN

Daños materiales debido a un transporte incorrecto y a movimientos involuntarios.

- ▶ Antes del transporte, asegúrese de que la Sprint 200 con i-Drive Power está desconectado de la red eléctrica.
- ▶ Cuelgue el cable de alimentación en el gancho correspondiente de la Sprint 200 con i-Drive Power durante el traslado.
- ▶ Asegúrese de que las ruedas estén bloqueadas antes de la puesta en servicio, de la retirada de servicio y del mantenimiento del sistema i-Drive Power.
- ▶ Asegúrese de que las ruedas estén bloqueadas cuando la camilla esté ocupada.



Instrucciones para la conducción asistida:

1. Compruebe que el interruptor de alimentación de i-Drive Power está activado (el interruptor de alimentación de i-Drive Power está en la posición de activación).
2. Pise el pedal verde de conducción (1 o 2) hasta la posición inferior. La rueda i-Drive Power con freno bajará.
3. Pulse el botón  del panel de control principal de i-Drive Power. El LED de activación  parpadeará.
4. Coloque la mano sobre el sensor táctil de Safety Sense.
5. Pulse el botón ,  o . Debe colocar la mano en el sensor de Safety Sense para utilizar i-Drive Power. Si la aparta, i-Drive Power se detendrá.
6. El motor i-Drive Power se detiene inmediatamente después de pulsar el botón rojo  al frenar o en caso de emergencia.
7. El sistema de control i-Drive Power se desactiva automáticamente si no se utiliza la función i-Drive Power durante 3 minutos. Esto se indica mediante el LED verde , que se apaga después de 3 minutos.

NOTA i-Drive Power no está diseñado para subir ni bajar por una pendiente con más de 6° o de más de 20 m. Se necesita la asistencia del personal para subir o bajar con SWL (Carga de funcionamiento seguro) completa.

NOTA Cuando se baja la rueda i-Drive Power, no es posible mover la camilla hacia delante. Pise o levante un pedal para dejar todos los pedales de freno y de conducción sin pisar en su posición media neutral o frene la camilla para retraer la rueda i-Drive Power y, a continuación, mueva la camilla en la dirección requerida.

17.11.6 Freno



1. Mantenga pulsado el botón  para frenar inmediatamente.
-o-
2. Mantenga pulsado el botón  para frenar lentamente (pulse el botón  para frenar al dar marcha atrás).
-o-
3. Al apartar la mano del área del sensor táctil, i-Drive Power se frenará automáticamente.

NOTA Frene siempre la camilla con la palanca de control de las ruedas cuando finalice o interrumpa el traslado. El freno electromagnético i-Drive Power no está diseñado para frenar permanentemente la camilla.

NOTA En una situación de crisis (p. ej., aceleración al conducir por una pendiente pronunciada), el doble frenado de i-Drive Power evita la aceleración y ralentiza el movimiento de la camilla. Sin embargo, no se garantiza que la camilla se detenga por sí sola sin la asistencia del personal (mediante el botón  y la palanca de control de las ruedas).

NOTA Al descender, es posible frenar activamente con el botón de dirección opuesta para reducir la velocidad.

17.11.7 Conducción libre

El motor de i-Drive Power está equipado con conducción libre, que se activa después de pulsar los botones de avance () o de retroceso () (hasta que el usuario mantenga activa el área del sensor táctil).

La conducción libre se desactiva y el freno se activa cuando se cambia la dirección de movimiento. Esta función reduce los riesgos al desplazarse por una pendiente.

17.11.8 Baterías



ADVERTENCIA

No es posible cargar las baterías del sistema i-Drive Power cuando el interruptor de alimentación de i-Drive Power está en la posición de apagado.

Estado de carga de las baterías:

1. Si este indicador parpadea, las baterías están muy descargadas. (LED1)
2. 50 % (LED2)
3. 75 % (LED3)
4. 100 %, las baterías están cargadas (LED4).

Para cargar las baterías:

- ▶ Conecte el cable de alimentación de la Sprint 200 con i-Drive Power a la red eléctrica.
- ▶ El sistema i-Drive Power se cargará (con el acumulador descargado, la carga puede tardar hasta 9 horas).

NOTA Los valores del estado de carga son meramente informativos.

La vida útil de las baterías se reduce cuando se permite que se descarguen por completo.

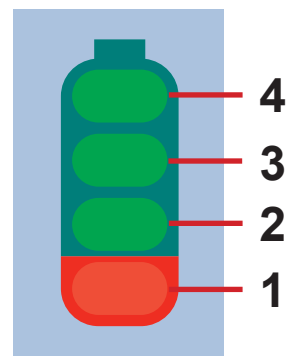

Fig. Estado de carga del acumulador

17.11.9 Señalización de fallos

El sistema está protegido contra estados de fallo mediante la detección y el frenado del sistema de transmisión y la señalización correspondiente. El indicador de fallos parpadea brevemente y el indicador del acumulador muestra el estado del fallo. Algunos problemas se resuelven automáticamente (p. ej., sobrecalentamiento de la unidad). Cuando la unidad o el sistema electrónico se sobrecalientan, se produce una señal acústica corta antes de bloquear la unidad.

Error	LED1	LED2	LED3	LED4
Unidad sobrecalentada	OFF	OFF	OFF	ON
Sobrecalentamiento del sistema electrónico	OFF	OFF	ON	OFF
Error interno del sistema	OFF	ON	OFF	ON
Cierre del transistor de efecto campo dañado	OFF	ON	ON	OFF
Sobrecalentamiento del circuito de control	OFF	ON	ON	ON
Error del circuito de control	ON	OFF	OFF	OFF
Botón de activación atascado	ON	OFF	OFF	ON
Activar botón tras el inicio	ON	OFF	ON	ON

17.11.10 Indicadores luminosos

Indicador	Significado
Indicador ON (Activado) <ul style="list-style-type: none"> ▶ Encendido fijo ▶ Intermitente 	Con las manos en el sensor táctil, la rueda de i-Drive Power estará lista para usarse. La mano no está en el sensor táctil; i-Drive Power no está listo para su uso.
Indicador de fallo <ul style="list-style-type: none"> ▶ Encendido fijo ▶ Intermitente 	i-Drive Power no se puede activar. El sistema está defectuoso (se indica en el LED de fallo). -o- La protección térmica de la unidad de control de i-Drive Power está activada

17.11.11 Especificaciones técnicas

Parámetro	Valor
Diámetro de la rueda i-Drive Power	21 cm
Velocidad máxima de avance rápido (terreno llano, con carga)	4,43 km/h ($\pm 15\%$)
Velocidad máxima de avance (terreno llano, con carga)	2,16 km/h ($\pm 15\%$)
Velocidad máxima de marcha atrás (terreno llano, con carga)	2,16 km/h ($\pm 15\%$)
Ángulo máximo de ascenso	6°

17.11.12 Especificaciones eléctricas

Parámetro	Valor
Tensión de entrada, frecuencia	230 V AC, 50/60 Hz 127 V AC, 50/60 Hz 120 V AC, 50/60 Hz 110 V AC, 50/60 Hz 100 V AC, 50/60 Hz
Tensión de las baterías	12 V DC, capacidad: 9 Ah
Potencia de entrada máxima	300 W
Fusible Versión 230 V Versión 127 V Versión 120 V Versión 110 V Versión 100 V	2 x T1,6A L 250 V 2 x T3,15 A L 250 V 2 x T3,15 A L 250 V 2 x T3,15 A L 250 V 2 x T3,15 A L 250 V

17.11.13 Mantenimiento de i-Drive Power

El mantenimiento periódico de i-Drive Power debe realizarlo un técnico de servicio cualificado o una empresa de servicio técnico autorizada al menos una vez al año. Para seguir leyendo sobre el mantenimiento, consulte el capítulo Mantenimiento.

El técnico de servicio debe comprobar lo siguiente:

- ▶ El estado del acumulador y su posible sustitución (tras un máximo de tres años de servicio)
- ▶ Función de amortiguador
- ▶ Rueda i-Drive Power, sustituir si es necesario
- ▶ Mecanismo de elevación, engrasar si es necesario
- ▶ Cables, elementos de control, sustituir si es necesario
- ▶ Función i-Drive Power

18 Colchón



PRECAUCIÓN

Incompatibilidad con la camilla debido a las dimensiones incorrectas del colchón.

- ▶ En caso de usar otros colchones, compruebe las dimensiones máximas autorizadas del colchón (capítulo Especificaciones técnicas) y su forma específica.

La camilla Sprint 200 está diseñada para usarse con colchones pasivos especiales del catálogo de LINET.

El fabricante recomienda el uso de los siguientes colchones en la camilla Sprint 200:

COLCHONES PASIVOS Sprint 200

- Sprint 200 Standard
- Sprint 200 Comfort
- Sprint 200 Advanced

COLCHONES REACTIVOS Sprint 200

- Sprint 200 Reactive

Estos colchones retirados del lecho de la cama de Sprint 200 no están diseñados para el transporte de pacientes.

18.1 Revestimiento antideslizante



PRECAUCIÓN

Este revestimiento antideslizante no está diseñado para evitar el movimiento del colchón cuando se somete a grandes fuerzas, por lo que se debe tener cuidado al subir o bajar al paciente de la camilla o con pacientes agitados.



PRECAUCIÓN

Si se coloca cualquier material suelto, como láminas entre la plataforma de apoyo del colchón de la Sprint 200 y la superficie inferior del colchón, se reducirá el efecto del revestimiento antideslizante, y se debe tener especial cuidado al subir o bajar al paciente de la camilla o con pacientes agitados.

La superficie inferior del colchón de la Sprint 200 tiene un revestimiento "antideslizante". Esto tiene por objeto ayudar a evitar que el colchón se mueva alrededor de la plataforma de apoyo del colchón de la Sprint 200 durante el transporte del paciente, la articulación de la plataforma de apoyo del colchón o mientras el paciente se mueve.

18.2 Instalación de un colchón pasivo

Los colchones pasivos Sprint 200 tienen la forma para ajustarse a la plataforma de apoyo del colchón durante la colocación de la camilla.

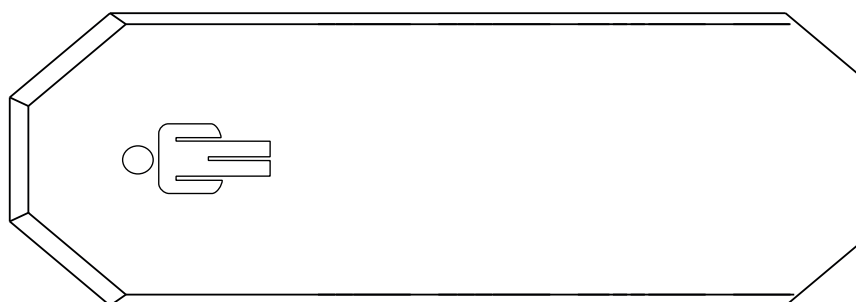

Fig. Colchón pasivo (Sprint 200 con plataforma de apoyo del colchón de dos módulos)

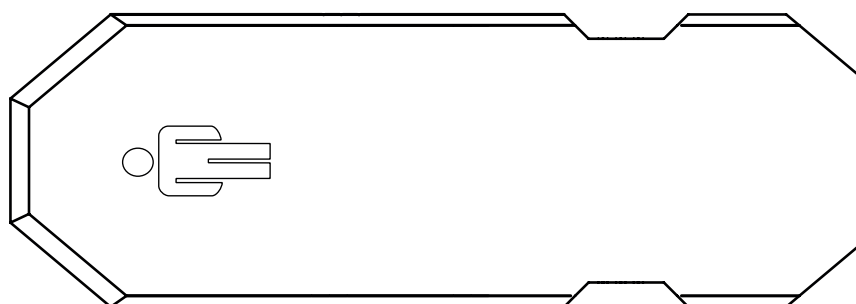

Fig. Colchón pasivo (Sprint 200 con plataforma de apoyo del colchón de cuatro módulos)

18.2.1 Correa con hebillas de liberación laterales

Los colchones pasivos de la Sprint 200 pueden equiparse con correas con hebillas para fijar el colchón en la plataforma de apoyo del colchón.

Para fijar el colchón en la plataforma de apoyo del colchón:

- ▶ Pase ambas partes de la correa a través de los dos agujeros de la cubierta del reposapiés.
- ▶ Cierre las hebillas de liberación laterales encajando la pieza macho con la hembra.

Para retirar el colchón de la plataforma de apoyo del colchón:

- ▶ Libere las hebillas presionándolas en ambos lados y desenganchando las piezas macho y hembra.
- ▶ Extraiga ambas partes de la correa de los dos orificios de la cubierta del reposapiés.
- ▶ Retire el colchón de la plataforma de apoyo del colchón.

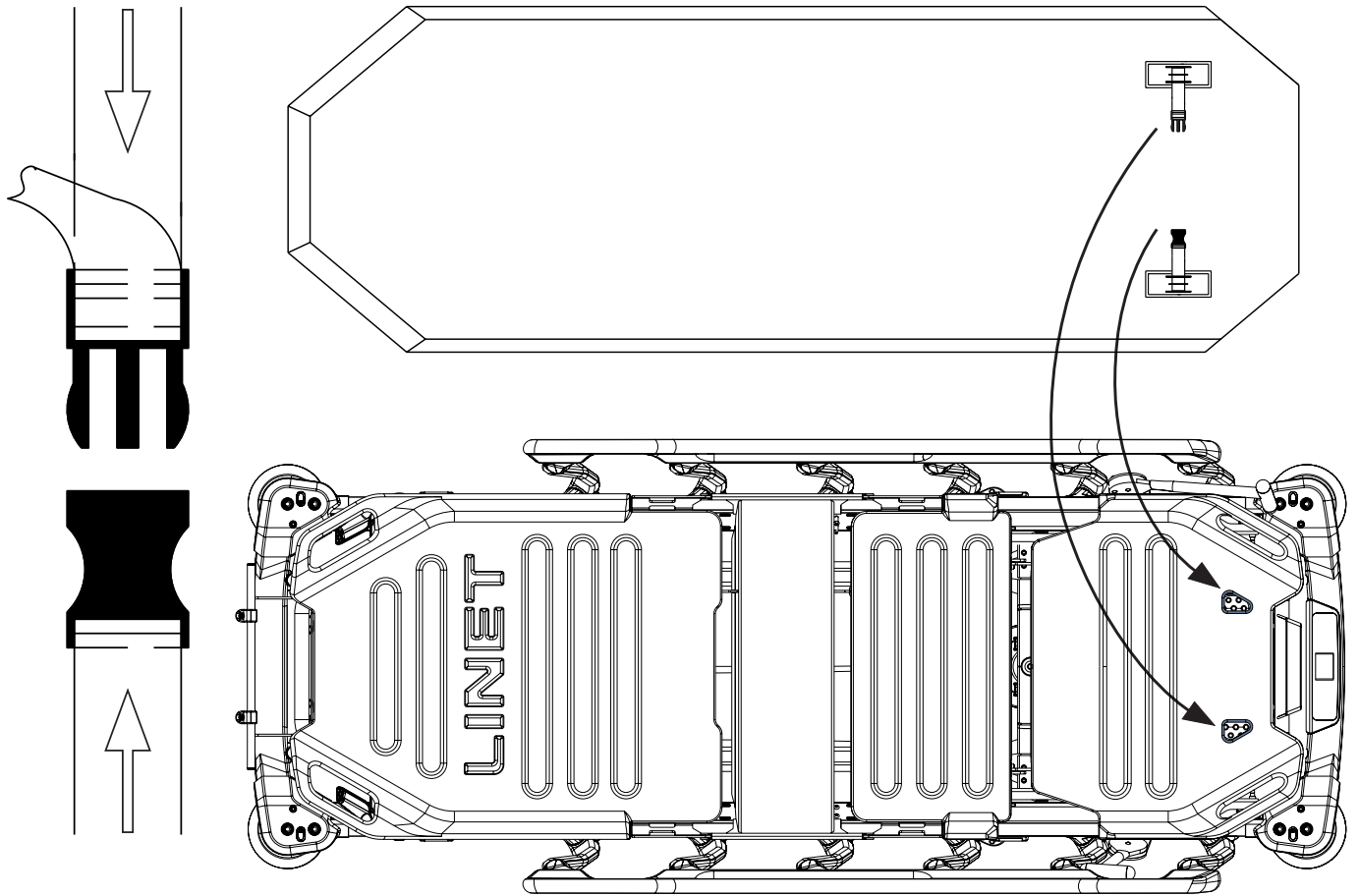

Fig. Fijación del colchón con correas en la Sprint 200 con plataforma de apoyo del colchón de dos módulos

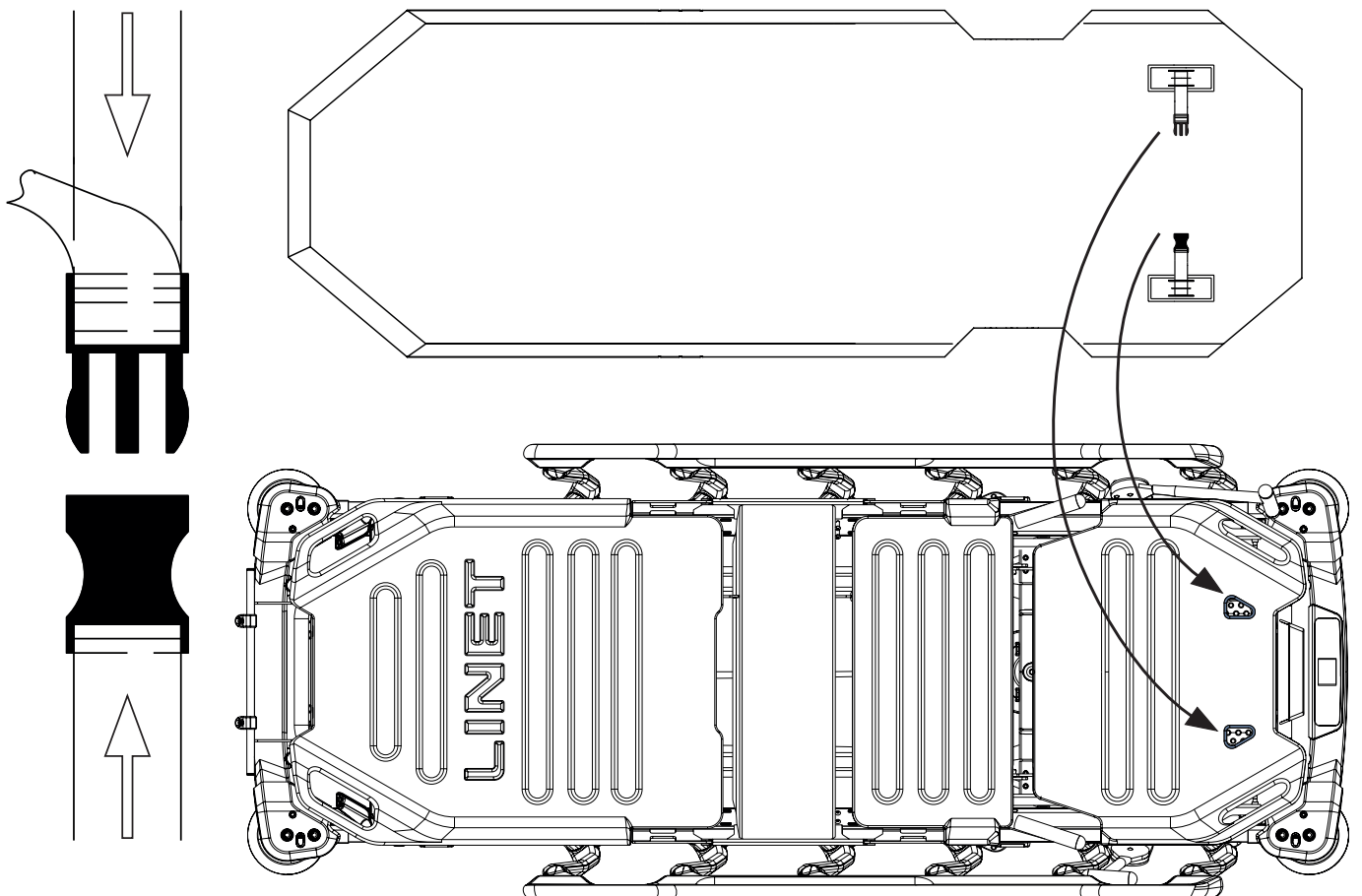

Fig. Fijación del colchón con correas en la Sprint 200 con plataforma de apoyo del colchón de cuatro módulos

18.3 Especificaciones de los colchones

18.3.1 Sprint 200 con plataforma de apoyo del colchón estándar

COLCHÓN PARA PLATAFORMA DE APOYO DEL COLCHÓN ESTÁNDAR DE DOS MÓDULOS

Especificaciones	Sprint 200 Standard	Sprint 200 Standard	Sprint 200 Comfort
Longitud	203 cm	203 cm	203 cm
Anchura	76 cm	76 cm	76 cm
Altura	10 cm	13 cm	13 cm
Peso máximo del colchón	6,4 kg	7 kg	9 kg
Tipo de espuma	En un lado	En un lado	En un lado
Número de capas	1	1	2
Materiales usados (espuma)	Poliuretano	Poliuretano	Poliuretano + viscoelástica
Capa superior termosensible	X	X	X
Funda	Resistencia	Resistencia	Resistencia
Correas (pie de cama)	✓	✓	✓
Permeabilidad al vapor (funda)	✓	✓	✓
Función antideslizante (funda de la base)	X	✓	✓
Índice de protección contra derrame de líquidos (cubierta de protección)	X	X	X
Material ajustable (funda)	Elasticidad en 4 direcciones	Elasticidad en 4 direcciones	Elasticidad en 4 direcciones
Cierre con cremallera Protección	360°	360°	360°
Límite de peso del paciente	200 kg	320 kg	280 kg
Corte de la parte del talón del colchón	X	X	✓

Especificaciones	Sprint 200 Advanced	Sprint 200 Reactive
Longitud	203 cm	203 cm
Anchura	76 cm	76 cm
Altura	13 cm	13 cm
Peso máximo del colchón	9,5 kg	10 kg
Tipo de espuma	En un lado	En un lado
Número de capas	4	3
Materiales usados (espuma)	Poliuretano + viscoelástica	Poliuretano + viscoelástica
Capa superior termosensible	X	X
Funda	Resistencia	Resistencia
Correas (pie de cama)	✓	✓
Permeabilidad al vapor (funda)	✓	✓
Función antideslizante (funda de la base)	✓	✓
Índice de protección contra derrame de líquidos (cubierta de protección)	✓	✓
Material ajustable (funda)	Elasticidad en 4 direcciones	Elasticidad en 4 direcciones
Cierre con cremallera Protección	360°	360°
Límite de peso del paciente	320 kg	280 kg
Corte de la parte del talón del colchón	✓	✓

COLCHÓN PARA PLATAFORMA DE APOYO DEL COLCHÓN ESTÁNDAR DE CUATRO MÓDULOS

Especificaciones	Sprint 200 Standard	Sprint 200 Standard	Sprint 200 Comfort
Longitud	203 cm	203 cm	203 cm
Anchura	76 cm	76 cm	76 cm
Altura	10 cm	13 cm	13 cm
Peso máximo del colchón	6,4 kg	7 kg	9 kg
Tipo de espuma	En un lado	En un lado	En un lado
Número de capas	1	1	2
Materiales usados (espuma)	Poliuretano	Poliuretano	Poliuretano + viscoelástica
Capa superior termosensible	X	X	X
Funda	Resistencia	Resistencia	Resistencia
Correas (pie de cama)	✓	✓	✓
Permeabilidad al vapor (funda)	✓	✓	✓
Función antideslizante (funda de la base)	X	✓	✓
Índice de protección contra derrame de líquidos (cubierta de protección)	X	X	X
Material ajustable (funda)	Elasticidad en 4 direcciones	Elasticidad en 4 direcciones	Elasticidad en 4 direcciones
Cierre con cremallera Protección	360°	360°	360°
Límite de peso del paciente	200 kg	320 kg	280 kg
Corte de la parte del talón del colchón	X	X	✓

Especificaciones	Sprint 200 Advanced	Sprint 200 Reactive
Longitud	203 cm	203 cm
Anchura	76 cm	76 cm
Altura	13 cm	13 cm
Peso máximo del colchón	9,5 kg	10 kg
Tipo de espuma	En un lado	En un lado
Número de capas	4	3
Materiales usados (espuma)	Poliuretano + viscoelástica	Poliuretano + viscoelástica
Capa superior termosensible	X	X
Funda	Resistencia	Resistencia
Correas (pie de cama)	✓	✓
Permeabilidad al vapor (funda)	✓	✓
Función antideslizante (funda de la base)	✓	✓
Índice de protección contra derrame de líquidos (cubierta de protección)	✓	✓
Material ajustable (funda)	Elasticidad en 4 direcciones	Elasticidad en 4 direcciones
Cierre con cremallera Protección	360°	360°
Límite de peso del paciente	320 kg	280 kg
Corte de la parte del talón del colchón	✓	✓

18.4 Limpieza de un colchón pasivo



PRECAUCIÓN

Una limpieza o desinfección inadecuadas pueden dañar el colchón.

- ▶ No utilice limpiadores de alta presión o vapor.
- ▶ Siga las instrucciones y respete las dosis recomendadas por el fabricante.
- ▶ Asegúrese de que los desinfectantes sean seleccionados y aplicados solo por expertos en higiene cualificados.
- ▶ La superficie del colchón no debe exponerse a líquidos durante un largo tiempo.

18.4.1 Directrices generales

Para una limpieza suave y segura:

- ▶ No utilice sustancias muy ácidas o alcalinas (intervalo de pH óptimo 6-8; no superar un pH de 9).
- ▶ Utilice únicamente detergentes adecuados para la limpieza de equipos médicos.
- ▶ No utilice polvos abrasivos, lana de acero u otros materiales o productos de limpieza que puedan dañar el colchón. No frote la superficie del colchón.
- ▶ No utilice nunca detergentes corrosivos o cáusticos.
- ▶ No utilice nunca detergentes que depositen carbonato de calcio.
- ▶ No utilice nunca detergentes con disolventes que puedan afectar a la estructura y consistencia de los plásticos (benceno, tolueno, acetona, etc.).
- ▶ Utilice solo productos de limpieza aprobados por el hospital y respete las directivas locales relativas al control de infecciones.
- ▶ Aclare siempre con agua después de limpiar y seque completamente antes de usar.
- ▶ Respete las directivas locales relativas a control de infecciones.

Partes del colchón que deben limpiarse	Productos de limpieza recomendados (limpieza general)
Cubierta superior, cubierta inferior, cubierta de protección	Detergentes hospitalarios estándar, desinfectantes con alcohol o amonio cuaternario, desinfectantes con cloro que contengan hasta 0,1 % de cloro, seguidos de aclarado con agua y secado completo antes de su uso.
	Descontaminación: manchas de sangre/C. diff., etc. Desinfectantes con cloro que contengan hasta un 0,1 % de cloro. El tiempo de aplicación en la superficie con un 0,1 % es de 5 minutos, después aclarar con agua y dejar secar completamente antes de su uso.
Núcleo del colchón	No limpiar.

Debido a la variedad de equipos de lavandería, productos químicos y condiciones de uso, los clientes deberán asegurarse con pruebas previas. Resulta esencial aclarar y secar bien la cobertura después de todos los procedimientos de limpieza y antes de su almacenamiento o reutilización. Las superficies de PU son más propensas a sufrir daños mecánicos cuando están mojadas o húmedas que cuando están secas.

Como se ha mencionado anteriormente, después de aplicar un producto de limpieza adecuado, la superficie debe aclararse con agua y secarse antes de su uso (Incluso si en las instrucciones del producto de limpieza se indica que no es necesario). De este modo, se evitan las acumulaciones de productos químicos en la superficie del colchón que podrían reactivarse durante el uso y afectar a la biocompatibilidad.

NOTA El uso continuado de desinfectantes con altas concentraciones de cloro puede reducir significativamente el rendimiento y la vida útil de un material con recubrimiento.

NOTA Si no se necesita desinfección, la limpieza con agua y jabón debería ser suficiente para eliminar las manchas.

NOTA Los productos de limpieza y desinfectantes con disolventes, lejía, abrasivos o con concentraciones muy altas (más del 70 %) de alcohol pueden dañar este producto.

Tipo de limpieza	Partes que deben limpiarse
Limpieza y desinfección rutinarias	Cobertura externa del colchón
Limpieza y desinfección completas	Cobertura externa del colchón

18.4.2 Limpieza y desinfección rutinarias

Limpieza del colchón:

- ▶ Revise la parte superior de la cobertura del colchón para detectar cualquier signo de daños o penetración de líquidos.
- ▶ Sustituya o repare y desinfecte completamente la parte superior de la cobertura del colchón si se observan daños. Revise también que el núcleo del colchón no esté contaminado. En caso de contaminación del núcleo, no utilice el colchón y deseche el núcleo de un modo ecológico.
- ▶ Deje la funda del colchón sobre el colchón.
- ▶ Limpie con agua y con un detergente de limpieza.
- ▶ Aclare el colchón con agua fría.
- ▶ Deje secar al aire o seque con un paño.
- ▶ Limpie el colchón con un desinfectante y aclare el colchón con agua fría.
- ▶ Deje secar al aire el colchón o séquelo con un paño.

18.4.3 Limpieza y desinfección completas

Limpieza de la cobertura superior/inferior:

Utilice detergentes hospitalarios estándar, productos de limpieza con alcohol o desinfectantes con amonio cuaternario. Pueden utilizarse productos de limpieza con cloro adecuados con una concentración al 0,05 %. Pueden utilizarse concentraciones de cloro más altas si resulta necesario (hasta un 0,1 %), con un tiempo máximo de aplicación de 5 minutos y seguido de aclarado con agua y secado completo antes de su uso.

Después de aplicar un producto de limpieza adecuado, debe aclararse la superficie con agua y secarse antes de su uso. (Incluso si en las instrucciones del producto de limpieza se indica que no es necesario). De este modo, se evitan las acumulaciones de productos químicos en la superficie del colchón que podrían reactivarse durante el uso y afectar a la biocompatibilidad.

Cubierta protectora de limpieza:

Utilice detergentes hospitalarios estándar, productos de limpieza con alcohol o desinfectantes con amonio cuaternario. Pueden utilizarse productos de limpieza con cloro adecuados con una concentración al 0,05 %. Pueden utilizarse concentraciones de cloro más altas si resulta necesario (hasta un 0,1 %), con un tiempo máximo de aplicación de 5 minutos y seguido de aclarado con agua y secado completo antes de su uso.

Después de aplicar un producto de limpieza adecuado, debe aclararse la superficie con agua y secarse antes de su uso. (Incluso si en las instrucciones del producto de limpieza se indica que no es necesario). De este modo, se evita la acumulación de productos químicos debajo de la cubierta superior/inferior que podrían reactivarse durante el uso y afectar a la biocompatibilidad.

Limpieza del colchón:

- ▶ Revise la parte superior de la funda del colchón para detectar cualquier signo de daños.
- ▶ Sustituya o repare y desinfecte completamente la parte superior y la base de la cobertura del colchón si se observan daños. Revise también que el núcleo del colchón no esté contaminado. En caso de contaminación del núcleo, no utilice el colchón y deseche el núcleo de un modo ecológico.
- ▶ Deje la funda del colchón sobre el colchón.
- ▶ Limpie con agua y con un detergente de limpieza.
- ▶ Aclare el colchón con agua fría.
- ▶ Deje secar al aire o seque con un paño.
- ▶ Limpie el colchón con un desinfectante.
- ▶ Aclare el colchón con agua fría.
- ▶ Deje secar al aire o seque con un paño.

Lavado a máquina de las coberturas superior/inferior del colchón:

- ▶ Extraiga la cobertura.
- ▶ Si lava a máquina las fundas superior e inferior del colchón, deberá aumentar la temperatura durante el ciclo de lavado hasta 71 °C/160 °F, entre 3 y 10 minutos, y utilizar detergentes y productos para el aclarado aprobados por el hospital.
- ▶ Seque la funda en una secadora a baja temperatura.

NOTA La temperatura máxima de lavado es de 75 °C (pero reduce la vida útil del producto).

18.4.4 Núcleo del colchón

El núcleo no necesita ninguna limpieza importante ni desinfección. Una vez al mes, se recomienda ventilar el núcleo del colchón (retire la cobertura del colchón y deje el núcleo en una zona de ventilación durante 12-24 horas). El núcleo del colchón no puede lavarse con agua ni desinfectarse.

19 Accesorios



ADVERTENCIA

Riesgo de lesiones debido a accesorios incompatibles.

► Utilice exclusivamente accesorios originales del fabricante.

El fabricante no se hace responsable del uso de accesorios no autorizados.



ADVERTENCIA

Riesgo de lesión debido a accesorios dañados.

► Use solo accesorios en perfecto estado.



ADVERTENCIA

Riesgo de lesiones o daños materiales debido al uso incorrecto.

► Los accesorios compatibles de otros fabricantes tienen sus propias instrucciones de uso. Es necesario leer las instrucciones de uso de un accesorio compatible junto con las instrucciones de uso del producto LINET compatible para respetar, especialmente, los parámetros técnicos, las advertencias y las instrucciones de limpieza y mantenimiento de los productos LINET y sus accesorios compatibles.

Accesorios compatibles	Fabricantes y números de identificación	Masa de accesorios	Configuraciones compatibles
			Sprint 200 con plataforma de apoyo del colchón estándar (plataforma de apoyo del colchón de dos módulos y plataforma de apoyo del colchón de cuatro módulos)
Portasueros	MARO MADER: 4MAS6016306	1,16 kg	✓
Portasueros telescópico	PROVITA MEDICAL: 4PV348405X00	1,87 kg	✓
Soporte para historias clínicas	LINET: 102400000000	0,32 kg	✓
Tablero para monitor	LINET: 11026300A0009	7,33 kg	✓
Soporte para rollo de papel	LINET: 11013700A0001	2,1 kg	✓
Caja de almacenamiento	LINET: 1106000080003	1 kg	✓
Soporte para bombonas de oxígeno para una bombona de oxígeno con unas dimensiones máximas de 80 cm x 14 cm y unas dimensiones mínimas de 33 cm x 12 cm	LINET: 11026300A0016	3,9 kg	✓
Soporte para bombonas de oxígeno para una bombona de oxígeno con unas dimensiones máximas de 80 cm x 11 cm y unas dimensiones mínimas de 36,5 cm x 10 cm	LINET: 11026300A0015	3,4 kg	✓

19.1 Portasueros



ADVERTENCIA

Riesgo de lesiones debido a la colocación incorrecta de la bomba de infusión.

- ▶ Asegúrese de que la bomba de infusión del portasueros no tropieza con ninguna de las partes móviles de la Sprint 200 (especialmente el respaldo), ni con el paciente.



ADVERTENCIA

Riesgo de lesiones y riesgo de daños materiales debido al uso incorrecto

- ▶ No use el portasueros para empujar o dirigir la camilla al transportarla.

El portasueros está diseñado para soportar bolsas IV o cestas para soluciones intravenosas. Puede colocarse en los casquillos para accesorios de las esquinas de la camilla. La carga máxima de un gancho es de 6 kg.

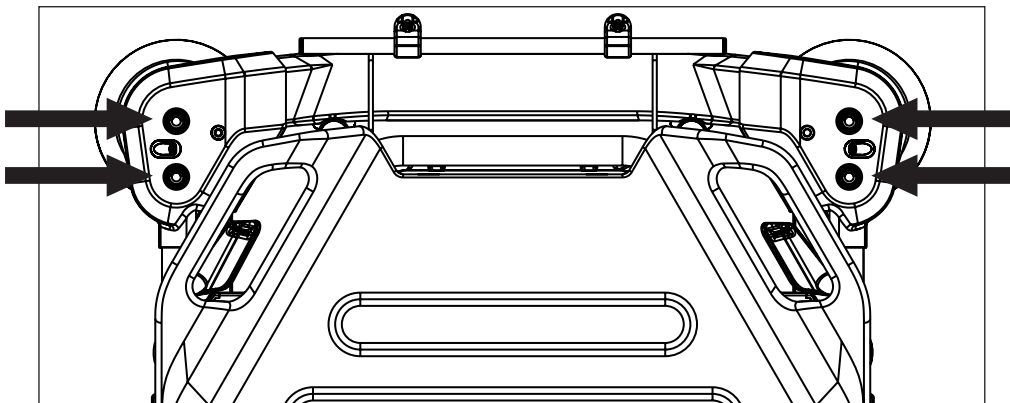

Fig. Posiciones del portasueros

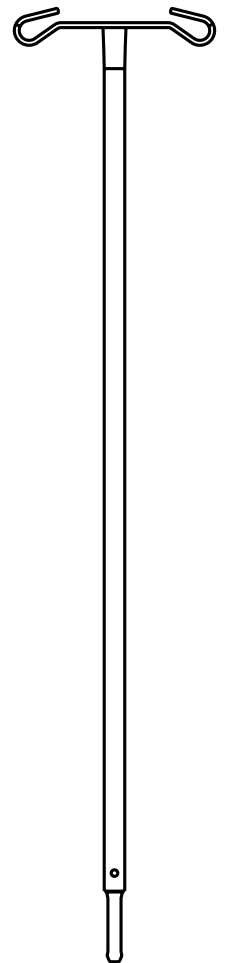

Fig. Portasueros (en cabecero y pie de cama y en esquinas)

19.2 Portasueros telescópico



PRECAUCIÓN

Riesgo de daños materiales debido a la colocación incorrecta de la bomba de infusión.

- ▶ Coloque la bomba de infusión en la pieza telescópica del portasueros telescópico con cuidado para evitar dañar la pieza telescópica.



ADVERTENCIA

Riesgo de lesiones debido a la colocación incorrecta de la bomba de infusión.

- ▶ Asegúrese de que la bomba de infusión del portasueros no tropieza con ninguna de las partes móviles de la Sprint 200 (especialmente el respaldo), ni con el paciente.



ADVERTENCIA

Riesgo de lesiones y riesgo de daños materiales debido al uso incorrecto

- ▶ No use el portasueros para empujar o dirigir la camilla al transportarla.

El portasueros telescópico ha sido diseñado para llevar bolsas IV o cestas para soluciones intravenosas.

Puede colocarse en los casquillos para accesorios de las esquinas de la camilla.

La carga máxima del portasueros telescópico es de 20 kg.

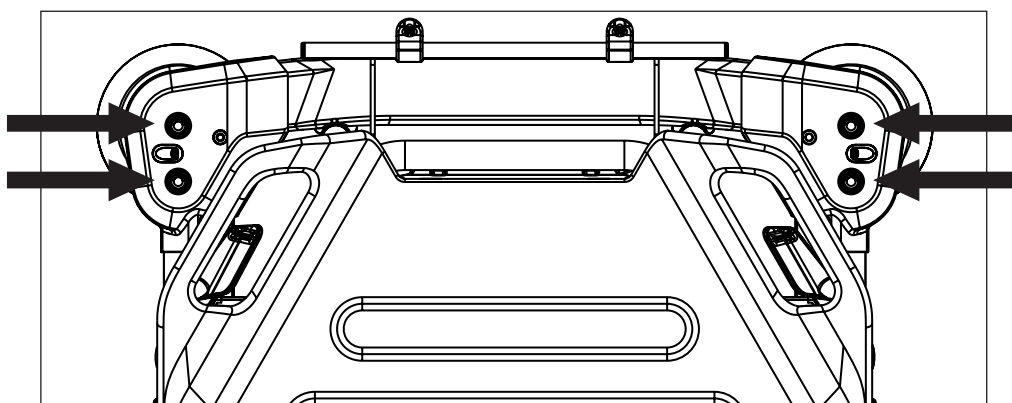

Fig. Posiciones del portasueros telescópico

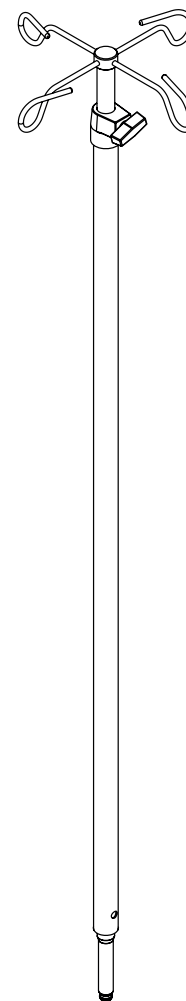

Fig. Portasueros telescópico (en cabecero y pie de cama y en esquinas)

19.3 Soporte para historias clínicas

El soporte para historias clínicas está diseñado para historias clínicas que registren el desarrollo del estado de salud del paciente. El soporte para historias clínicas está ubicado en una barandilla.

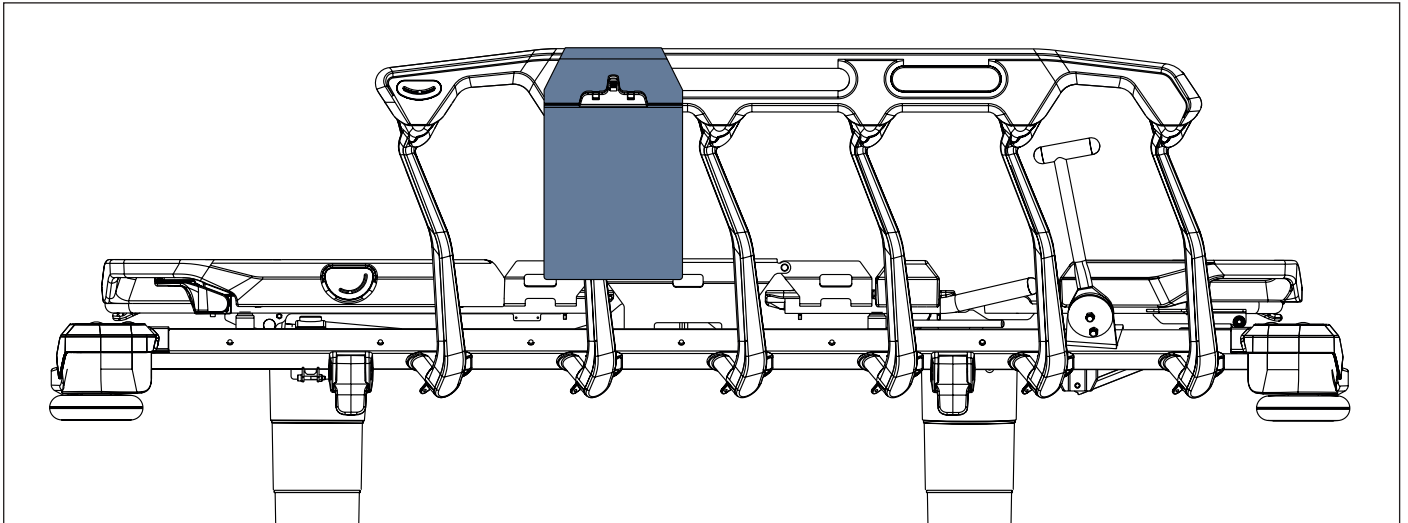

Fig. Posición para el soporte para historias clínicas

19.4 Tablero para monitor

El tablero para monitor está diseñado para llevar un monitor cuando el tablero para monitor está plegado hacia fuera de la camilla (4). Cuando el tablero para monitor está plegado hacia fuera de la camilla (3), sirve para escribir. Cuando el tablero para monitor está plegado hacia abajo (2), sirve de estribo. El tablero para monitor está equipado con cintas para fijar un monitor al tablero. La carga máxima que puede soportar el tablero para monitor en posición para alojar el monitor (4) y para escribir (3) es de 15 kg.

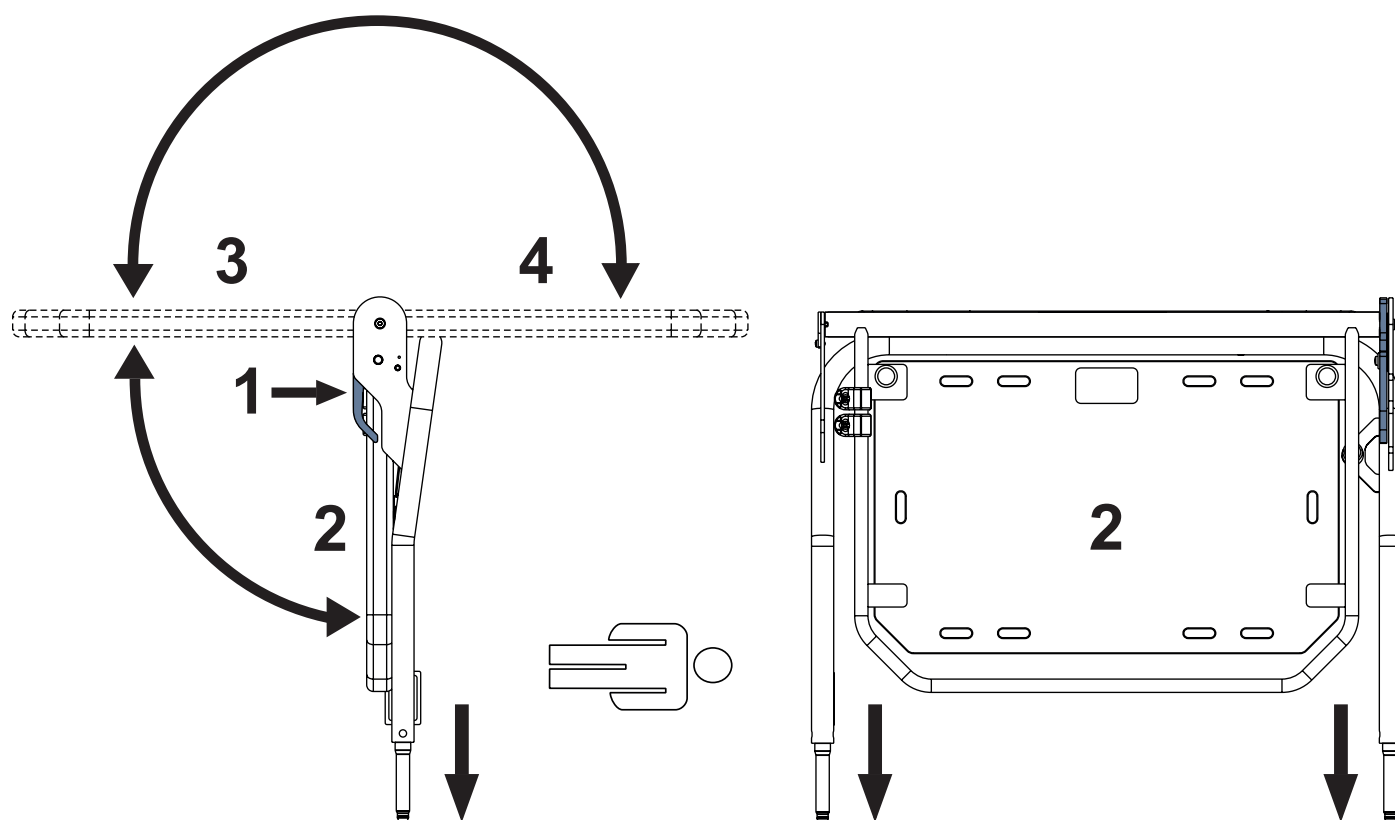

Fig. Tablero para monitor (en pie de cama)

Para cambiar la posición de la tabla:

- ▶ Tire de una palanca de control (1).
- ▶ Cambie la posición de la tabla.
- ▶ Libere la palanca de control (1) para que la palanca de control se cierre.
- ▶ Mueva la tabla hacia arriba y hacia abajo para asegurarse de que la tabla está fija.

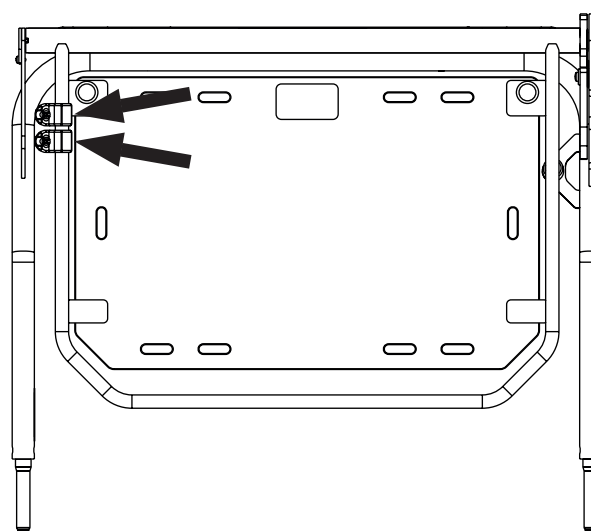

Fig. Instrucciones para colocar el tablero para monitor en el cabecero, el pie de cama y las esquinas

GANCHOS

La posición de los ganchos ubicados en el marco del tablero para monitor se puede cambiar a una posición más cómoda.

Respete la carga máxima del tablero para monitor cuando cuelgue cosas en los ganchos.



19.5 Soporte para rollo de papel

El soporte para rollo de papel está diseñado para sostener una sábana de papel.

El soporte para rollo de papel solo se puede utilizar con la configuración específica de Sprint 200, lo que permite la colocación correcta del soporte para rollo de papel.

El soporte para rollo de papel no es compatible con Sprint 200 con báscula.

El soporte para rollo de papel debe colocarse en el pie de cama de Sprint 200.

En ambos extremos de la camilla, la sábana de papel se debe fijar debajo del colchón.

El ancho máximo del rollo de sábana es de 61 cm.

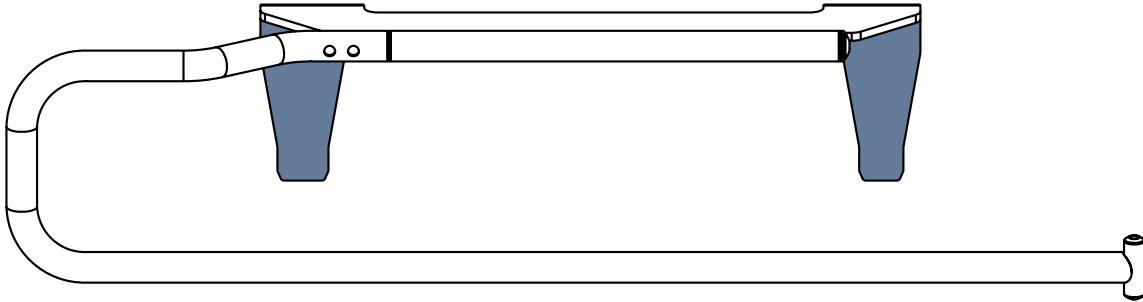

Fig. Soporte para rollo de papel con dos extremos

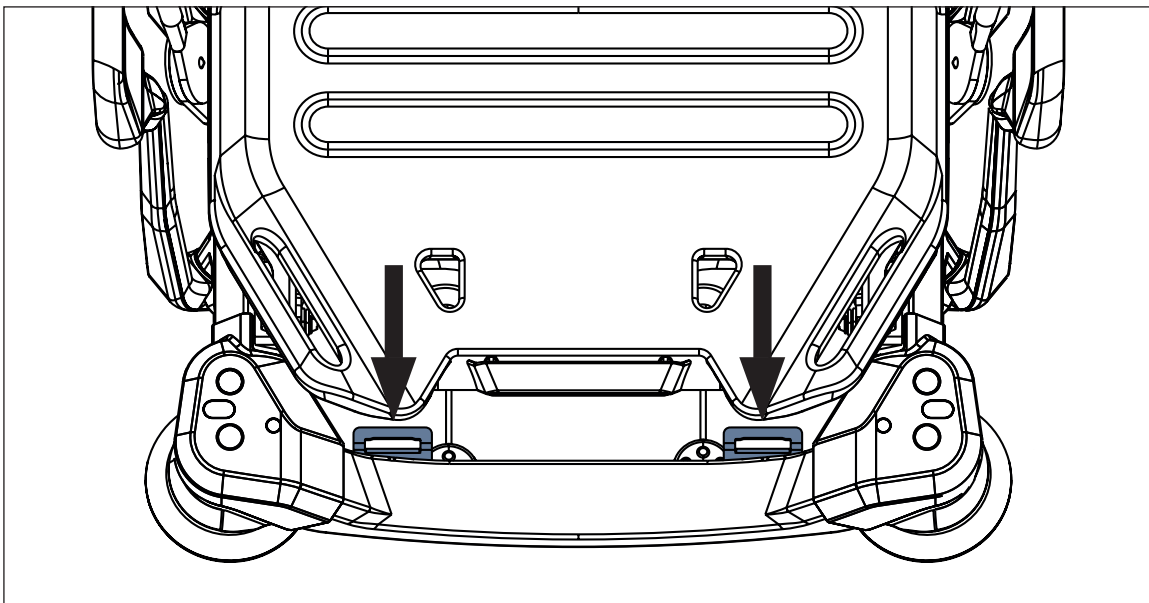

Fig. Dos soportes opcionales del soporte para rollo de papel

Para introducir el soporte para rollo de papel en los soportes opcionales del pie de cama de Sprint 200:

- ▶ Introduzca con cuidado ambos extremos del soporte para rollo de papel en las aberturas de los soportes opcionales del pie de cama de Sprint 200.
- ▶ Coloque bien el soporte para rollo de papel del pie de cama de Sprint 200 para evitar que dicho soporte se caiga sobre la Sprint 200.

Para retirar el soporte para rollo de papel:

- ▶ Extraiga con cuidado el soporte para rollo de papel para evitar levantar el pie de la camilla con dicho soporte.

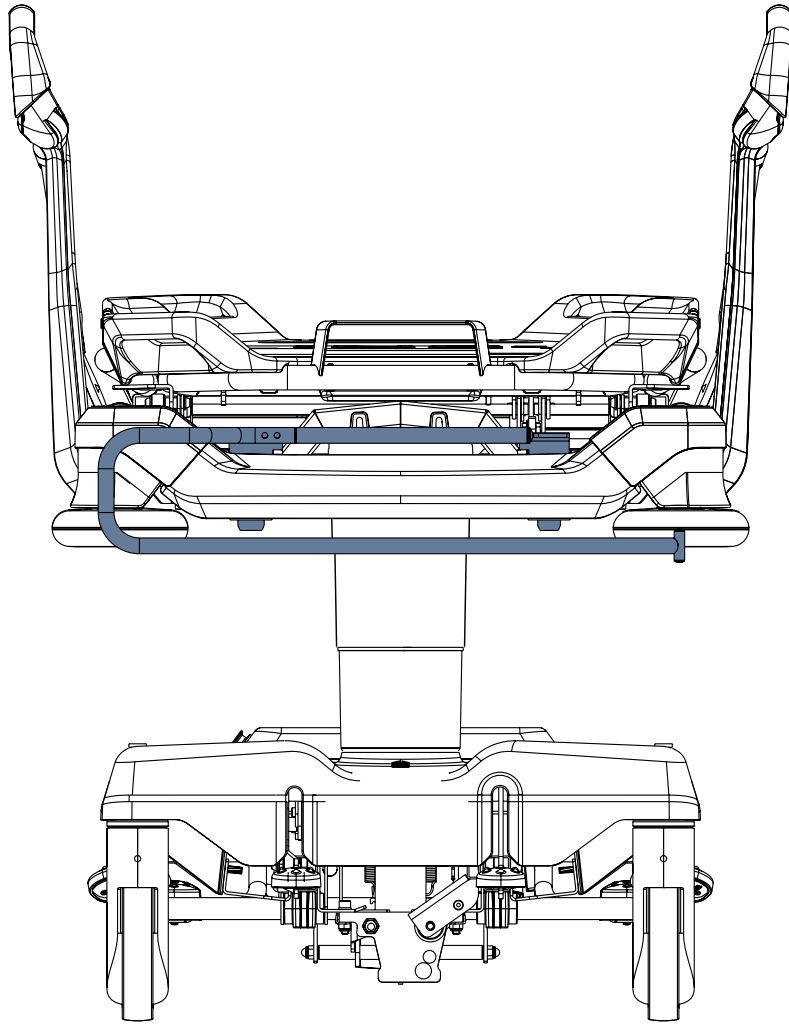
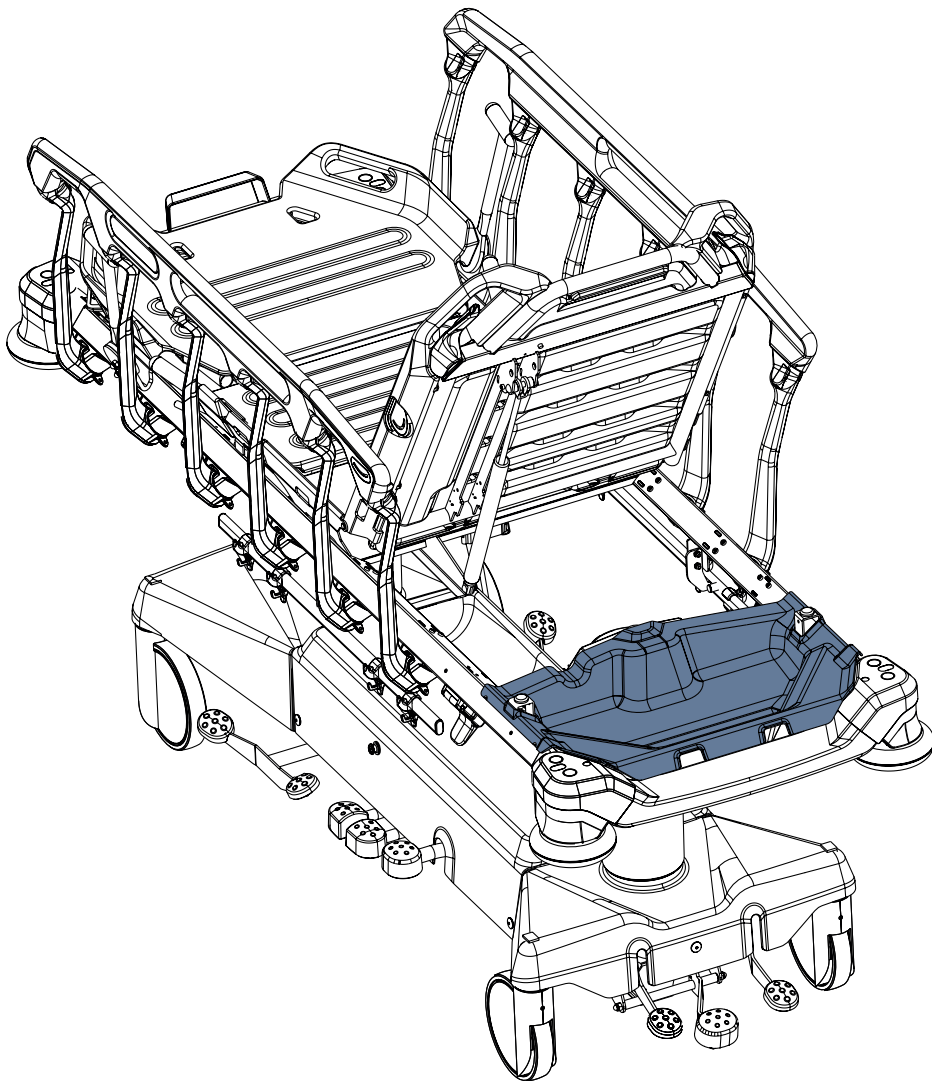

Fig. Soporte para rollo de papel (pie de cama)

19.6 Caja de almacenamiento

La caja de almacenamiento está diseñada para guardar las pertenencias del paciente.
La caja de almacenamiento está ubicada debajo del respaldo.
La carga máxima de la caja de almacenamiento es de 10 kg.



Para limpiar la caja de almacenamiento:

► Retírela de su sitio.

Fig. Caja de almacenamiento (debajo del respaldo)

19.7 Soporte para bombonas de oxígeno



ADVERTENCIA

Riesgo de lesiones con el soporte para bombonas de oxígeno debido a un uso incorrecto o a una conducción descuidada.

- ▶ Asegúrese de que el soporte para bombonas de oxígeno está colocado correctamente en la posición correcta.
- ▶ Es necesario colocar el soporte para bombonas de oxígeno (con o sin bombona de O₂) antes del traslado para asegurar una posición de transporte.
- ▶ Tenga cuidado con las personas y los objetos de las proximidades cuando traslade o manipule una camilla equipada con soporte para bombonas de oxígeno.
- ▶ Inmovilice las bombonas de oxígeno con una correa de caucho para evitar que se caigan o se muevan de manera accidental.
- ▶ Coloque el soporte para bombonas de oxígeno en la camilla siguiendo las instrucciones.
- ▶ Asegúrese de que la válvula de la bombona de oxígeno no se daña por una manipulación o colocación incorrecta o descuidada.



PRECAUCIÓN

El soporte para bombonas de oxígeno debe colocarse en la posición correcta en el lado izquierdo del cabece-ro de la camilla Sprint 200 durante su instalación y extracción.

Los soportes para bombonas de oxígeno están diseñados para transportar bombonas de oxígeno con un peso de hasta 15 kg y un volumen de 5 litros.

El soporte para bombonas de oxígeno solo se puede utilizar con la configuración específica de Sprint 200, lo que permite la colocación correcta del soporte para bombonas de oxígeno.

El soporte para bombonas de oxígeno con adaptador está ubicado en el cabecero, a la izquierda.

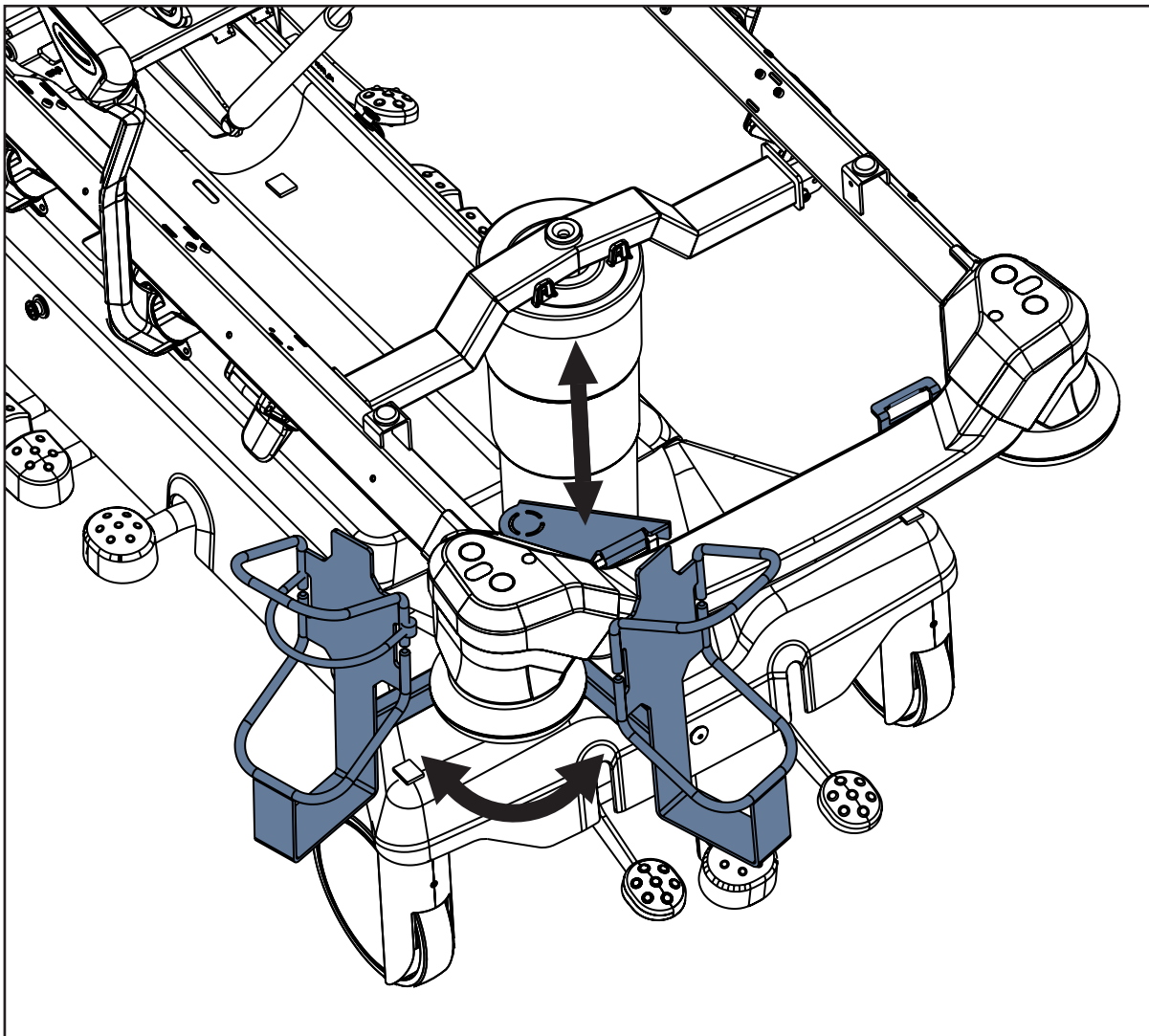

Fig. Dos posiciones del soporte para bombonas de oxígeno en el cabecero

Para colocar el soporte para bombonas de oxígeno:

- ▶ Eleve el respaldo.
- ▶ Coloque el soporte para bombonas de oxígeno con adaptador en la posición designada en el marco de la plataforma de apoyo del colchón en el lado izquierdo del cabecero.

Para retirar el soporte para bombonas de oxígeno:

- ▶ Eleve el respaldo.
- ▶ Ajuste el soporte para bombonas de oxígeno con adaptador en la posición designada en el lado izquierdo del cabecero.
- ▶ Levante la parte del soporte para bombonas de oxígeno que está fijada al marco de la plataforma de apoyo del colchón.
- ▶ Levante el resto del soporte para bombonas de oxígeno a través del marco de la plataforma de apoyo del colchón.

Para ajustar la posición del soporte para bombonas de oxígeno:

- Mueva el soporte para bombonas de oxígeno a la posición deseada.

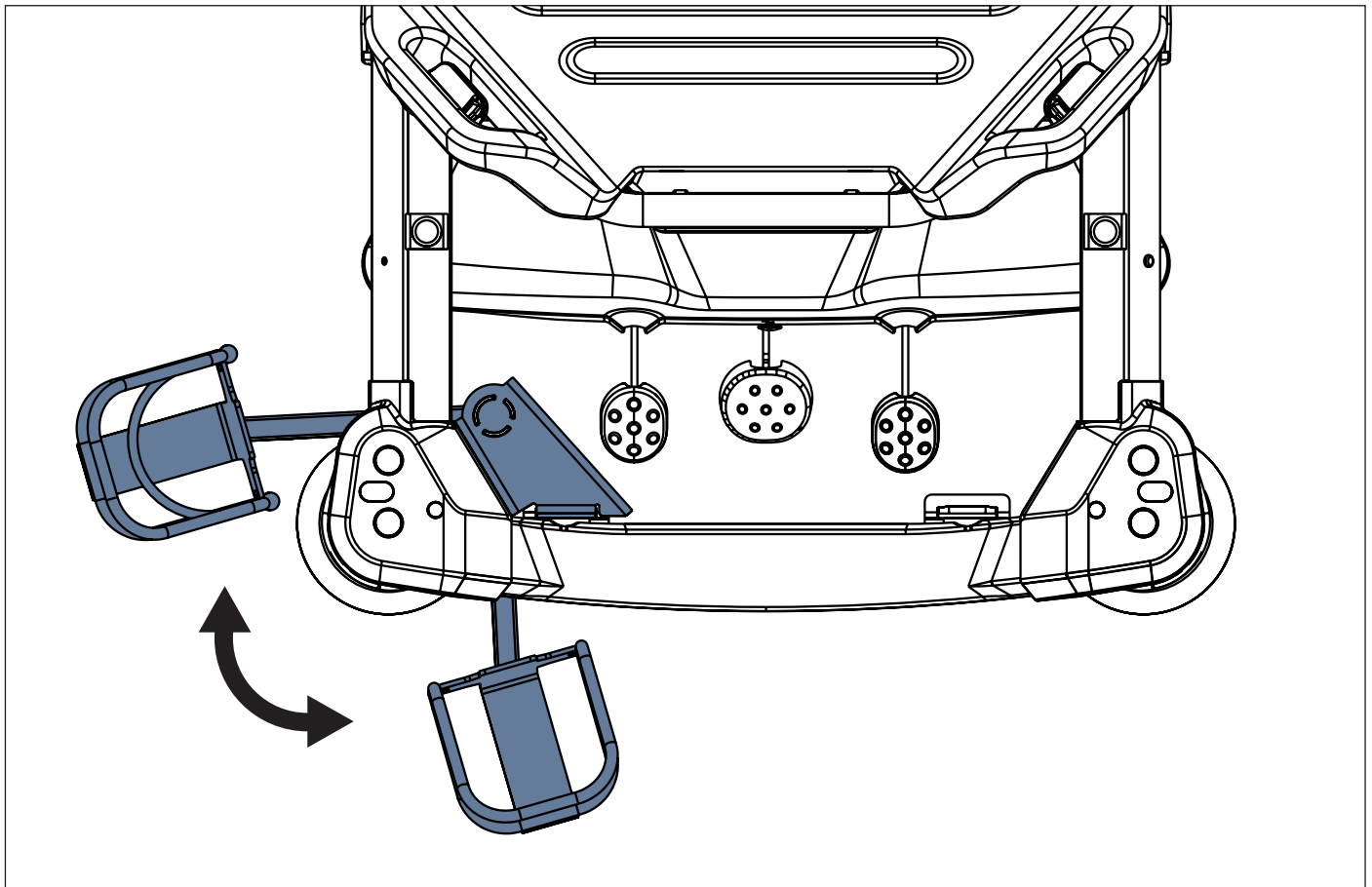

Fig. Dos posiciones del soporte para bombonas de oxígeno (en el cabecero, a la izquierda)

20 Limpieza/desinfección



ADVERTENCIA

Riesgo de daños debido a la preparación incorrecta.

- ▶ Asegúrese de que no se pisen los pedales accidentalmente durante la limpieza.
- ▶ Asegúrese de que Sprint 200 con báscula o i-Drive Power esté desconectado de la red eléctrica antes de limpiarlo.



ADVERTENCIA

Riesgo de contaminación ambiental.

- ▶ Si se produce una fuga de aceite en las unidades hidráulicas o muelles de gas, póngase en contacto con el departamento de servicio técnico del fabricante.



ADVERTENCIA

Utilice solo un paño húmedo o mojado para limpiar el cable de la fuente de alimentación y el lugar de conexión del cable de la fuente de alimentación a la cubierta del chasis inferior.



PRECAUCIÓN

Daños materiales debido a una limpieza o desinfección incorrectas.

- ▶ No utilice túneles de lavado para limpiar la camilla.
- ▶ No utilice limpiadores de alta presión o vapor.
- ▶ Siga las instrucciones y respete las dosis recomendadas por el fabricante.
- ▶ Asegúrese de que los desinfectantes sean seleccionados y aplicados exclusivamente por expertos en higiene cualificados.
- ▶ Cuide los materiales usados durante la limpieza y desinfección. Para más información, consulte la tabla siguiente.
- ▶ **Compruebe si los productos de limpieza y desinfección que va a utilizar son compatibles con los materiales que componen el producto. Para más información, consulte la tabla siguiente.**

COMPONENTES DE LA CAMILLA QUE PUEDEN LIMPIARSE No limpie los elementos que no se mencionan en esta columna.	MATERIALES (SUPERFICIES DE LOS COMPONENTES DE LA CAMILLA MENCIONADOS) Cualquier usuario cualificado será responsable de comprobar si los productos de limpieza y desinfección que se van a utilizar son compatibles con los materiales mencionados.
Extremos de la camilla (cabecero y pie de cama)	Polipropileno (PP) + acero lacado
Barandillas	Polipropileno (PP) + poliamida (PA) + fibras de vidrio
Cubierta de la plataforma de apoyo del colchón (respaldo)	Polipropileno (PP)
Cubierta de la plataforma de apoyo del colchón (reposapiernas)	Polipropileno (PP)
Cubierta de la plataforma de apoyo del colchón (reposapiés)	Polipropileno (PP)
Asiento	Acero lacado
Ruedas	Polipropileno (PP)
Palancas de control de las ruedas, palancas de elevación con pedales, palancas de descenso con pedales	Polipropileno (PP) + acero lacado
Bastidor de la plataforma de apoyo del colchón	Acero lacado
Cubiertas de columna	Polipropileno (PP)
Cubierta del chasis inferior	Acrilonitrilo butadieno estireno (ABS)
Funda de las esquinas	Polipropileno (PP)
Cubiertas de los laterales de la plataforma de apoyo del colchón	Acero lacado
Parachoques de las esquinas	Polipropileno (PP)
Etiquetas	PET BO319-transfer en parte superior blanca/S8002/HF140 con laminación PP20 mate transparente
Raíles para accesorios	Acero lacado + acero inoxidable
Asas fijas, asas plegables	Acero lacado
Portasueros plegable	Acero lacado + acero inoxidable + poliamida (PA)
Cable de alimentación eléctrica (solo Sprint 200 con báscula o i-Drive Power)	Caucho etileno-propileno (EPR)
Mando de la báscula (solo Sprint 200 con báscula)	Película Autotex + Acrilonitrilo butadieno estireno (ABS)
Cajas del sistema de la báscula LW20 (solo Sprint 200 con báscula)	Acrilonitrilo butadieno estireno (ABS)
Cables (solo Sprint 200 con báscula o i-Drive Power)	Cloruro de polivinilo (PVC)

Para una limpieza suave y segura:

- ▶ No utilice sustancias muy ácidas o alcalinas (intervalo de pH óptimo 6-8).
- ▶ Utilice únicamente detergentes adecuados para la limpieza de equipos médicos.
- ▶ No utilice polvos abrasivos, lana de acero u otros materiales o productos de limpieza que puedan dañar el sistema de sustitución de colchón.
- ▶ No utilice nunca detergentes corrosivos o cáusticos.
- ▶ No utilice nunca detergentes que depositen carbonato de calcio.
- ▶ No utilice nunca detergentes con disolventes que puedan afectar a la estructura y consistencia de los plásticos (benceno, tolueno, acetona, etc.).
- ▶ Consulte las directivas locales relativas al control de infecciones.
- ▶ Asegúrese de que cualquier producto de limpieza utilizado esté aprobado por:
 - El centro en el que se usa el sistema de sustitución de colchón.
 - La autoridad responsable de la protección del medio ambiente competente del país en el que se usa el sistema de sustitución de colchón.

20.1 Limpieza (Sprint 200)

Prepare la limpieza de la siguiente manera:

- ▶ Coloque la plataforma de apoyo del colchón en la posición más alta.
- ▶ Ajuste el respaldo y el reposapiernas/sección de pies de forma que pueda accederse a los lados opuestos.
- ▶ Desplace la camilla hasta la ubicación en la que se va a limpiar.
- ▶ Bloquee los frenos de la camilla.

20.1.1 Limpieza antes de cambiar a otro paciente

Limpie las siguientes piezas de la camilla:

- Todos los elementos de control para ajustar la camilla
- Todas las asas
- Cabecero y pie de cama
- Barandillas (en la posición más alta)
- Superficie accesible del colchón
- Raíles para accesorios
- Todas las cubiertas de plástico de la plataforma de apoyo del colchón
- Cubiertas de plástico del chasis inferior
- Cubiertas de columna
- Todas las caras del colchón
- Partes de metal accesibles de la plataforma de apoyo del colchón
- Manguito del portasuelos
- Parachoques
- Ruedas
- Frenos

20.1.2 Limpieza diaria

Limpie las siguientes piezas de la camilla:

- Todos los elementos de control para ajustar la camilla
- Todas las asas
- Cabecero y pie de cama
- Barandillas (en la posición más alta)
- Superficie accesible del colchón
- Raíles para accesorios

20.1.3 Limpieza y desinfección completas

Limpie las siguientes piezas de la camilla:

- Todos los elementos de control para ajustar la camilla
- Todas las asas
- Cabecero y pie de cama
- Barandillas (en la posición más alta)
- Superficie accesible del colchón
- Raíles para accesorios
- Todas las cubiertas de plástico de la plataforma de apoyo del colchón
- Cubiertas de plástico del chasis inferior
- Cubiertas de columna
- Todas las caras del colchón
- Partes de metal accesibles de la plataforma de apoyo del colchón
- Manguito del portasuelos
- Parachoques
- Ruedas
- Frenos





21 Solución de problemas (Sprint 200 sin báscula y sin i-Drive Power)

Error/fallo	Causa	Solución
Ajuste defectuoso de la altura de la plataforma de apoyo del colchón.	Obstáculo en la cubierta del chasis inferior.	Elimine el obstáculo.
	Obstáculo debajo de los pedales.	Elimine el obstáculo.
	Pedal defectuoso.	Informe al departamento de servicio técnico del fabricante.
No se puede bajar el respaldo desde la posición vertical.	Obstáculo debajo del respaldo o en el mecanismo de accionamiento.	Elimine el obstáculo.
	Asa de liberación de respaldo defectuosa.	Informe al departamento de servicio técnico del fabricante.
No se pueden ajustar las barandillas.	Obstáculo en el mecanismo de liberación de la barandilla.	Elimine el obstáculo.
	El mecanismo de liberación de la barandilla está defectuoso.	Informe al departamento de servicio técnico del fabricante.
No es posible desbloquear la barandilla	Uso incorrecto.	No empuje la barandilla hacia el extremo superior de la camilla cuando la desbloquee con las palancas amarillas de apertura de la barandilla.
		Asegúrese de que ni el paciente ni el colchón ejerzan presión sobre la barandilla hacia el extremo superior de la camilla al desbloquearla con las palancas amarillas de apertura de la barandilla.
		Empuje la barandilla ligeramente hacia el extremo inferior de la camilla para facilitar la manipulación con las palancas amarillas de apertura de la barandilla si es necesario.
Frenos defectuosos.	Hay un obstáculo que bloquea los frenos mecánicamente.	Elimine el obstáculo.
	El mecanismo de freno es defectuoso.	Informe al departamento de servicio técnico del fabricante.

22 Solución de problemas (Sprint 200 con báscula o i-Drive Power)

Error/Avería	Causa	Solución
Ajuste de la altura del lecho de la cama defectuoso	Obstáculo en la funda del bastidor.	Elimine el obstáculo.
	Obstáculo debajo de los pedales.	Elimine el obstáculo.
	Pedal defectuoso.	Avise al servicio técnico del fabricante.
No es posible bajar el respaldo de la posición vertical	Obstáculo debajo del respaldo o en el mecanismo de accionamiento.	Elimine el obstáculo.
	El asa de desbloqueo del respaldo está defectuosa.	Avise al servicio técnico del fabricante.
No es posible ajustar las barandillas	Obstáculo en el mecanismo de desbloqueo de la barandilla.	Elimine el obstáculo.
	El mecanismo de desbloqueo de la barandilla está defectuoso.	Avise al servicio técnico del fabricante.
No es posible desbloquear la barandilla	Uso incorrecto.	No empuje la barandilla hacia el extremo superior de la camilla cuando la desbloquee con las palancas amarillas de apertura de la barandilla.
		Asegúrese de que ni el paciente ni el colchón ejerzan presión sobre la barandilla hacia el extremo superior de la camilla al desbloquearla con las palancas amarillas de apertura de la barandilla.
		Empuje la barandilla ligeramente hacia el extremo inferior de la camilla para facilitar la manipulación con las palancas amarillas de apertura de la barandilla si es necesario.
Frenos defectuosos	Obstáculo que bloquea los frenos de forma mecánica.	Elimine el obstáculo.
	El mecanismo de frenado está defectuoso.	Avise al servicio técnico del fabricante.
No se puede activar la monitorización de salida de la cama.	Sprint 200 con báscula está desconectado de la red eléctrica.	Conecte Sprint 200 con báscula a la red eléctrica.
Las básculas y el mando de monitorización de salida de la cama indican que no hay batería.	Pilas mal colocadas.	Sustituya las 4 pilas correctamente.
En la pantalla aparece un valor de peso negativo.	No se ha realizado ninguna puesta a cero.	Ponga a cero la báscula.
El icono de báscula estabilizada siempre parpadea.	La báscula no está estabilizada.	Desconecte Sprint 200 con báscula de la red eléctrica y no lo toque.
El indicador de la camilla desconectada de la red eléctrica está siempre encendido.	El cable de alimentación está desconectado de la red eléctrica o de Sprint 200 con báscula.	Asegúrese de que Sprint 200 con báscula esté correctamente conectado a la red eléctrica.
En la pantalla aparece SALIDA DE LA CAMA EN ESPERA.	Se detecta un peso insuficiente en el lecho de la cama de Sprint 200 con báscula.	Coloque al paciente en el lecho de la cama antes de activar la monitorización de salida de la cama. El peso mínimo del paciente para la monitorización de salida de la cama es de 35 kg.

22.1 Ventanas emergentes

Estado (ventana emergente)	Significado	Cómo cambiar el estado
	<p>El operario activa la monitorización de la alarma de salida de la cama cuando la batería está baja.</p>	<p>Conecte la camilla Sprint 200 a la red eléctrica y active la monitorización de salida de la cama. Sustituya las 4 pilas.</p>
	<p>El operario activa la monitorización de salida de la cama cuando la batería está descargada en estado crítico o desconectada.</p>	<p>Conecte la camilla Sprint 200 a la red eléctrica y active la monitorización de salida de la cama. Sustituya las 4 pilas.</p>
 <p>PLUG IN TO ENABLE BEA</p>	<p>Sprint 200 con báscula se desconecta de la red eléctrica cuando el operario enciende la monitorización de salida de la cama.</p>	<p>Conecte el cable de alimentación a la red eléctrica y active la monitorización de salida de la cama.</p>
 <p>BEA WITH LOW BATTERY</p>	<p>La batería se descarga (o está en mal estado) durante la monitorización de salida de la cama activada.</p>	<p>Conecte el cable de alimentación a la red eléctrica.</p>
 <p>BED IS UNPLUGGED BEA IS DEACTIVATED</p>	<p>Se activa la monitorización de salida de la cama y Sprint 200 con báscula se desconecta de la red eléctrica.</p>	<p>Conecte el cable de alimentación a la red eléctrica.</p>

Estado (ventana emergente)	Significado	Cómo cambiar el estado
	<p>Error de báscula (el número del error empieza por la letra F).</p>	<p>Póngase en contacto con el servicio técnico autorizado por el fabricante.</p>
	<p>Error de la comunicación entre los componentes del sistema de la báscula.</p>	<p>Póngase en contacto con el servicio técnico autorizado por el fabricante.</p>
	<p>Error de la báscula y del mando de monitorización de alarmas de salida de la cama. Este error puede deberse a que un objeto presione el teclado o a una pulsación prolongada de más de 60 segundos de un botón del mando o a que el teclado esté dañado.</p>	<p>Póngase en contacto con el servicio técnico autorizado por el fabricante si la causa de esta error no puede eliminarse del teclado.</p>
	<p>Avería crítica.</p>	<p>Hay un número de error que empieza por la letra A o B o F debajo del triángulo de advertencia que aparece en la pantalla. Póngase en contacto con el servicio técnico autorizado por el fabricante.</p>
	<p>Sprint 200 con báscula está sobrecargado.</p>	<p>Elimine la sobrecarga</p>

22.2 Códigos de error

Código de error (según la letra inicial)	Tipo de error
A	Error del teclado (también puede deberse a una pulsación prolongada de un botón del mando)
B	Error del hardware del sistema de la báscula
F	Error del sistema de la báscula

23 Mantenimiento (Sprint 200 sin báscula y sin i-Drive Power)



ADVERTENCIA

Riesgo de lesiones al manipular la camilla.

- ▶ Asegúrese de que las ruedas estén bloqueadas antes de la instalación, puesta en servicio, mantenimiento y desinstalación.



ADVERTENCIA

Riesgo de lesiones debido a una camilla defectuosa.

- ▶ Repare de inmediato el sistema de camilla defectuoso.
- ▶ Si el defecto no puede repararse, no use la camilla.



PRECAUCIÓN

Daños materiales debido a un mantenimiento incorrecto.

- ▶ Asegúrese de que el servicio de atención al cliente o personal autorizado certificado por el fabricante lleva a cabo el mantenimiento.
- ▶ Si el defecto no puede repararse, no use la camilla.

LINET® recomienda colocar la placa de mantenimiento en la camilla.

23.1 Mantenimiento periódico

- ▶ Compruebe periódicamente el desgaste de las partes móviles.
- ▶ Realice una comprobación visual periódica del producto (junto con el resguardo de entrega, si fuera necesario).
- ▶ Pida al departamento de servicio técnico del fabricante las piezas de repuesto originales que falten.
- ▶ Pida al departamento de servicio técnico del fabricante que sustituya las piezas dañadas del producto por las piezas de repuesto originales.
- ▶ Compruebe periódicamente que todos los accesorios funcionan correctamente.
- ▶ Sustituya de inmediato los accesorios dañados.

23.2 Piezas de repuesto

La etiqueta de serie se encuentra en el bastidor de la plataforma de apoyo del colchón. La etiqueta de serie contiene información para realizar reclamaciones y solicitar piezas de repuesto.

Información sobre piezas de repuesto disponible en:

- Servicio de atención al cliente del fabricante.
- Departamento de ventas.

23.3 Comprobaciones técnicas de seguridad



ADVERTENCIA

Riesgo de lesiones debido a comprobaciones técnicas de seguridad incorrectas.

- ▶ Asegúrese de que el servicio de atención al cliente o el personal autorizado certificado por el fabricante realiza las comprobaciones técnicas de seguridad.
- ▶ Asegúrese de que las comprobaciones técnicas de seguridad se recogen en el registro de mantenimiento y del servicio técnico.

Las comprobaciones técnicas de seguridad de la camilla deben realizarse al menos una vez al año.

El procedimiento para la realización de las comprobaciones técnicas de seguridad viene estipulado en la norma EN 62353:2014.

NOTA Si lo solicita, el fabricante le proporcionará documentación de servicio técnico (diagramas de circuito, listados de partes de componentes, descripciones, instrucciones de calibración, etc.) para la reparación de equipamiento médico que el fabricante haya designado como reparable por parte del personal del servicio técnico.

24 Mantenimiento (Sprint 200 con báscula o i-Drive Power)



ADVERTENCIA

Riesgo de lesiones al manipular la camilla.

- ▶ Asegúrese de que la camilla esté desconectada de la red eléctrica antes de su instalación, puesta en servicio, mantenimiento y desinstalación.
- ▶ Asegúrese de que las ruedas estén bloqueadas antes de la instalación, puesta en servicio, mantenimiento y desinstalación.
- ▶ No se deben realizar tareas de mantenimiento ni de servicio en ninguna parte del equipamiento ME (Electromédico) de la Sprint 200 mientras se esté utilizando con un paciente.



ADVERTENCIA

Riesgo de lesiones debido a una camilla defectuosa.

- ▶ Repare de inmediato el sistema de camilla defectuoso.
- ▶ Si el defecto no puede repararse, no use la camilla.



PRECAUCIÓN

Daños materiales debido a un mantenimiento incorrecto.

- ▶ Asegúrese de que el servicio de atención al cliente o personal autorizado certificado por el fabricante lleva a cabo el mantenimiento.
- ▶ Si el defecto no puede repararse, no use la camilla.

LINET® recomienda colocar la placa de mantenimiento en la camilla.

24.1 Mantenimiento periódico

- ▶ Compruebe periódicamente el desgaste de las partes móviles.
- ▶ Realice una comprobación visual periódica del producto (junto con el resguardo de entrega, si fuera necesario).
- ▶ Pida al departamento de servicio técnico del fabricante las piezas de repuesto originales que falten.
- ▶ Pida al departamento de servicio técnico del fabricante que sustituya las piezas dañadas del producto por las piezas de repuesto originales.
- ▶ Compruebe que las baterías funcionan correctamente. Desconecte la camilla de la red eléctrica para comprobar la señalización del indicador de la batería de acuerdo con las instrucciones de uso.
- ▶ Sustituya las baterías si no funcionan correctamente.
- ▶ Compruebe periódicamente que todos los accesorios funcionan correctamente.
- ▶ Sustituya de inmediato los accesorios dañados.

24.2 Piezas de repuesto

La etiqueta de serie se encuentra en el bastidor de la plataforma de apoyo del colchón. La etiqueta de serie contiene información para realizar reclamaciones y solicitar piezas de repuesto.

Información sobre piezas de repuesto disponible en:

- Servicio de atención al cliente del fabricante.
- Departamento de ventas.

24.3 Comprobaciones técnicas de seguridad



ADVERTENCIA

Riesgo de lesiones debido a comprobaciones técnicas de seguridad incorrectas.

- ▶ Asegúrese de que el servicio de atención al cliente o el personal autorizado certificado por el fabricante realiza las comprobaciones técnicas de seguridad.
- ▶ Asegúrese de que las comprobaciones técnicas de seguridad se recogen en el registro de mantenimiento y del servicio técnico.

Las comprobaciones técnicas de seguridad de la camilla deben realizarse al menos una vez al año.

El procedimiento para la realización de las comprobaciones técnicas de seguridad viene estipulado en la norma EN 62353:2014.

NOTA Si lo solicita, el fabricante le proporcionará documentación de servicio técnico (diagramas de circuito, listados de partes de componentes, descripciones, instrucciones de calibración, etc.) para la reparación de equipamiento electromédico que el fabricante haya designado como reparable por parte del personal del servicio técnico.

25 Eliminación (Sprint 200 sin báscula y sin i-Drive Power)

25.1 Protección del medio ambiente

La empresa LINET® es consciente de la importancia de la protección del medio ambiente para futuras generaciones. La empresa aplica, en su totalidad, un sistema de gestión del medio ambiente que se ajusta a los estándares ISO 14001 acordados internacionalmente. El cumplimiento de esta norma se prueba anualmente mediante una auditoría externa que lleva a cabo una empresa autorizada.

El material empleado en este producto no es peligroso para el medio ambiente. Los productos LINET® cumplen los requisitos válidos de la legislación nacional y europea en las áreas de **RoHS** y **REACH**, por lo que no contienen sustancias prohibidas en cantidades excesivas. Ninguna de las partes de madera está fabricada con madera de origen tropical (como caoba, palisandro, ébano, teca, etc.) ni con madera procedente de la región del Amazonas ni de otros bosques tropicales similares. El ruido del producto (nivel de presión del sonido) cumple los requisitos de la normativa sobre protección de la salud pública frente a efectos adversos del ruido y la vibración en espacios interiores protegidos de edificios (de conformidad con la norma IEC 60601-2-52). Los materiales de embalaje que se emplean cumplen los requisitos de la Ley de embalaje (**Zákon o obalech**). Para la eliminación de los materiales de embalaje tras instalar los productos, contacte con su representante de ventas o con el servicio de atención al cliente del fabricante sobre la posibilidad de recogida gratuita del embalaje a través de una empresa autorizada (para más información, visite www.linnet.cz).

25.2 Eliminación

25.2.1 En Europa

Para la eliminación de los equipos:

- ▶ Los equipos no deben desecharse como residuo doméstico.
- ▶ Elimine estos equipos en los puntos de recogida designados o en los puntos de recogida.

LINET® participa en un sistema colectivo con la empresa de recogida REMA System (consulte www.remasystem.cz/sberna-mista/). Al llevar los equipos eléctricos y electrónicos a un punto de recogida, está participando en el reciclaje y ahorro de recursos de materias primas, al tiempo que protege el medio ambiente de los efectos de la eliminación de residuos de modo no profesional.

25.2.2 Fuera de Europa

- ▶ Deseche el producto o sus componentes de acuerdo con las leyes y las normas locales.
- ▶ Contrate a una empresa de residuos autorizada para la eliminación.

26 Eliminación (Sprint 200 con báscula o i-Drive Power)

26.1 Protección del medio ambiente

La empresa LINET® es consciente de la importancia de la protección del medio ambiente para futuras generaciones. La empresa aplica, en su totalidad, un sistema de gestión del medio ambiente que se ajusta a los estándares ISO 14001 acordados internacionalmente. El cumplimiento de esta norma se prueba anualmente mediante una auditoría externa que lleva a cabo una empresa autorizada. Según la Directiva 2002/96/CE (Directiva **WEEE** [Residuos de aparatos eléctricos y electrónicos] sobre residuos de aparatos eléctricos y electrónicos), la empresa LINET, s. r. o. está registrada en la Lista de productores de equipos eléctricos y electrónicos (**Seznam výrobců elektrozařízení**) del Ministerio de Medio Ambiente de la República Checa (Ministerstvo životního prostředí).

El material empleado en este producto no es peligroso para el medio ambiente. Los productos LINET® cumplen los requisitos válidos de la legislación nacional y europea en las áreas de **RoHS** y **REACH**, por lo que no contienen sustancias prohibidas en cantidades excesivas. Ninguna de las partes de madera está fabricada con madera de origen tropical (como caoba, palisandro, ébano, teca, etc.) ni con madera procedente de la región del Amazonas ni de otros bosques tropicales similares. El ruido del producto (nivel de presión del sonido) cumple los requisitos de la normativa sobre protección de la salud pública frente a efectos adversos del ruido y la vibración en espacios interiores protegidos de edificios (de conformidad con la norma IEC 60601-2-52). Los materiales de embalaje que se emplean cumplen los requisitos de la Ley de embalaje (**Zákon o obalech**). Para la eliminación de los materiales de embalaje tras instalar los productos, contacte con su representante de ventas o con el servicio de atención al cliente del fabricante sobre la posibilidad de recogida gratuita del embalaje a través de una empresa autorizada (para más información, visite www.linnet.cz).

26.2 Eliminación

El objetivo principal de las obligaciones derivadas de la Directiva Europea 2012/19/UE sobre residuos de equipos eléctricos y electrónicos (regulada a nivel nacional en la enmienda de Ley 185/2001 sobre Residuos y en la enmienda del Decreto 352/2005 del Ministerio de Medio Ambiente) es aumentar la reutilización, la recuperación de materiales y la recuperación de equipos eléctricos y electrónicos al nivel requerido. De este modo, se evita la producción de residuos y, por tanto, los posibles efectos perjudiciales sobre la salud humana y el medio ambiente de las sustancias peligrosas que contienen los equipos eléctricos y electrónicos. Los equipos eléctricos y electrónicos de LINET® con batería o acumulador integrados están diseñados para que los técnicos de servicio cualificados de LINET® puedan retirar dichos elementos de forma segura una vez agotados. En la batería o acumulador integrados se encuentra información sobre su tipo.

26.2.1 En Europa

Para eliminar los equipos eléctricos y electrónicos:

- ▶ Los equipos eléctricos y electrónicos no deben desecharse como residuos domésticos.
- ▶ Elimine estos equipos en los puntos de recogida designados o en los puntos de recogida.

Para eliminar otros equipos:

- ▶ Los equipos no deben desecharse como residuo doméstico.
- ▶ Elimine estos equipos en los puntos de recogida designados o en los puntos de recogida.

LINET® participa en un sistema colectivo con la empresa de recogida REMA System (consulte www.remasystem.cz/sberna-mista/). Al llevar los equipos eléctricos y electrónicos a un punto de recogida, está participando en el reciclaje y ahorro de recursos de materias primas, al tiempo que protege el medio ambiente de los efectos de la eliminación de residuos de modo no profesional.

26.2.2 Fuera de Europa

- ▶ Deseche el producto o sus componentes de acuerdo con las leyes y las normas locales.
- ▶ Contrate a una empresa de residuos autorizada para la eliminación.

27 Garantía

LINET® solo se hace responsable de la seguridad y la fiabilidad de los productos que regularmente reciban asistencia y mantenimiento y se usen respetando las instrucciones de seguridad incluidas en las instrucciones de uso.

Si ocurre algún defecto grave que no pueda repararse durante el mantenimiento:

- ▶ No continúe usando la camilla Sprint 200.

La duración de la garantía de la camilla de emergencia Sprint 200, el colchón Sprint 200 Standard, el colchón Sprint 200 Comfort, el colchón Sprint 200 Advanced y el colchón Sprint 200 Reactive está sujeta a acuerdos de compra individuales con una duración mínima de 24 meses.

La garantía cubre todos los fallos y errores relacionados con los materiales y la fabricación. Los fallos y los errores ocasionados por un uso incorrecto y efectos externos no están cubiertos. Las reclamaciones justificadas se arreglarán sin cargo durante el periodo de garantía. Para solicitar el servicio de garantía es necesario presentar la prueba de compra con la fecha. Se aplican nuestros términos y condiciones generales.

28 Normas y regulaciones

28.1 Sprint 200

Las normas aplicables se indican en la Declaración de conformidad.

28.2 Fabricante

El fabricante se adhiere a un sistema de gestión de la calidad certificado en cumplimiento de las siguientes normas:

- ISO 9001
- ISO 14001
- ISO 13485
- MDSAP (Programa de Auditoría Unificado de Productos Sanitarios)